

DISCOVERY



Repair Operation Times

Reparatietijden

Temps de réparation

Reparaturzeiten

Tempi delle operazioni
di riparazione

Tiempos para los trabajos
de reparación

Tempos de operações
de reparacão





DISCOVERY

OPERACION DE

REPARACION TIEMPOS

MODELO AÑO 1995 EN

ADELANTE

CONCESIONES	02
MANTENIMIENTO	10
MOTOR	12
CONTROL DE EMISIONES	17
SISTEMA ORDENADOR DEL MOTOR	18
SISTEMA DE COMBUSTIBLE	19
SISTEMA DE REFRIGERACION	26
COLECTOR Y SISTEMA DE ESCAPE.....	30
EMBRAGUE	33
CAJA DE CAMBIOS - SINCRONIZADA	37
CAJA DE TRANSFERENCIA	41
CAJA DE CAMBIOS - AUTOMATICA	44
EJES PROPULSORES	47
PUENTE TRASERO Y DIFERENCIAL	51
PUENTE DELANTERO Y DIFERENCIAL.....	54
DIRECCION	57
SUSPENSION DELANTERA	60
SUSPENSION TRASERA	64
FRENOS	70
CARROCERIA.....	76
ASIENTOS	78
CALEFACCION Y VENTILACION.....	80
AIRE ACONDICIONADO	82
LIMPIA Y LAVAPARABRISAS	84
SISTEMA ELECTRICO	86
INSTRUMENTOS	88

INTRODUCCION

Los tiempos de reparación concedidos en este manual son el resultado de un cuidadoso análisis de las operaciones de reparación abordadas. Representan el tiempo que un mecánico capacitado emplearía en realizar cada operación, trabajando en el taller de un Concesionario Rover debidamente equipado y administrado. Los tiempos fueron calculados de acuerdo con los procedimientos establecidos en el Manual de Reparaciones pertinente, usando herramientas normales y especiales o los equipos que vengan al caso. Aunque no se requieren pericias especiales para realizar las operaciones dentro del tiempo publicado, el mecánico debe estar familiarizado con los productos Land Rover y formado en su reparación. En ciertos casos, los tiempos han sido racionalizados para que reflejen el tiempo más largo empleado en realizar una operación en cualquier versión de una determinada gama de modelos.

Además, los tiempos incluyen una generosa concesión para lo siguiente;

- * El tiempo empleado en tareas preparatorias, por ejemplo, abrir y cerrar el capó, montar y desmontar protectores de aletas, uso de gatos y elevadores, vaciado y llenado de unidades y limpieza cuando fuera necesaria.
- * El tiempo empleado en recibir instrucciones de trabajo, evaluar la operación, obtener y devolver herramientas especiales, obtener los recambios, realizar comprobaciones de calidad finales y llevar a cabo los trabajos administrativos asociados.
- * El tiempo empleado en cambiar y ajustar los equipos auxiliares desplazados durante la operación.

Los tiempos concedidos **NO** incluyen:

- * El tiempo empleado en aflojar piezas gripadas.
- * El tiempo empleado en quitar sujetadores oxidados o rotos.
- * El tiempo empleado en desmontar accesorios o equipos especiales.
- * Concesión por falta de acceso debido al daño.

MOVIMIENTO DEL VEHICULO

Sólo se ha de usar una sola concesión para la primera operación, la cual se identificará con el número de operación

Usos inadmisibles de esta concesión;

- * Operaciones de reparación no programadas.
- * Mantenimiento de vehículos ya en el taller para operaciones de mantenimiento o de venta.

EJEMPLO

12.29.10 + 54.10.20 + 76.58.02 + concesión 02.02.02. para un movimiento del vehículo con ocasión de la primera reparación

12.29.10 + 12.29.00 + concesión 02.02.02. para un movimiento del vehículo

12.29.00 + concesión 02.02.02. para un movimiento del vehículo

10.10.24 + 12.29.10 + concesión 02.02.02 para un movimiento del vehículo

RUTINAS DE DIAGNOSTICO

Todos los tiempos de reparación contienen un elemento de diagnosis, pero cuando hay que usar equipos de diagnóstico especiales, generalmente se indican los tiempos especialmente concedidos al final de cada sección. Las rutinas a que corresponden estas concesiones de tiempo se incluyen en las instrucciones pertinentes, o en el Manual de Reparaciones.

Los tiempos fijados para el diagnóstico deben ocuparse una vez solamente, sin consideración al número de componentes averiados. El tiempo fijado para la renovación del componente averiado puede reclamarse junto con el tiempo fijado para el diagnóstico.

DEFINICIONES

- * La expresión "Renovación" se refiere al desmontaje y montaje de componentes en el estado en que se entregan
- * Los tiempos proporcionados para las operaciones de "Revisión" incluyen el desmontaje, renovación y ajuste de las piezas, y su montaje posterior.
- * La expresión "Desmontaje para Facilitar el Acceso y Montaje" se refiere a un conjunto en el estado que con mayor eficiencia pueda desmontarse para facilitar el acceso a los componentes situados debajo. Por ejemplo, el desmontaje del guarnecido de una puerta durante la diagnosis y reparación de un chirrido.
- * El término "Juego" se refiere al juego completo de componentes del vehículo, a no ser que se especifique de otro modo.

TIEMPOS

Los tiempos de reparación concedidos se expresan en horas decimales y, a no ser que se indique expresamente de otro modo, se refieren a todas las condiciones de montaje, es decir adelante/atrás, arriba/abajo e izquierda/derecha.

PROCEDIMIENTO DE RECLAMACION CONTRA GARANTIA

OPERACIONES DE REPARACION PROGRAMADAS

Hay que citar las operaciones de reparación programadas (SRO) que se han publicado.

Cada operación en este manual es identificada por un número de seis cifras correspondiente a la Operación de Reparación Programada (SRO). Cada número de operación consta de seis cifras dispuestas en tres pares. El primer par indica el conjunto principal, el segundo par identifica el componente y el tercer par puede indicar bien la operación pertinente o proporcionar una definición más precisa de la pieza.

EJEMPLO

12.29.11 Renovación de la culata

12. Primer par de cifras (conjunto principal) - motor

29. Segundo par de cifras (componente) - Culata

11. Tercer par de cifras (operación) - sustitución

En algunos casos se pueden usar números de operación con un par de cifras adicional. Estos pueden referirse a trabajos que pueden realizarse en combinación con otras reparaciones afines, o donde el montaje de equipos opcionales afecta los procedimientos de reparación.

ILUSTRACIONES

Los componentes ilustrados se identifican con el número de la SRO pertinente.

CONCESIONES DE TIEMPO

Para fines de garantía, los tiempos listados incluyen todos los elementos de trabajo, incluso la diagnosis básica. Cada operación de reparación puede reclamarse sólo una vez por la reclamación presentada para un determinado vehículo.

CODIGOS DE RECLAMACIONES CONTRA GARANTIA

Para su conveniencia, al lado del tiempo fijado pertinente aparecen los códigos de reclamaciones contra garantía.

RECLAMACIONES CONTRA GARANTIA

Cuando haga reclamaciones contra garantía, elija el código de garantía para la pieza que causó el fallo (pieza causante) y la SRO de la operación realizada para corregirlo. En ciertos casos puede ser necesario realizar trabajos consecuentes adicionales. En ese caso, elija la SRO pertinente y añádala a la reclamación.

EJEMPLO

Agarrotamiento del árbol de levas debido al fallo del filtro de aceite.

Use el código de avería contra garantía 2A6 - filtro de aceite

Use la SRO 12.21.33 - Filtro de aceite - sustitución

Trabajo consecuente adicional SRO 12.13.02 - Arbol de levas - sustitución

Si la reparación de la pieza causante es parte integral de la operación de reparación consecuente, reclame solamente la SRO de la operación principal.

EJEMPLO

Guasto dei cuscinetti dell'albero motore in seguito a guasto della pompa dell'olio.

Impiegare il codice reclamo 2A1 - pompa dell'olio

Usare SRO 12.21.33 - Albero motore - sostituzione

USE UN SOLO CODIGO DE AVERIA DE GARANTIA POR RECLAMACION DE GARANTIA, Y ELIJA LA DESCRIPCION DEL FALLO PERTINENTE ENTRE LAS QUE FIGURAN AL PIE DE LAS PAGINAS DE TEXTO.

OPERACIONES DE REPARACION NO PROGRAMADAS

Las SRO publicadas deberán citarse cuando sea posible.

Si no se realiza el trabajo completo descrito en el manual de reparaciones para la SRO, habrá que reclamar el tiempo ocupado citando el número SRO. El sistema de tramitación de reclamaciones limita el pago de toda SRO al tiempo máximo de garantía.

Si una reparación no es tomada en cuenta por ninguna SRO existente, y estos casos son muy contados, habrá que construir una SRO según el componente en discusión, poniendo "00" en el lugar del tercer par de cifras. Por ejemplo, 12.53.00 es el trabajo realizado en un volante motor

NOTA;

- i. En circunstancias normales se evitará recurrir al "00" para disimular trabajos que sobrepasaron el tiempo de garantía publicado.
- ii. Todas las reclamaciones "00" están sujetas a revisión en el sistema de tramitación.
- iii. No podrá reclamarse repetidamente una SRO en la misma línea de reclamación.

<p>02.02 02.02.02</p>	<p>CONCESIONES FIJAS Concesiones de tiempo constantes - Visita seperada del vehículo al taller.....</p>	<p>Todos Los Modelos 00.15</p>	
----------------------------------	--	---	--

<p>A - MAL REGULADO B - POROSO/DESPRENDIDO C - MAL ADAPTADO D - ROTO E - AGRIETADO/PARTIDO/CORTADO F - AGARROTADO/GRIPADO G - SINCRONIZADOR FLOJO/DEBIL H - CORROSION/FALLO PLAQUEADO</p>	<p>J - DESGASTADO/ESTIRADO K - RUIDOSO/DESGASTE FRICCION L - TREPIDACION/FALLO CONEXION M - CARROC./FUGAS REFRIG./QUEMADO N - FUGAS-NO PERDIDA REFRIGERANTE P - ENGRANE DIFICIL Q - DESVANECIDO/MANCHADO/DESCOLORI R - DANO EN LA FABRICA</p>	<p>S - CIRCUITO ABIERTO/BLOQUEADO T - CORTOCCIRCUITO/DANO ROSCA U - IMPRECISO/PATINANDO V - FALLO BOMBILLA/LAMPARA W - VIBRACION/DESEQUILIBRIO X - TRACCION FRENO/DANO SUPERFICAL Z - INOPERANTE</p>
---	---	--

		V8 Modelos	Tdi Modelos	T16 Modelos
10.10	PROGRAMAS DE INTERVALOS DE SERVICIO			
10.10.01	Inspección previa a la entrega.....	02.30	02.30	02.30
10.10.02	Primer servicio a 1500 km o 3 meses	00.90	01.40	00.90
10.10.06	Servicio de 10.000 km o 6 meses	01.00	01.50	
10.10.12	Servicio de 20.000 km o 12 meses	02.50	03.20	02.50
10.10.18	Servicio de 30.000 km o 18 meses	01.00	01.00	
10.10.24	Servicio de 40.000 km o 24 meses			
	Auto	05.20	05.00	
	Manual	04.10	03.85	03.70
10.10.30	Servicio de 50.000 km o 30 meses	01.00	01.00	
10.10.36	Servicio de 60.000 km o 36 meses	02.70	03.40	02.70
10.10.42	Servicio de 70.000 km o 42 meses	01.00	01.00	
10.10.48	Servicio de 80.000 km o 48 meses			
	Auto	05.60	05.90	
	Manual	04.50	04.80	04.10
10.10.54	Servicio de 90,000 km o 54 meses	01.00	01.00	
10.10.60	Servicio de 100.000 km o 60 meses	02.60	03.20	02.60
10.10.66	Servicio de 110.000 km o 66 meses	01.00	01.00	
10.10.72	Servicio de 120.000 km o 72 meses			
	Auto	05.40	05.20	
	Manual	04.20	04.00	03.90
10.10.78	Servicio de 130.000 km u 78 meses	01.00	01.00	
10.10.84	Servicio de 140.000 km u 84 meses			
	Auto	02.70	03.00	
	Manual	02.80	03.00	03.00
10.10.90	Servicio de 150.000 km u 90 meses	01.00	01.00	
10.10.96	Servicio de 160.000 km o 96 meses			
	Auto	06.30	06.20	
	Manual	05.20	05.00	04.80

A - MAL REGULADO	J - DESGASTADO/ESTIRADO	S - CIRCUITO ABIERTO/BLOQUEADO
B - POROSO/DESPRENDIDO	K - RUIDOSO/DESGASTE FRICCION	T - CORTOCIRCUITO/DANO ROSCA
C - MAL ADAPTADO	L - TREPIDACION/FALLO CONEXION	U - IMPRECISO/PATINANDO
D - ROTO	M - CARROC./FUGAS REFRIG./QUEMADO	V - FALLO BOMBILLA/LAMPARA
E - AGRIETADO/PARTIDO/CORTADO	N - FUGAS-NO PERDIDA REFRIGERANTE	W - VIBRACION/DESEQUILIBRIO
F - AGARROTADO/GRIPADO	P - ENGRANE DIFICIL	X - TRACCION FRENO/DANO SUPERFICAL
G - SINCRONIZADOR FLOJO/DEBIL	Q - DESVANECIDO/MANCHADO/DESCOLORI	Z - INOPERANTE
H - CORROSION/FALLO PLAQUEADO	R - DANO EN LA FABRICA	

(Las operaciones no incluyen el reglaje del encendido, sistemas de combustible o cable del kickdown)

12.10	TRANSMISION DE EQUIPOS AUXILIARES, DISTRIBUIDOR Y BOMBA DE COMBUSTIBLE		
12.10.20	Piñón conducido del distribuidor/mando de la bomba de aceite - conjunto - cambio	00.60	1M9
12.10.21	Piñón - accionamiento del distribuidor - cambio	02.55	1M9
12.13	ARBOL DE LEVAS		
12.13.02	Arbol de levas - delantero/izquierdo/cada uno - cambio	06.20	1L1
12.13.02/20	Arbol de levas - delantero/izquierdo/cada uno - cambio - con aire acondicionado	06.50	1L1
12.17	BIELAS Y PISTONES (incluso destrucción del espejo y medición del interior de los cilindros, si procediera)		
12.17.01	Bielas y pistones - juego por motor - cambio.....	09.35	1E1
12.17.01/20	Bielas y pistones - juego por motor - cambio - con aire acondicionado	10.00	1A2
12.17.03	Conjuntos de pistón - juego por motor - cambio	12.45	1E1
12.17.03/20	Conjuntos de pistón - juego por motor - cambio - con aire acondicionado	12.95	1E1
12.17.08	Segmentos de pistón - juego por motor - cambio	11.25	1E2
12.17.08/20	Segmentos de pistón - juego por motor - cambio - con aire acondicionado	12.30	1E2
12.17.16	Cojinetes - bielas - juego por motor - cambio - incluye medición de muñequillas	03.00	1C4
12.17.19	Conjuntos de pistón - Fila de cilindros izquierda - juego - cambio .	07.75	1E1
12.17.20	Conjuntos de pistón - Fila de cilindros derecha - juego - cambio .	08.00	1E1
12.17.20/20	Conjuntos de pistón - Fila de cilindros derecha - juego - cambio - con aire acondicionado	08.50	1E1
12.17.21	Segmentos de pistón - Fila de cilindros izquierda - juego - cambio.	07.35	1E2
12.17.22	Segmentos de pistón - Fila de cilindros derecha - juego - cambio .	07.70	1E2
12.17.22/20	Segmentos de pistón - Fila de cilindros derecha - juego - cambio - con aire acondicionado	08.20	1E2
12.21	CIGÜEÑAL		
12.21.01	Polea - cigüeñal - cambio	01.10	2G1
12.21.09	Amortiguador - cigüeñal - cambio	01.10	2G1
12.21.20	Retén de aceite - cigüeñal - trasero - cambio		
	5 Velocidades	06.05	1Q2
	Auto	06.20	1Q2
12.21.20/01	Retén de aceite - cigüeñal - trasero - cambio - motor desmontado.	00.55	1Q2
12.21.26	Cigüeñal - comprobación y ajuste del huelgo longitudinal.....	00.90	1C5
12.21.33	Cigüeñal - cambio - incluye cojinetes de bancada	10.45	1C1

A - MAL REGULADO

B - POROSO/DESPRENDIDO

C - MAL ADAPTADO

D - ROTO

E - AGRIETADO/PARTIDO/CORTADO

F - AGARROTADO/GRIPADO

G - SINCRONIZADOR FLOJO/DEBIL

H - CORROSION/FALLO PLAQUEADO

J - DESGASTADO/ESTIRADO

K - RUIDOSO/DESGASTE FRICCION

L - TREPIDACION/FALLO CONEXION

M - CARROC./FUGAS REFRIG./QUEMADO

N - FUGAS-NO PERDIDA REFRIGERANTE

P - ENGRANE DIFICIL

Q - DESVANECIDO/MANCHADO/DESCOLORI

R - DANO EN LA FABRICA

S - CIRCUITO ABIERTO/BLOQUEADO

T - CORTOCIRCUITO/DANO ROSCA

U - IMPRECISO/PATINANDO

V - FALLO BOMBILLA/LAMPARA

W - VIBRACION/DESEQUILIBRIO

X - TRACCION FRENO/DANO SUPERFICAL

Z - INOPERANTE

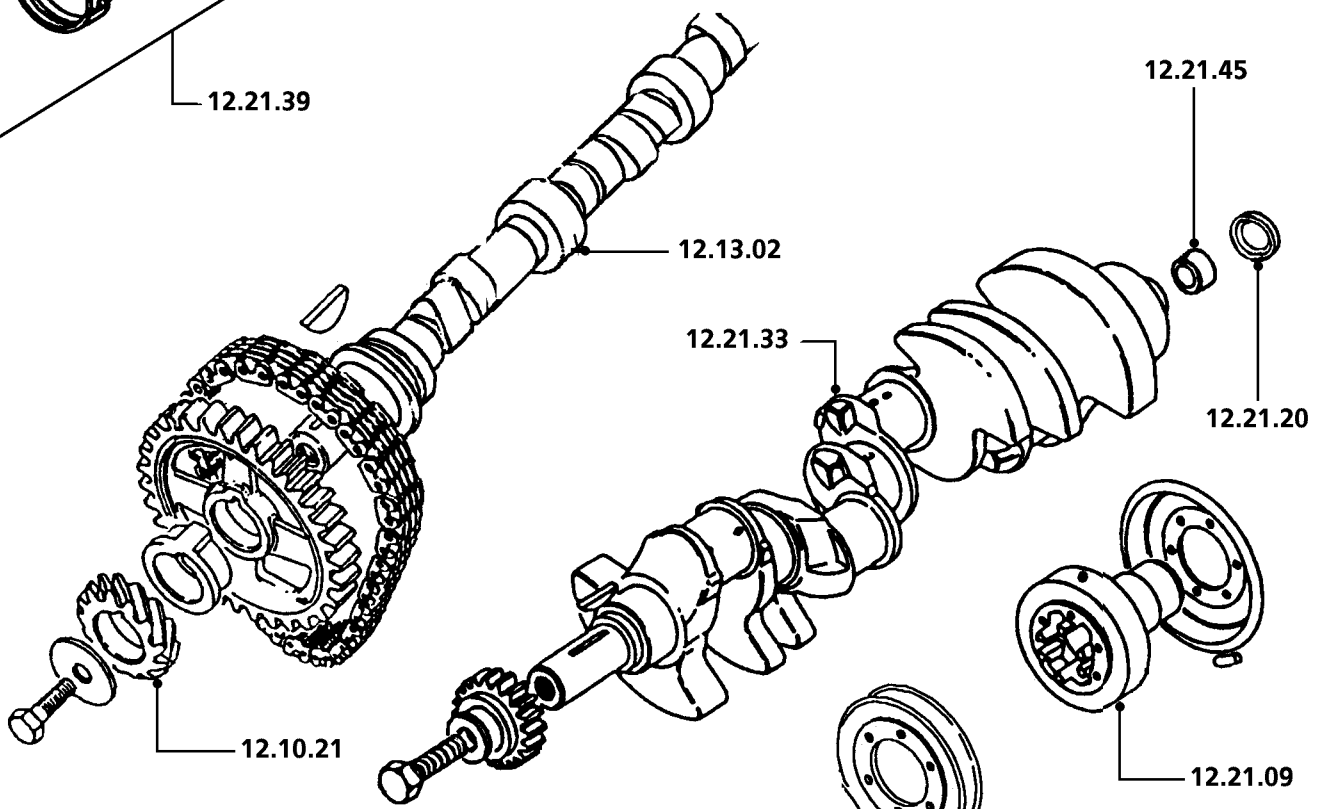
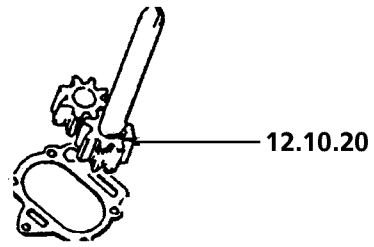
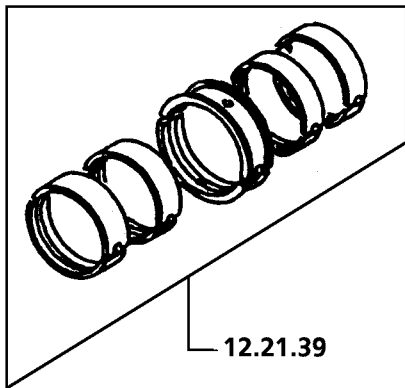

12.17.08
12.17.21
12.17.22

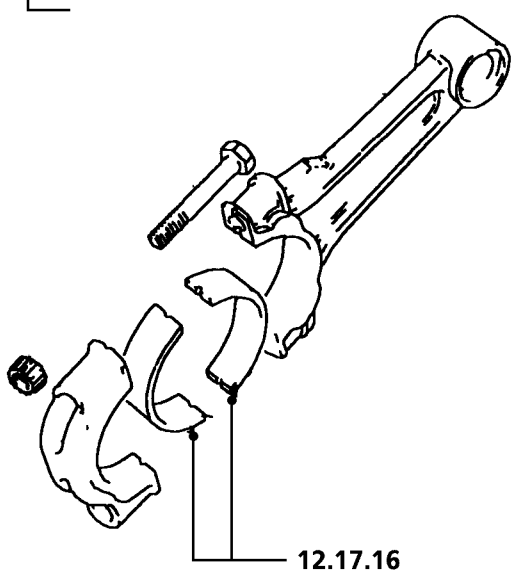
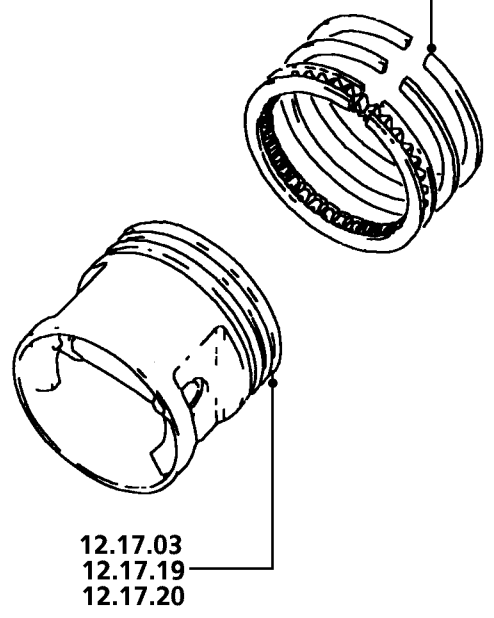

DIS RT6

(Las operaciones no incluyen el reglaje del encendido, sistemas de combustible o cable del kickdown)

12.21	CIGÜEÑAL		
12.21.33/20	Cigüeñal - cambio - incluye cojinetes de bancada - con aire acondicionado	10.70	1C1
12.21.39	Cojinetes - bancada - juego por motor - cambio	06.95	1C3
12.21.45	Cojinete - resalto central del cigüeñal - cambio		
	5 Velocidades	05.75	1C2
	Auto	06.60	1C2
12.21.45/01	Cojinete - resalto central del cigüeñal - cambio - caja de cambios . desmontada.....	00.10	1C2

A - MAL REGULADO	J - DESGASTADO/ESTIRADO	S - CIRCUITO ABIERTO/BLOQUEADO
B - POROSO/DESPRENDIDO	K - RUIDOSO/DESGASTE FRICCION	T - CORTOCIRCUITO/DANO ROSCA
C - MAL ADAPTADO	L - TREPIDACION/FALLO CONEXION	U - IMPRECISO/PATINANDO
D - ROTO	M - CARROC./FUGAS REFRIG./QUEMADO	V - FALLO BOMBILLA/LAMPARA
E - AGRIETADO/PARTIDO/CORTADO	N - FUGAS-NO PERDIDA REFRIGERANTE	W - VIBRACION/DESEQUILIBRIO
F - AGARROTADO/GRIPADO	P - ENGRANE DIFICIL	X - TRACCION FRENO/DANO SUPERFICAL
G - SINCRONIZADOR FLOJO/DEBIL	Q - DESVANECIDO/MANCHADO/DESCOLORI	Z - INOPERANTE
H - CORROSION/FALLO PLAQUEADO	R - DANO EN LA FABRICA	

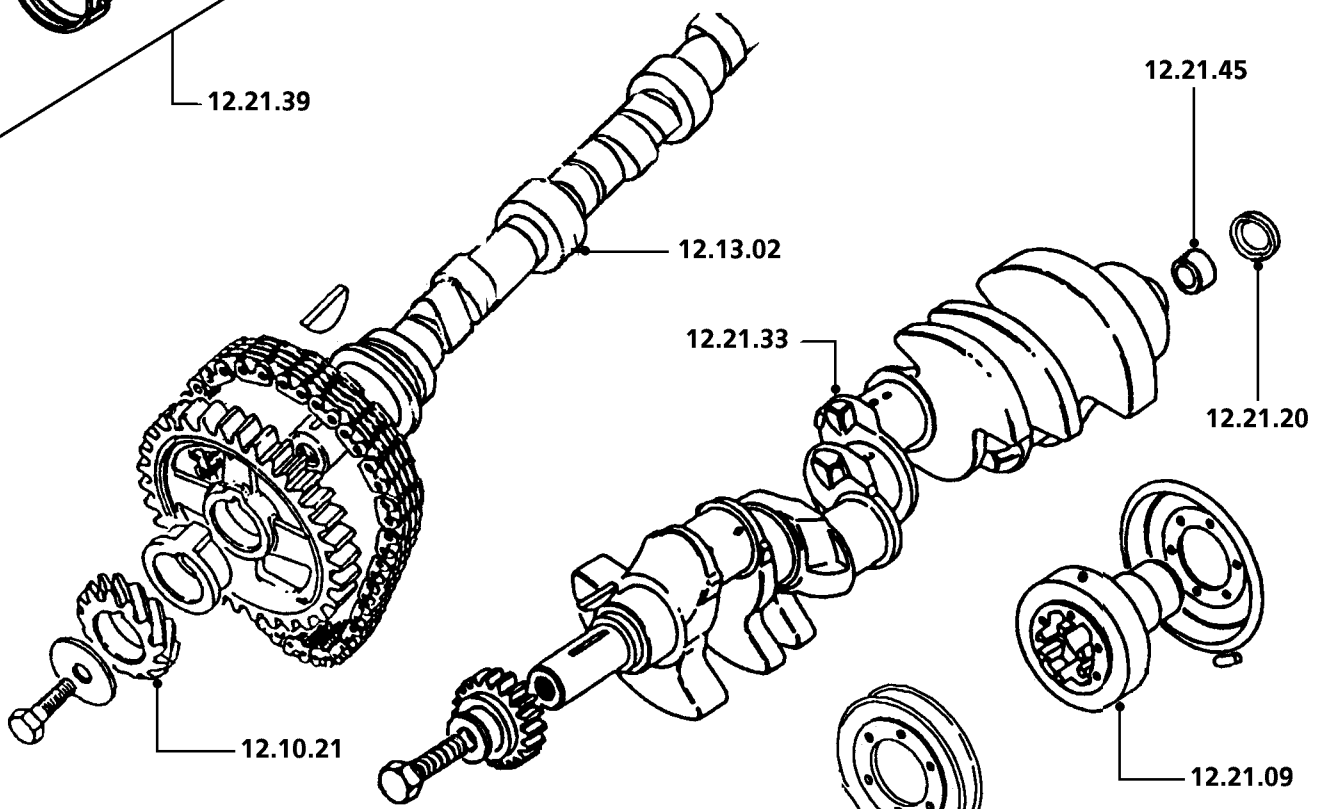
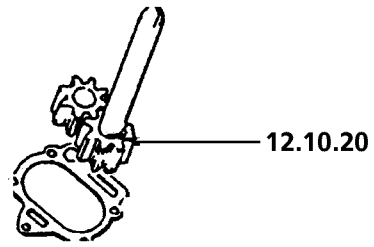
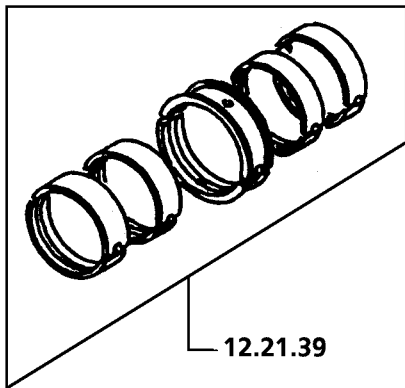

12.17.08
12.17.21
12.17.22

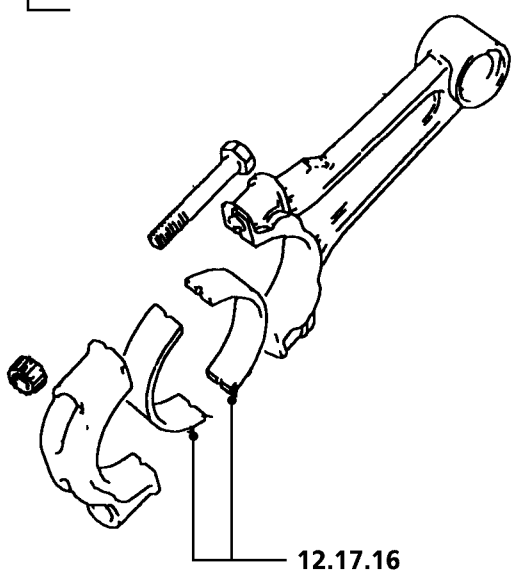
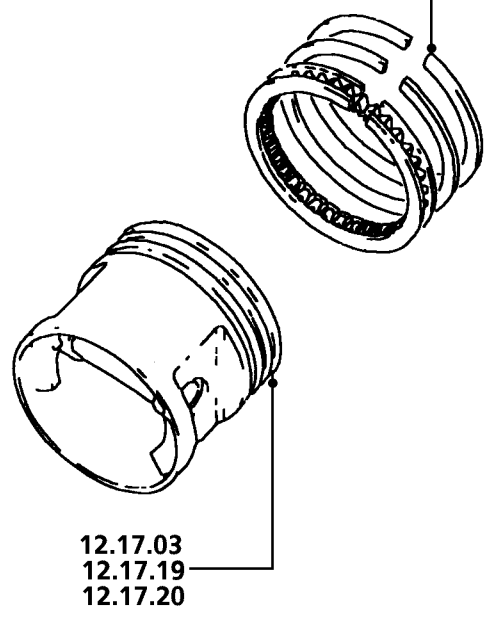

DIS RT6

(Las operaciones no incluyen el reglaje del encendido, sistemas de combustible o cable del kickdown)

12.25	BLOQUE DE CILINDROS		
12.25.01	Presiones de cilindros - comprobación	01.10	*
12.25.21	Soporte - soporte del alternador - cambio	00.60	7D7
12.29	CULATA		
12.29.01	Juntas - culatas - juego por motor - cambio.....	06.65	1S6
12.29.01/20	Juntas - culatas - juego por motor - cambio - con aire acondicionado	07.10	1S6
12.29.02	Junta - culata - Izquierda/delantera/cada una - cambio.....	04.40	1S6
12.29.03	Junta - culata - Derecha/trasera - cambio	04.75	1S6
12.29.03/20	Junta - culata - Derecha/trasera - cambio - con aire acondicionado	04.95	1S6
12.29.04	Culata - conjunto - sólo uno - cambio	04.55	1F1
12.29.05	Culata - conjunto - lado derecho - cambio.....	04.85	1F1
12.29.05/20	Culata - conjunto - lado derecho - cambio - con aire acondicionado	05.05	1F1
12.29.16	Culatas - con válvulas - juego por motor - cambio.....	05.35	1F1
12.29.16/20	Culatas - con válvulas - juego por motor - cambio - con aire acondicionado	05.85	1F1
12.29.29	Conjunto de eje de balancines - Izquierdo/delantero/cada uno - cambio	00.90	1H6
12.29.30	Conjunto de eje de balancines - Derecho/trasero - cambio.....	00.60	1H6
12.29.31	Bielas - juego - lado izquierdo - cambio.....	01.00	1H4
12.29.32	Bielas - juego - lado derecho - cambio	00.55	1H4
12.29.39	Juntas - tapas - árbol de levas/eje de balancines - juego por motor - cambio.....	01.30	1S1
12.29.40	Junta - tapa - árbol de levas/eje de balancines - Izquierda/delantera/cada una - cambio	00.85	1S1
12.29.41	Junta - tapa - árbol de levas/eje de balancines - Derecha/trasera - cambio	00.50	1S1
12.29.49	Conjunto de eje de balancines - Izquierdo/delantero/cada uno - revisión	01.20	1H6
12.29.50	Conjunto de eje de balancines - Derecho/trasero - revisión	00.90	1H6
12.29.54	Conjunto de eje de balancines - juego por motor - cambio	01.50	1H6
12.29.55	Conjunto de eje de balancines - juego por motor - revisión.....	02.05	1H6
12.29.57	Taqués/palpadores de levas - juego por motor - cambio.....	03.80	1H2
12.29.60	Bielas - juego por motor - cambio	01.35	1H4

A - MAL REGULADO

B - POROSO/DESPRENDIDO

C - MAL ADAPTADO

D - ROTO

E - AGRIETADO/PARTIDO/CORTADO

F - AGARROTADO/GRIPADO

G - SINCRONIZADOR FLOJO/DEBIL

H - CORROSION/FALLO PLAQUEADO

J - DESGASTADO/ESTIRADO

K - RUIDOSO/DESGASTE FRICCION

L - TREPIDACION/FALLO CONEXION

M - CARROC./FUGAS REFRIG./QUEMADO

N - FUGAS-NO PERDIDA REFRIGERANTE

P - ENGRANE DIFICIL

Q - DESVANECIDO/MANCHADO/DESCOLORI

R - DANO EN LA FABRICA

S - CIRCUITO ABIERTO/BLOQUEADO

T - CORTOCIRCUITO/DANO ROSCA

U - IMPRECISO/PATINANDO

V - FALLO BOMBILLA/LAMPARA

W - VIBRACION/DESEQUILIBRIO

X - TRACCION FRENO/DANO SUPERFICAL

Z - INOPERANTE

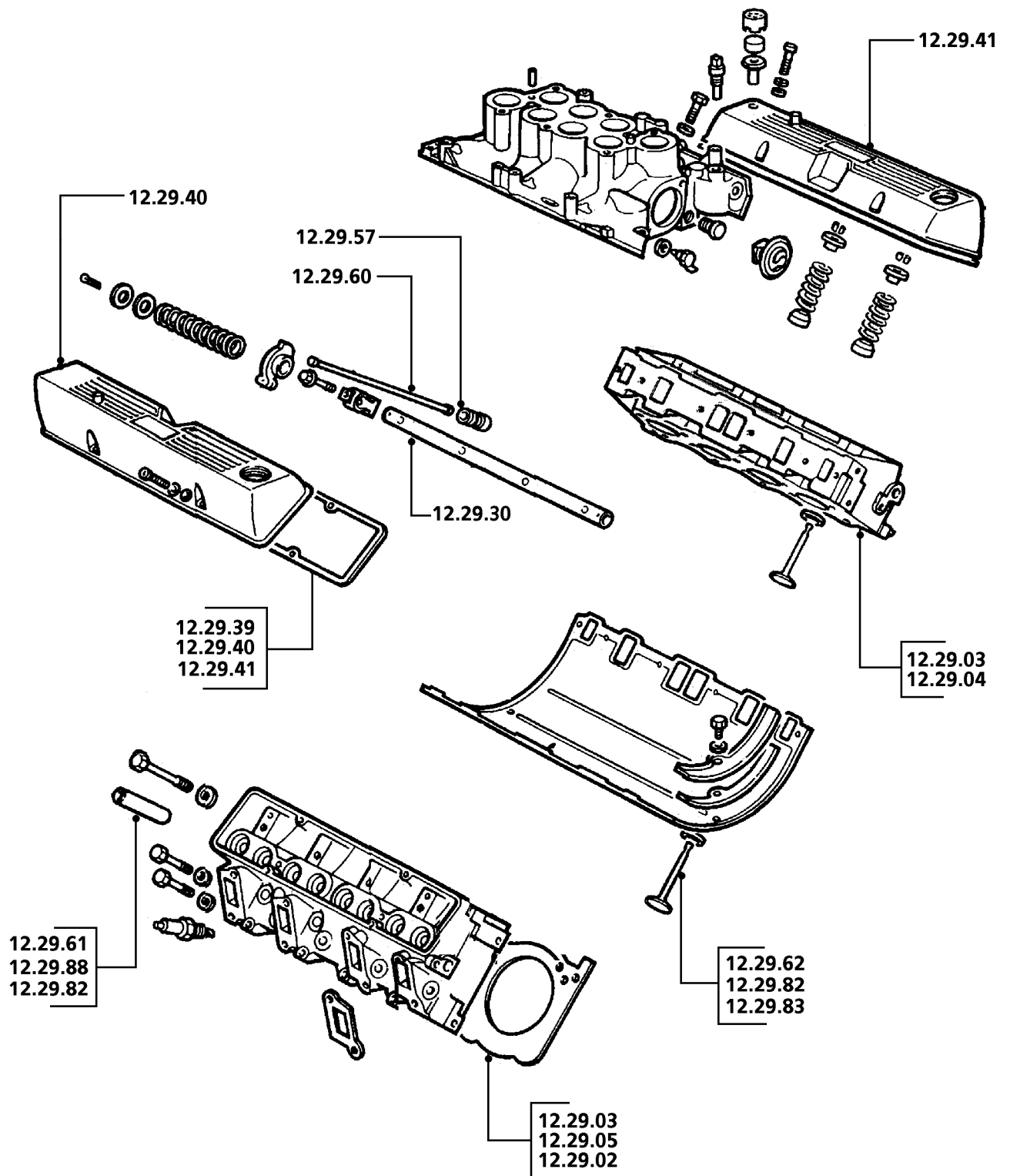

DIS RT7

12 MOTOR

DISCOVERY V8

(Las operaciones no incluyen el reglaje del encendido, sistemas de combustible o cable del kickdown)

12.29	CULATA		
12.29.61	Guías de válvulas - juego por motor - cambio - incluye rectificado de asientos y esmerilado de válvulas	13.10	1F3
12.29.61/20	Guías de válvulas - juego por motor - cambio - con aire acondicionado	13.60	1F3
12.29.62	Válvulas - juego por motor - cambio - incluye rectificado de asientos y esmerilado de válvulas	11.45	*
12.29.62/20	Válvulas - juego por motor - cambio - con aire acondicionado	11.95	*
12.29.82	Válvulas - delanteras/izquierdas/cada fila - juego de culata - cambio - incluye rectificado de asientos y esmerilado de válvulas	07.00	*
12.29.83	Válvulas - traseras/fila de cilindros derecha - juego de culata - cambio - incluye rectificado de asientos y esmerilado de válvulas	07.55	*
12.29.83/20	Válvulas - traseras/fila de cilindros derecha - juego de culata - cambio - con aire acondicionado	08.05	*
12.29.88	Guías de válvulas - delanteras/izquierdas/cada fila - juego - cambio	08.10	1F3
12.29.89	Guías de válvulas - Lado derecho/fila trasera - juego - cambio	08.25	1F3
12.29.89/20	Guías de válvulas - Lado derecho/fila trasera - juego - cambio - con aire acondicionado	08.70	1F3
12.29.90	Retén de aceite - vástago de válvula - admisión - juego por motor - cambio	03.35	1Q3
12.29.93	Retén de aceite - vástago de válvula - admisión y escape - juego por motor - cambio	03.85	1Q3

A - MAL REGULADO	J - DESGASTADO/ESTIRADO	S - CIRCUITO ABIERTO/BLOQUEADO
B - POROSO/DESPRENDIDO	K - RUIDOSO/DESGASTE FRICCION	T - CORTOCIRCUITO/DANO ROSCA
C - MAL ADAPTADO	L - TREPIDACION/FALLO CONEXION	U - IMPRECISO/PATINANDO
D - ROTO	M - CARROC./FUGAS REFRIG./QUEMADO	V - FALLO BOMBILLA/LAMPARA
E - AGRIETADO/PARTIDO/CORTADO	N - FUGAS-NO PERDIDA REFRIGERANTE	W - VIBRACION/DESEQUILIBRIO
F - AGARROTADO/GRIPADO	P - ENGRANE DIFICIL	X - TRACCION FRENO/DANO SUPERFICAL
G - SINCRONIZADOR FLOJO/DEBIL	Q - DESVANECIDO/MANCHADO/DESCOLORI	Z - INOPERANTE
H - CORROSION/FALLO PLAQUEADO	R - DANO EN LA FABRICA	

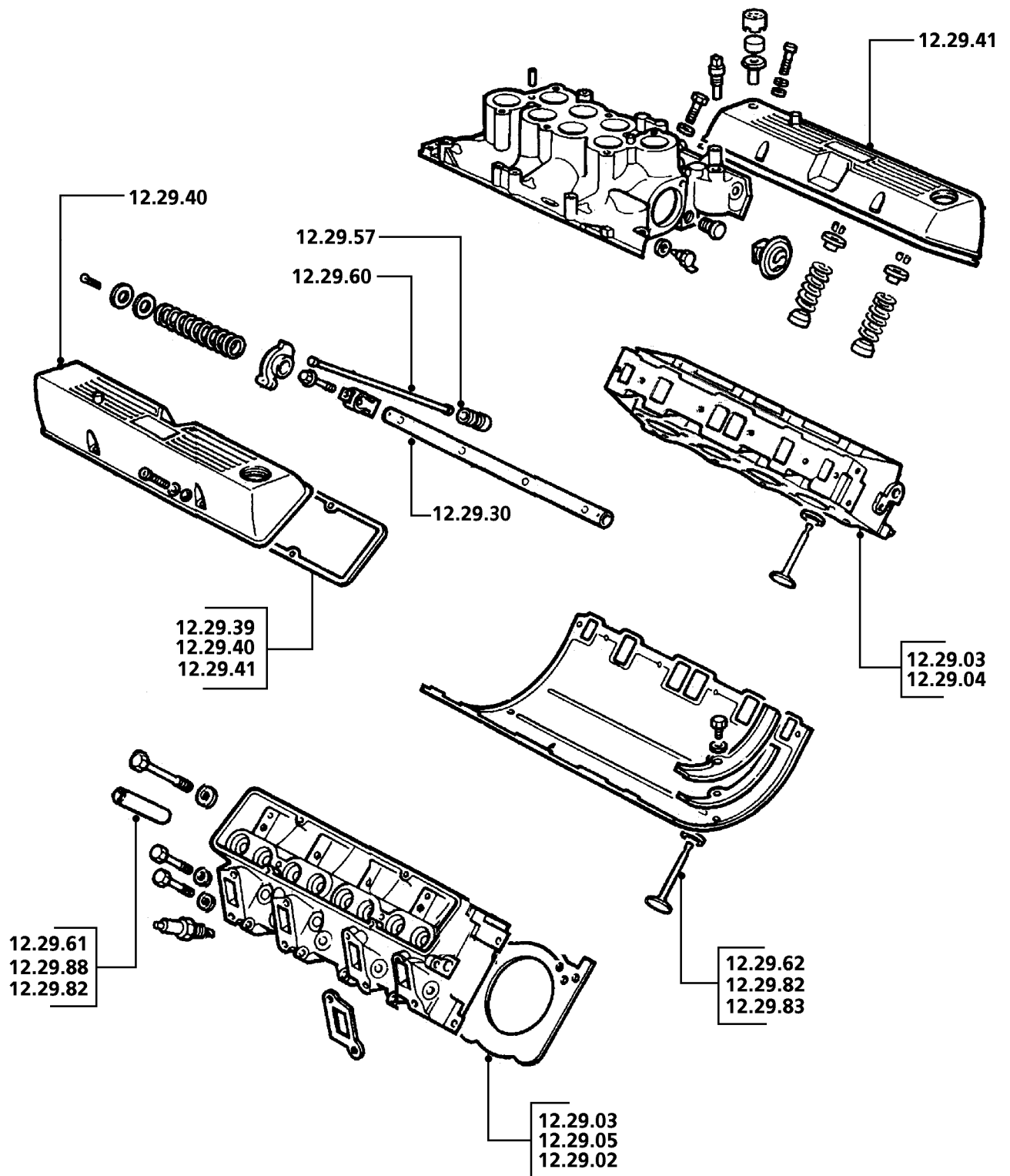

DIS RT7

12 MOTOR

DISCOVERY V8

(Las operaciones no incluyen el reglaje del encendido, sistemas de combustible o cable del kickdown)

12.41	CONJUNTO DE MOTOR		
12.41.01	Motor y equipos auxiliares - cambio		
	5 Velocidades	07.10	*
	Auto	07.45	*
12.41.01/20	Motor y equipos auxiliares - cambio - con aire acondicionado		
	5 Velocidades	07.20	*
	Auto	07.60	*
12.41.02	Motor desnudo - desmontaje del motor, cambio de equipos auxiliares y montaje	09.50	*
12.41.02/20	Motor desnudo - desmontaje del motor, cambio de equipos auxiliares y montaje - con aire acondicionado.....	09.60	*
12.41.03	Motor parcial; desmontaje, armado y montaje del motor, no incluye revisión de culata(s)	12.95	*
12.41.03/20	Motor parcial; desmontaje, armado y montaje del motor, no incluye revisión de culata(s) - con aire acondicionado	13.10	*
12.45	APOYOS MOTOR		
12.45.01	Apoyo - delantero - lado izquierdo - cambio	00.45	5C1
12.45.03	Apoyo - delantero - lado derecho - cambio	00.45	5C1
12.45.04	Apoyos - delanteros - juego - cambio	00.45	5C1
12.45.07	Apoyo - trasero - lado izquierdo - cambio	00.40	5C1
12.45.09	Apoyo - trasero - lado derecho - cambio	00.30	5C1
12.45.10	Apoyos - traseros - juego - cambio	00.60	5C1

A - MAL REGULADO

B - POROSO/DESPRENDIDO

C - MAL ADAPTADO

D - ROTO

E - AGRIETADO/PARTIDO/CORTADO

F - AGARROTADO/GRIPADO

G - SINCRONIZADOR FLOJO/DEBIL

H - CORROSION/FALLO PLAQUEADO

J - DESGASTADO/ESTIRADO

K - RUIDOSO/DESGASTE FRICCION

L - TREPIDACION/FALLO CONEXION

M - CARROC./FUGAS REFRIG./QUEMADO

N - FUGAS-NO PERDIDA REFRIGERANTE

P - ENGRANE DIFICIL

Q - DESVANECIDO/MANCHADO/DESCOLORI

R - DANO EN LA FABRICA

S - CIRCUITO ABIERTO/BLOQUEADO

T - CORTOCIRCUITO/DANO ROSCA

U - IMPRECISO/PATINANDO

V - FALLO BOMBILLA/LAMPARA

W - VIBRACION/DESEQUILIBRIO

X - TRACCION FRENO/DANO SUPERFICAL

Z - INOPERANTE

12.45.04
12.45.03

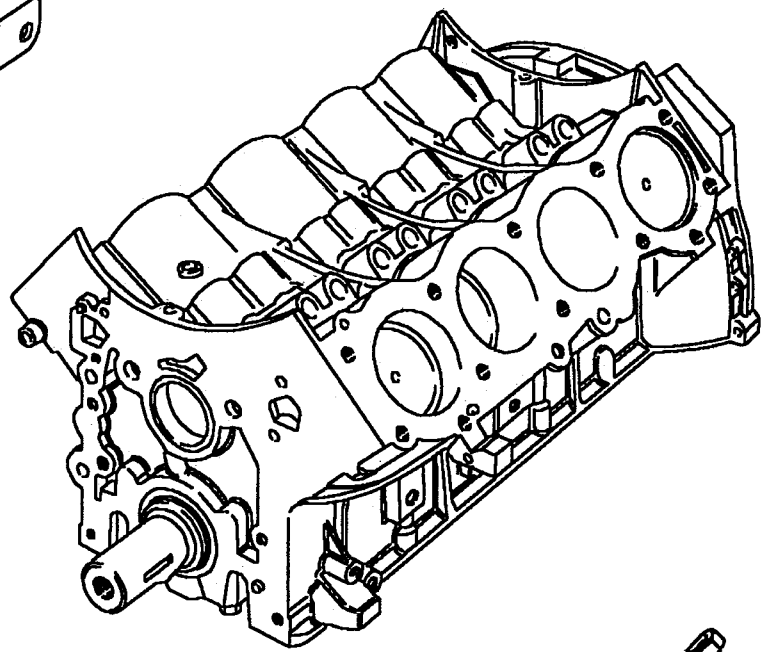
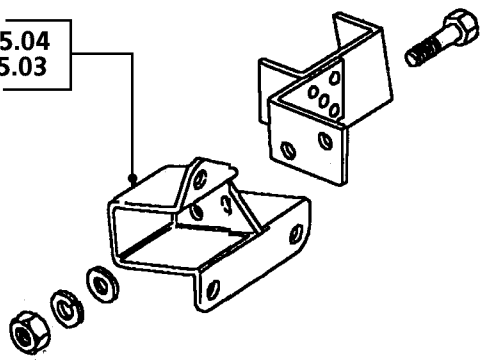

12.45.01
12.45.04

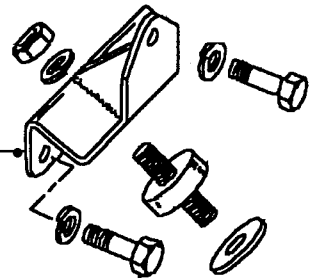

12.45.09

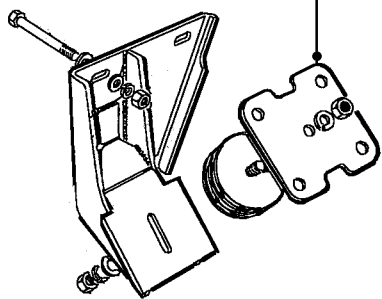

12.45.07

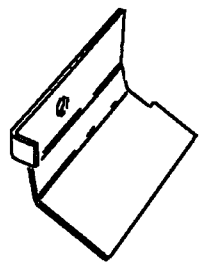
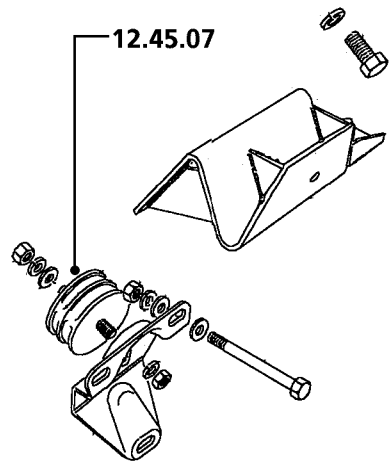

(Las operaciones no incluyen el reglaje del encendido, sistemas de combustible o cable del kickdown)

12.53	VOLANTE MOTOR Y DISCO CONDUCTOR		
12.53.07	Volante motor - cambio 5 Velocidades	05.40	1C6
12.53.07/01	Volante motor - cambio - embrague desmontado 5 Velocidades	00.20	1C6
12.53.13	Disco conductor - transmisión automática - cambio Auto	06.00	4A5
12.53.13/01	Disco conductor - transmisión automática - cambio - caja de cambios desmontada..... Auto	00.15	4A5
12.60	SISTEMA DE LUBRICACION		
12.60.01	Conjunto de filtro - aceite - exterior - cambio	00.30	2A6
12.60.10	Tapón - tubo de llenado del aceite - cambio	00.10	1N2
12.60.20	Colador - aspiración de aceite - cambio	00.70	2A2
12.60.26	Bomba - aceite - cambio	03.35	2A1
12.60.32	Bomba - aceite - revisión	03.35	2A1
12.60.44	Cárter de aceite - aceite - cambio	00.70	1N1
12.60.50	Interruptor - presión del aceite - cambio	00.30	7V4
12.60.56	Válvula - regulación de la presión del aceite - cambio.....	00.30	2A3
12.60.74	Manguito(s) - alimentación - enfriador de aceite - cambio.....	00.35	2A9
12.60.76	Manguito - retorno - enfriador de aceite - cambio	00.70	2A9

A - MAL REGULADO

B - POROSO/DESPRENDIDO

C - MAL ADAPTADO

D - ROTO

E - AGRIETADO/PARTIDO/CORTADO

F - AGARROTADO/GRIPADO

G - SINCRONIZADOR FLOJO/DEBIL

H - CORROSION/FALLO PLAQUEADO

J - DESGASTADO/ESTIRADO

K - RUIDOSO/DESGASTE FRICCION

L - TREPIDACION/FALLO CONEXION

M - CARROC./FUGAS REFRIG./QUEMADO

N - FUGAS-NO PERDIDA REFRIGERANTE

P - ENGRANE DIFICIL

Q - DESVANECIDO/MANCHADO/DESCOLORI

R - DANO EN LA FABRICA

S - CIRCUITO ABIERTO/BLOQUEADO

T - CORTOCIRCUITO/DANO ROSCA

U - IMPRECISO/PATINANDO

V - FALLO BOMBILLA/LAMPARA

W - VIBRACION/DESEQUILIBRIO

X - TRACCION FRENO/DANO SUPERFICAL

Z - INOPERANTE

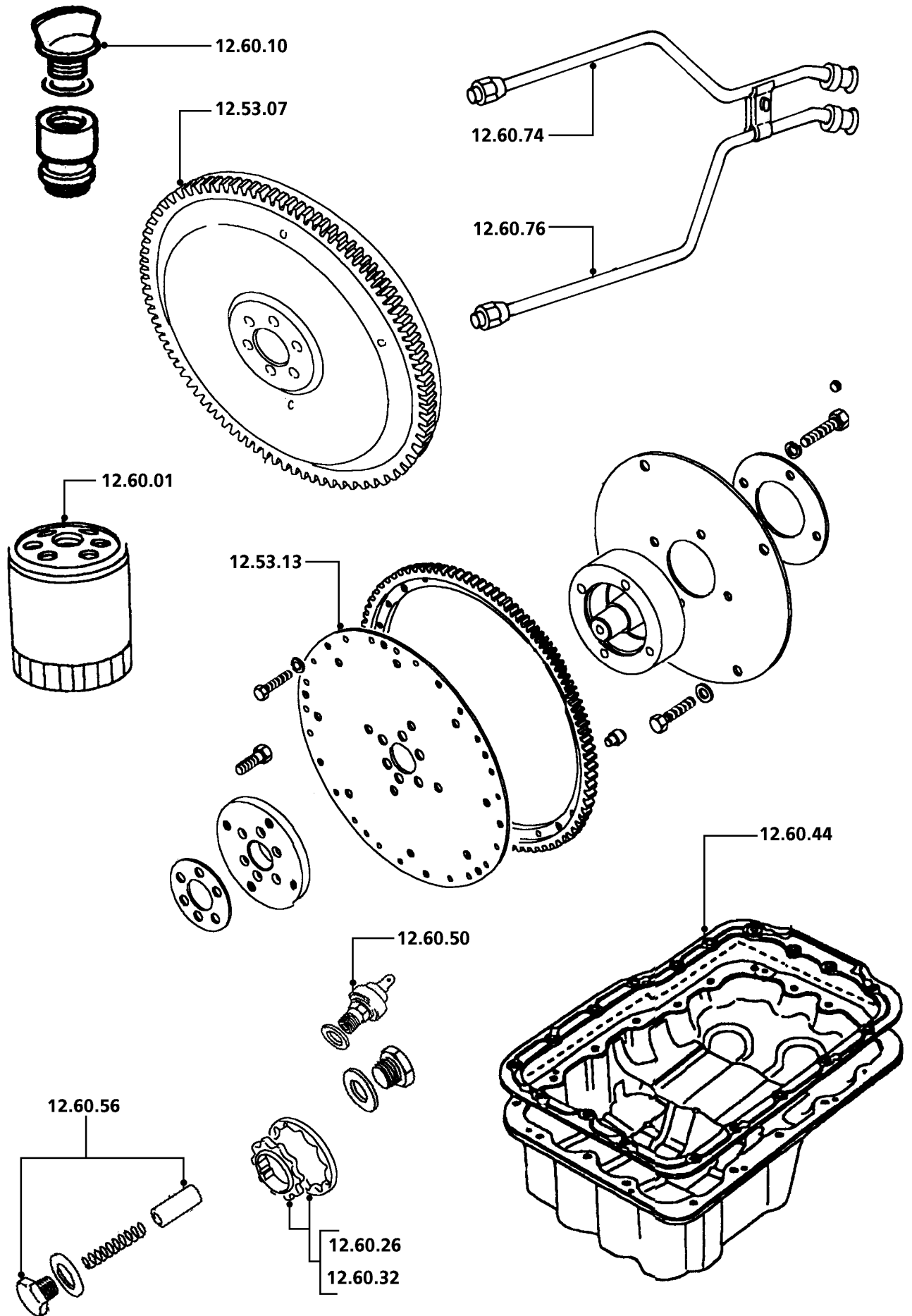

DIS RT8

(Las operaciones no incluyen el reglaje del encendido, sistemas de combustible o cable del kickdown)

12.65	PIÑONES, CADENAS, TENSORES Y GUIAS DE LA DISTRIBUCION		
12.65.01	Carcasa - piñones de distribución - cambio.....	03.30	1N6
12.65.04	Junta - carcasa de distribución - cambio	02.90	1S2
12.65.05	Retén de aceite - carcasa de distribución - cambio	01.05	1Q1
12.65.06	Retén de aceite y junta - carcasa de distribución - cambio	02.95	1S2
12.65.12	Correa/cadena y piñones de la distribución - cambio	03.00	1K5
12.65.14	Cadena(s) de distribución - cambio - incluye alineación de piñones	03.00	1K5

A - MAL REGULADO	J - DESGASTADO/ESTIRADO	S - CIRCUITO ABIERTO/BLOQUEADO
B - POROSO/DESPRENDIDO	K - RUIDOSO/DESGASTE FRICCION	T - CORTOCIRCUITO/DANO ROSCA
C - MAL ADAPTADO	L - TREPIDACION/FALLO CONEXION	U - IMPRECISO/PATINANDO
D - ROTO	M - CARROC./FUGAS REFRIG./QUEMADO	V - FALLO BOMBILLA/LAMPARA
E - AGRIETADO/PARTIDO/CORTADO	N - FUGAS-NO PERDIDA REFRIGERANTE	W - VIBRACION/DESEQUILIBRIO
F - AGARROTADO/GRIPADO	P - ENGRANE DIFICIL	X - TRACCION FRENO/DANO SUPERFICAL
G - SINCRONIZADOR FLOJO/DEBIL	Q - DESVANECIDO/MANCHADO/DESCOLORI	Z - INOPERANTE
H - CORROSION/FALLO PLAQUEADO	R - DANO EN LA FABRICA	

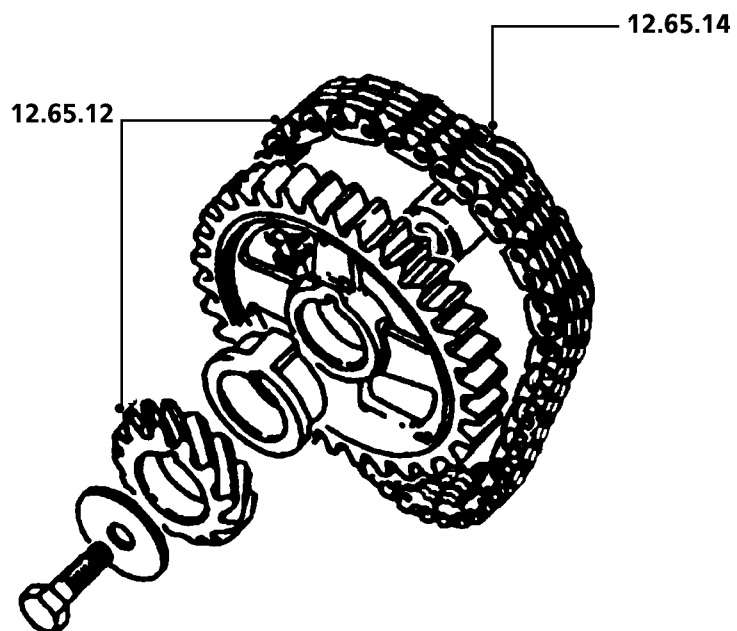
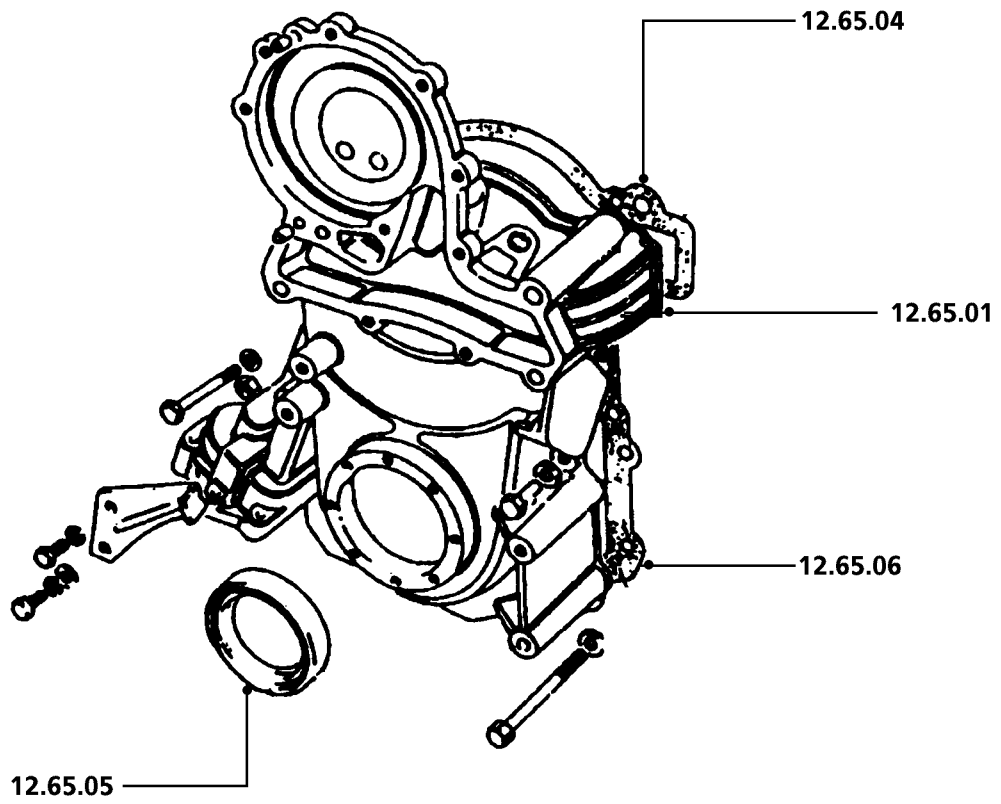

DIS RT9

(Las operaciones no incluyen el reglaje del encendido, sistemas de combustible o cable del kickdown)

12.13	ARBOL DE LEVAS		
12.13.01	Arboles de levas - juego por motor - cambio	04.75	*
12.13.02	Arbol de levas - delantero/izquierdo/cada uno - cambio	04.25	1L1
12.13.03	Arbol de levas - trasero/derecho - cambio	04.25	1L2
12.13.07	Retén de aceite - delantero - árbol de levas - delantero/izquierdo - cambio	00.85	1Q6
12.13.09	Retén de aceite - delantero - árbol de levas - trasero/derecho - cambio	00.85	1Q6
12.13.12	Retenes de aceite - delanteros - árboles de levas - pareja - cambio	00.90	1Q6
12.17	BIELAS Y PISTONES (incluso destrucción del espejo y medición del interior de los cilindros, si procediera)		
12.17.01	Bielas y pistones - juego por motor - cambio	06.45	1E1
12.17.01/01	Cilindros - juego por motor - destrucción del espejo - pistones desmontados	00.25	1A2
12.17.02	Conjunto de pistón - uno - cambio	04.65	1E1
12.17.03	Conjuntos de pistón - juego por motor - cambio	06.00	1E1
12.17.08	Segmentos de pistón - juego por motor - cambio	06.25	1E2
12.17.09	Biela y pistón - uno - cambio	04.70	*
12.17.16	Cojinetes - bielas - juego por motor - cambio - incluye medición de muñequillas	01.35	1C4
12.17.17	Cojinetes - biela - una - cambio - incluye medición de la muñequilla	00.80	1C4
12.21	CIGÜEÑAL		
12.21.01	Polea - cigüeñal - cambio	00.40	2G1
12.21.14	Retén de aceite - cigüeñal - delantero - cambio	01.15	1Q1
12.21.20	Retén de aceite - cigüeñal - trasero - cambio	05.60	1Q2
12.21.20/01	Retén de aceite - cigüeñal - trasero - cambio - motor desmontado	00.80	1Q2
12.21.26	Cigüeñal - comprobación y ajuste del huelgo longitudinal	00.80	1C5
12.21.26/01	Cigüeñal - comprobación y ajuste del huelgo longitudinal - unidad desmontada	00.55	1C5
12.21.33	Cigüeñal - cambio - incluye cojinetes de bancada	09.60	1C1
12.21.33/01	Cigüeñal - cambio - incluye cojinetes de bancada - unidad desmontada	04.05	1C1
12.21.33/20	Cigüeñal - cambio - incluye cojinetes de bancada - con aire acondicionado	09.90	1C1
12.25	BLOQUE DE CILINDROS		
12.25.01	Presiones de cilindros - comprobación	00.40	*
12.25.01/01	Presiones de cilindros - comprobación - vehículo en el taller	00.35	*
12.25.12	Bloque de cilindros - placa de cierre delantera - estancado	01.65	

A - MAL REGULADO

B - POROSO/DESPRENDIDO

C - MAL ADAPTADO

D - ROTO

E - AGRIETADO/PARTIDO/CORTADO

F - AGARROTADO/GRIPADO

G - SINCRONIZADOR FLOJO/DEBIL

H - CORROSION/FALLO PLAQUEADO

J - DESGASTADO/ESTIRADO

K - RUIDOSO/DESGASTE FRICCION

L - TREPIDACION/FALLO CONEXION

M - CARROC./FUGAS REFRIG./QUEMADO

N - FUGAS-NO PERDIDA REFRIGERANTE

P - ENGRANE DIFICIL

Q - DESVANECIDO/MANCHADO/DESCOLORI

R - DANO EN LA FABRICA

S - CIRCUITO ABIERTO/BLOQUEADO

T - CORTOCIRCUITO/DANO ROSCA

U - IMPRECISO/PATINANDO

V - FALLO BOMBILLA/LAMPARA

W - VIBRACION/DESEQUILIBRIO

X - TRACCION FRENO/DANO SUPERFICAL

Z - INOPERANTE

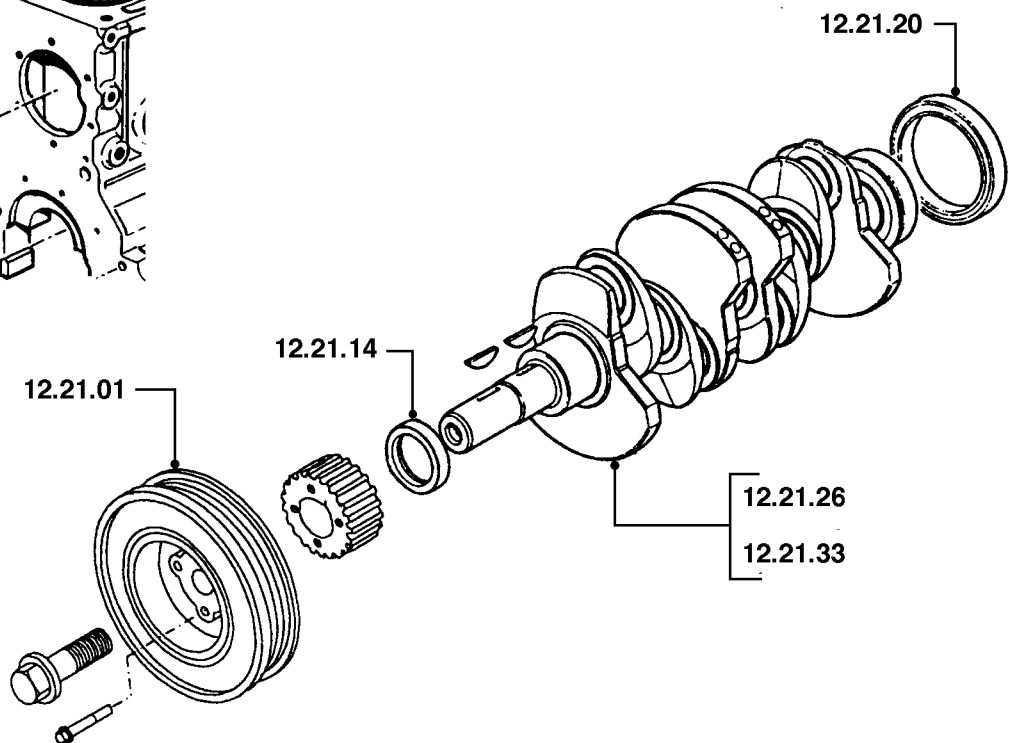
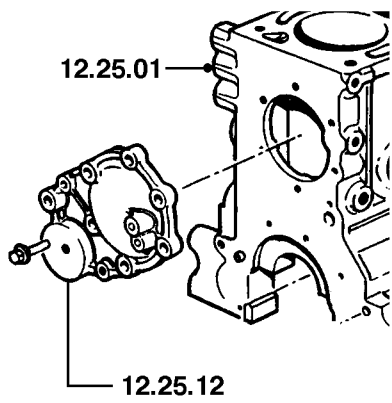
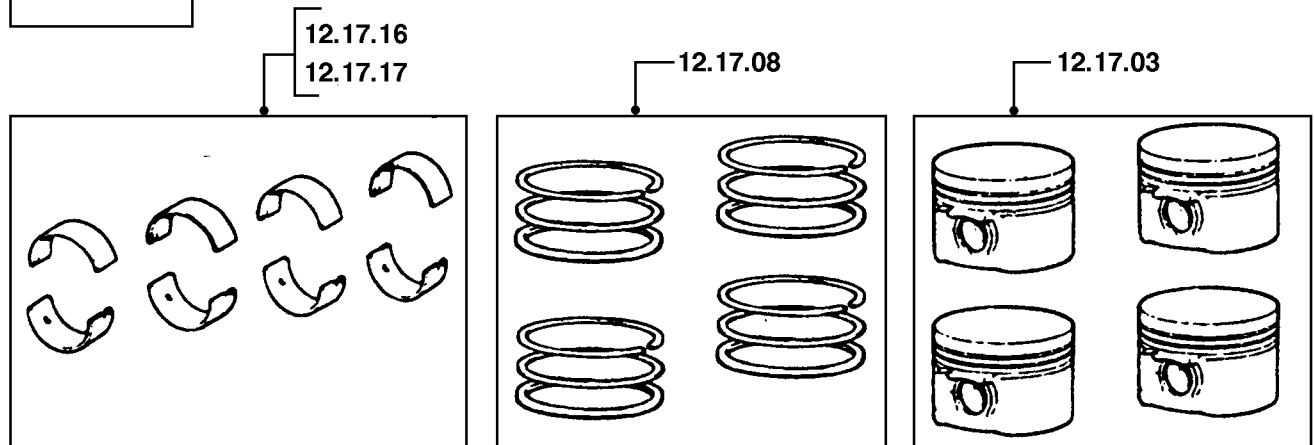
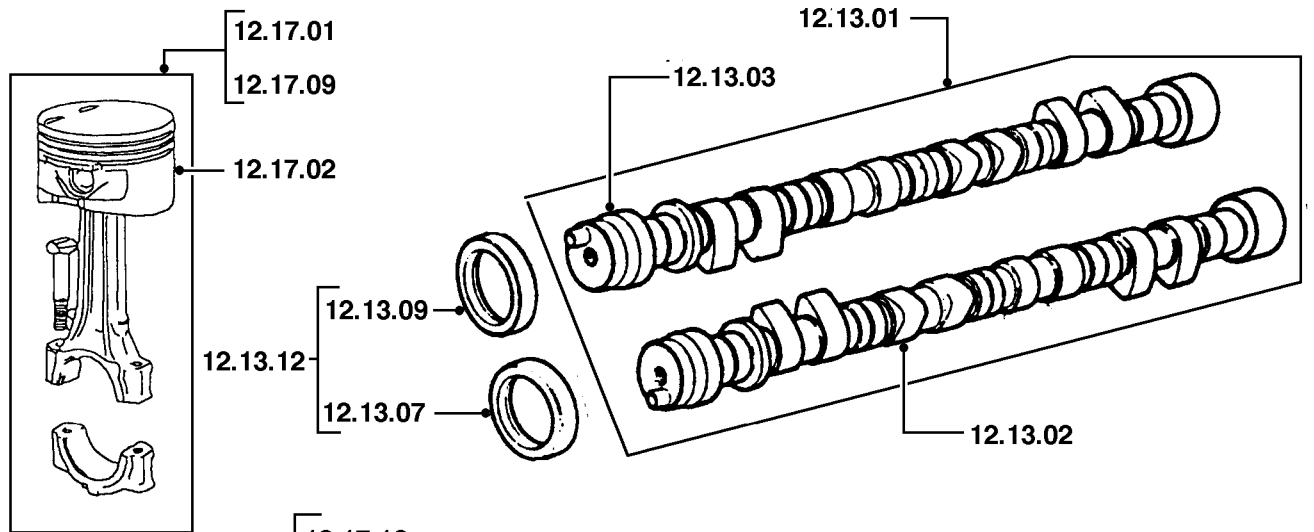

DIS RT1

(Las operaciones no incluyen el reglaje del encendido, sistemas de combustible o cable del kickdown)

12.29	CULATA		
12.29.02	Junta - culata - Izquierda/delantera/cada una - cambio.....	03.45	1S6
12.29.04	Culata - conjunto - sólo uno - cambio	05.30	1F1
12.29.19	Culata - Lado izquierdo/una sola - revisión - incluye el montaje de nuevas guías de válvula (o el escariado de la culata) y el montaje de válvulas nuevas	11.65	1F1
12.29.21	Culata(s) - juego por motor - descarbonillado - rectificado de válvulas y asientos - esmerilado de válvulas.....	13.70	1F1
12.29.39	Juntas - tapas - árbol de levas/eje de balancines - juego por motor - cambio.....	00.60	1S1
12.29.40	Junta - tapa - árbol de levas/eje de balancines - Izquierda/delantera/cada una - cambio	00.30	1S1
12.29.41	Junta - tapa - árbol de levas/eje de balancines - Derecha/trasera - cambio	00.40	1S1
12.29.53	Taqué/palpador de leva - uno - cambio	04.25	1H2
12.29.53/01	Taqué/palpador de leva - cada uno adicional - cambio	00.10	1H2
12.29.57	Taqués/palpadores de levas - juego por motor - cambio.....	05.05	1H2
12.29.59	Válvula - sólo una - culata - cambio - incluye rectificado del asiento y esmerilado de la válvula.....	05.70	*
12.29.59/01	Válvula - cada una adicional - culata - cambio - incluye rectificado del asiento y esmerilado de la válvula	00.30	*
12.29.62	Válvulas - juego por motor - cambio - incluye rectificado de asientos y esmerilado de válvulas	10.10	*
12.29.94	Descarbonillado, cambio de válvulas de escape y rectificado de las válvulas y asientos de admisión, esmerilado de válvulas - juego por motor	12.70	*
12.30	CULATA continuación		
12.30.25	Muelle de válvula - sólo uno - cambio (incluye el desmontaje de la culata)	05.30	*
12.30.25/01	Muelle de válvula - cada uno adicional - cambio	00.20	*
12.30.26	Retén de aceite - vástago de válvula - sólo uno - cambio	05.30	1Q3
12.30.26/01	Retén de aceite - vástago de válvula - cada uno adicional - cambio	00.20	1Q3
12.41	CONJUNTO DE MOTOR		
12.41.01	Motor y equipos auxiliares - cambio	05.70	*
12.41.01/20	Motor y equipos auxiliares - cambio - con aire acondicionado	06.00	*
12.41.02	Motor desnudo - desmontaje del motor, cambio de equipos auxiliares y montaje.....	06.30	*
12.41.02/20	Motor desnudo - desmontaje del motor, cambio de equipos auxiliares y montaje - con aire acondicionado.....	06.65	*

A - MAL REGULADO

B - POROSO/DESPRENDIDO

C - MAL ADAPTADO

D - ROTO

E - AGRIETADO/PARTIDO/CORTADO

F - AGARROTADO/GRIPADO

G - SINCRONIZADOR FLOJO/DEBIL

H - CORROSION/FALLO PLAQUEADO

J - DESGASTADO/ESTIRADO

K - RUIDOSO/DESGASTE FRICCION

L - TREPIDACION/FALLO CONEXION

M - CARROC./FUGAS REFRIG./QUEMADO

N - FUGAS-NO PERDIDA REFRIGERANTE

P - ENGRANE DIFICIL

Q - DESVANECIDO/MANCHADO/DESCOLORI

R - DANO EN LA FABRICA

S - CIRCUITO ABIERTO/BLOQUEADO

T - CORTOCIRCUITO/DANO ROSCA

U - IMPRECISO/PATINANDO

V - FALLO BOMBILLA/LAMPARA

W - VIBRACION/DESEQUILIBRIO

X - TRACCION FRENO/DANO SUPERFICAL

Z - INOPERANTE

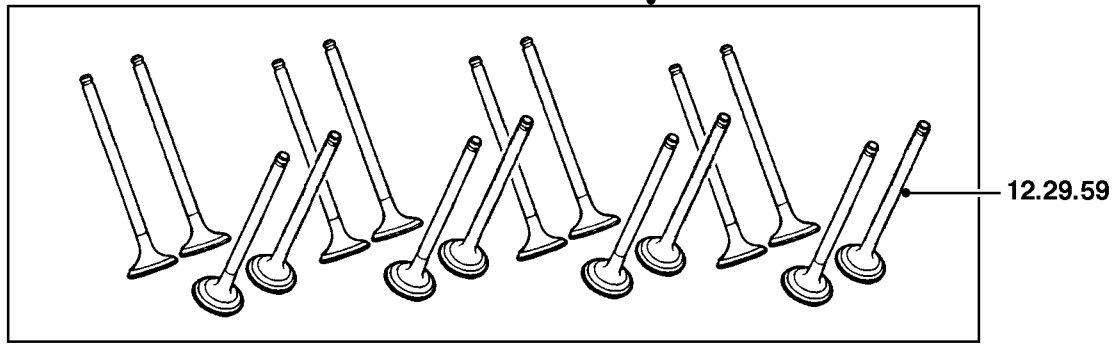
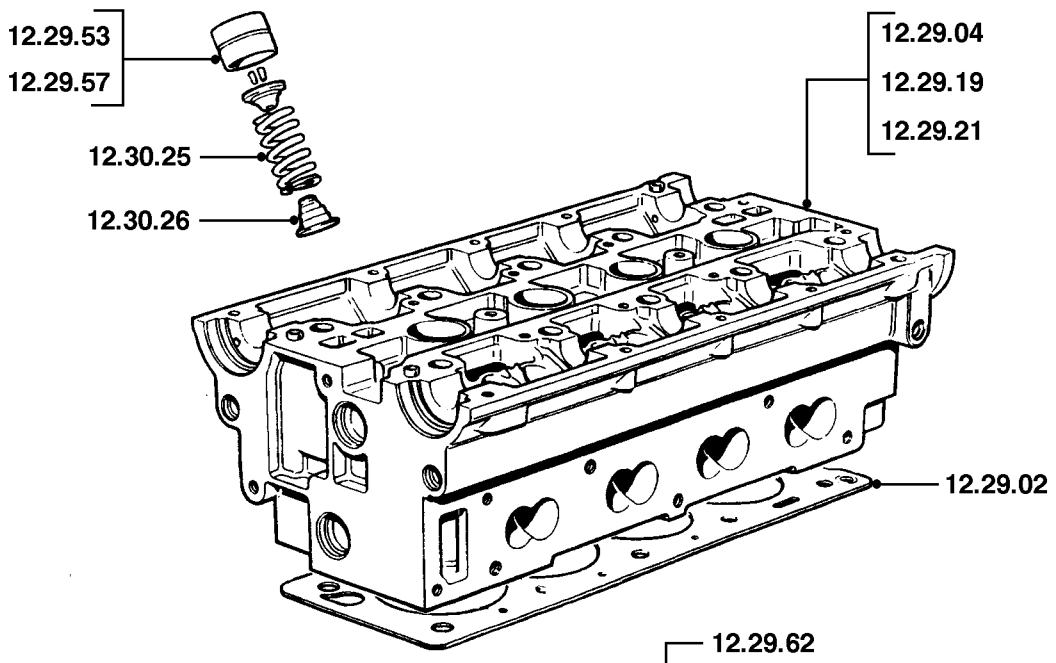
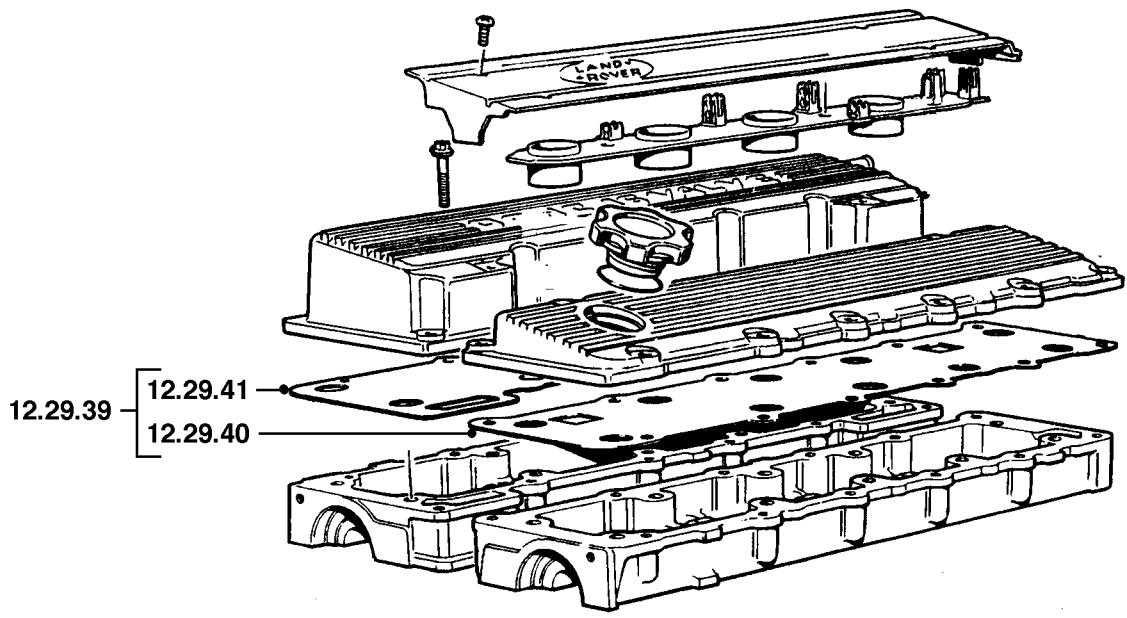

DIS RT2

(Las operaciones no incluyen el reglaje del encendido, sistemas de combustible o cable del kickdown)

12.41	CONJUNTO DE MOTOR		
12.41.03	Motor parcial; desmontaje, armado y montaje del motor, no incluye revisión de culata(s)	11.05	*
12.41.03/20	Motor parcial; desmontaje, armado y montaje del motor, no incluye revisión de culata(s) - con aire acondicionado	11.40	*

A - MAL REGULADO	J - DESGASTADO/ESTIRADO	S - CIRCUITO ABIERTO/BLOQUEADO
B - POROSO/DESPRENDIDO	K - RUIDOSO/DESGASTE FRICCION	T - CORTOCIRCUITO/DANO ROSCA
C - MAL ADAPTADO	L - TREPIDACION/FALLO CONEXION	U - IMPRECISO/PATINANDO
D - ROTO	M - CARROC./FUGAS REFRIG./QUEMADO	V - FALLO BOMBILLA/LAMPARA
E - AGRIETADO/PARTIDO/CORTADO	N - FUGAS-NO PERDIDA REFRIGERANTE	W - VIBRACION/DESEQUILIBRIO
F - AGARROTADO/GRIPADO	P - ENGRANE DIFICIL	X - TRACCION FRENO/DANO SUPERFICAL
G - SINCRONIZADOR FLOJO/DEBIL	Q - DESVANECIDO/MANCHADO/DESCOLORI	Z - INOPERANTE
H - CORROSION/FALLO PLAQUEADO	R - DANO EN LA FABRICA	

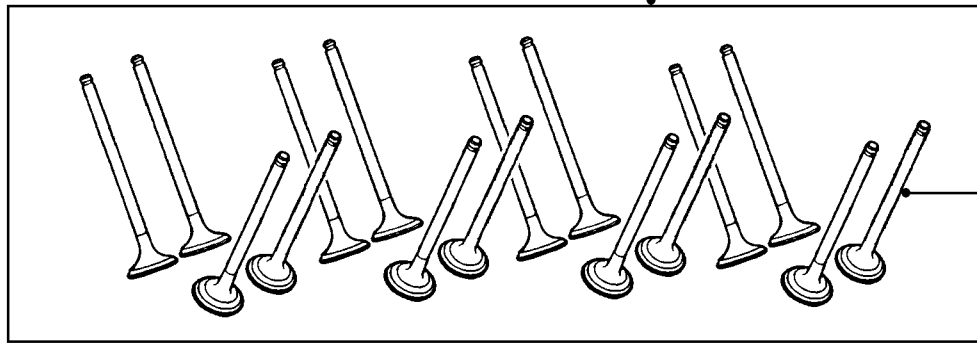
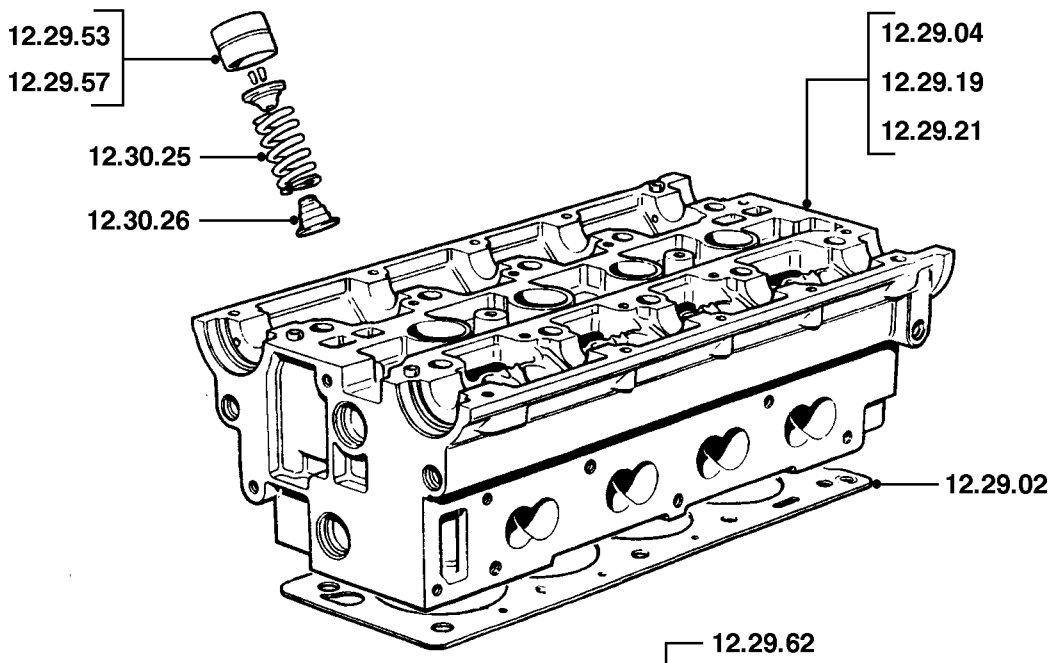
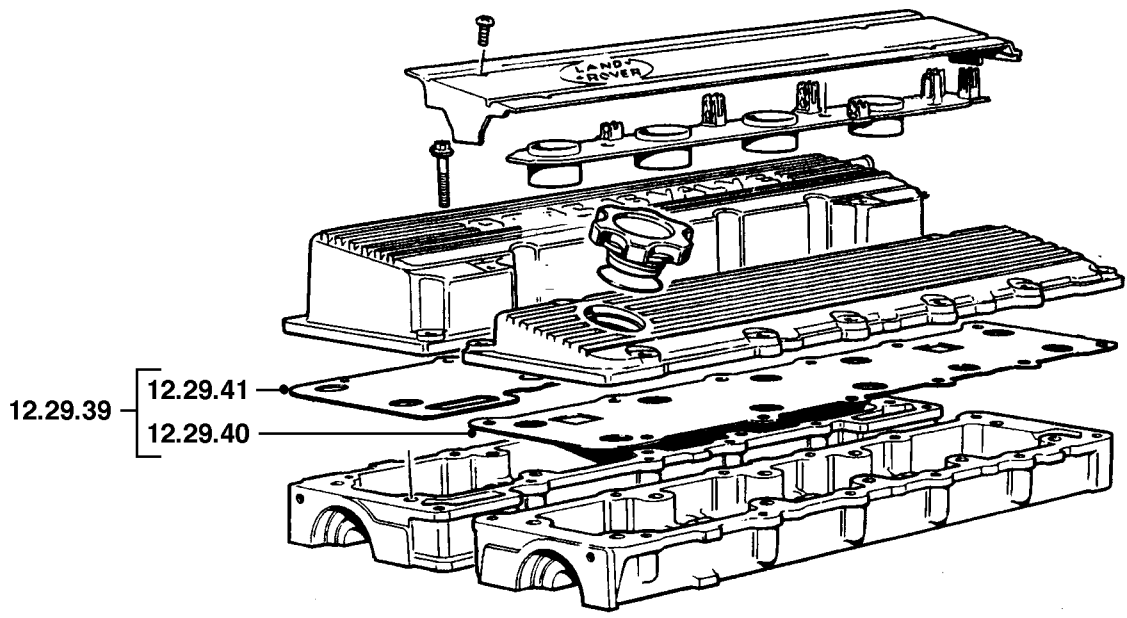

(Las operaciones no incluyen el reglaje del encendido, sistemas de combustible o cable del kickdown)

12.45	APOYOS MOTOR		
12.45.01	Apoyo - delantero - lado izquierdo - cambio	00.30	5C1
12.45.03	Apoyo - delantero - lado derecho - cambio	00.30	5C1
12.45.04	Apoyos - delanteros - juego - cambio	00.50	5C1
12.45.07	Apoyo - trasero - lado izquierdo - cambio	00.30	5C1
12.45.09	Apoyo - trasero - lado derecho - cambio	00.30	5C1
12.45.10	Apoyos - traseros - juego - cambio	00.55	5C1
12.45.38	Traviesa - trasera (apoyos de motor) - cambio	00.40	5C1

A - MAL REGULADO	J - DESGASTADO/ESTIRADO	S - CIRCUITO ABIERTO/BLOQUEADO
B - POROSO/DESPRENDIDO	K - RUIDOSO/DESGASTE FRICCION	T - CORTOCIRCUITO/DANO ROSCA
C - MAL ADAPTADO	L - TREPIDACION/FALLO CONEXION	U - IMPRECISO/PATINANDO
D - ROTO	M - CARROC./FUGAS REFRIG./QUEMADO	V - FALLO BOMBILLA/LAMPARA
E - AGRIETADO/PARTIDO/CORTADO	N - FUGAS-NO PERDIDA REFRIGERANTE	W - VIBRACION/DESEQUILIBRIO
F - AGARROTADO/GRIPADO	P - ENGRANE DIFICIL	X - TRACCION FRENO/DANO SUPERFICAL
G - SINCRONIZADOR FLOJO/DEBIL	Q - DESVANECIDO/MANCHADO/DESCOLORI	Z - INOPERANTE
H - CORROSION/FALLO PLAQUEADO	R - DANO EN LA FABRICA	

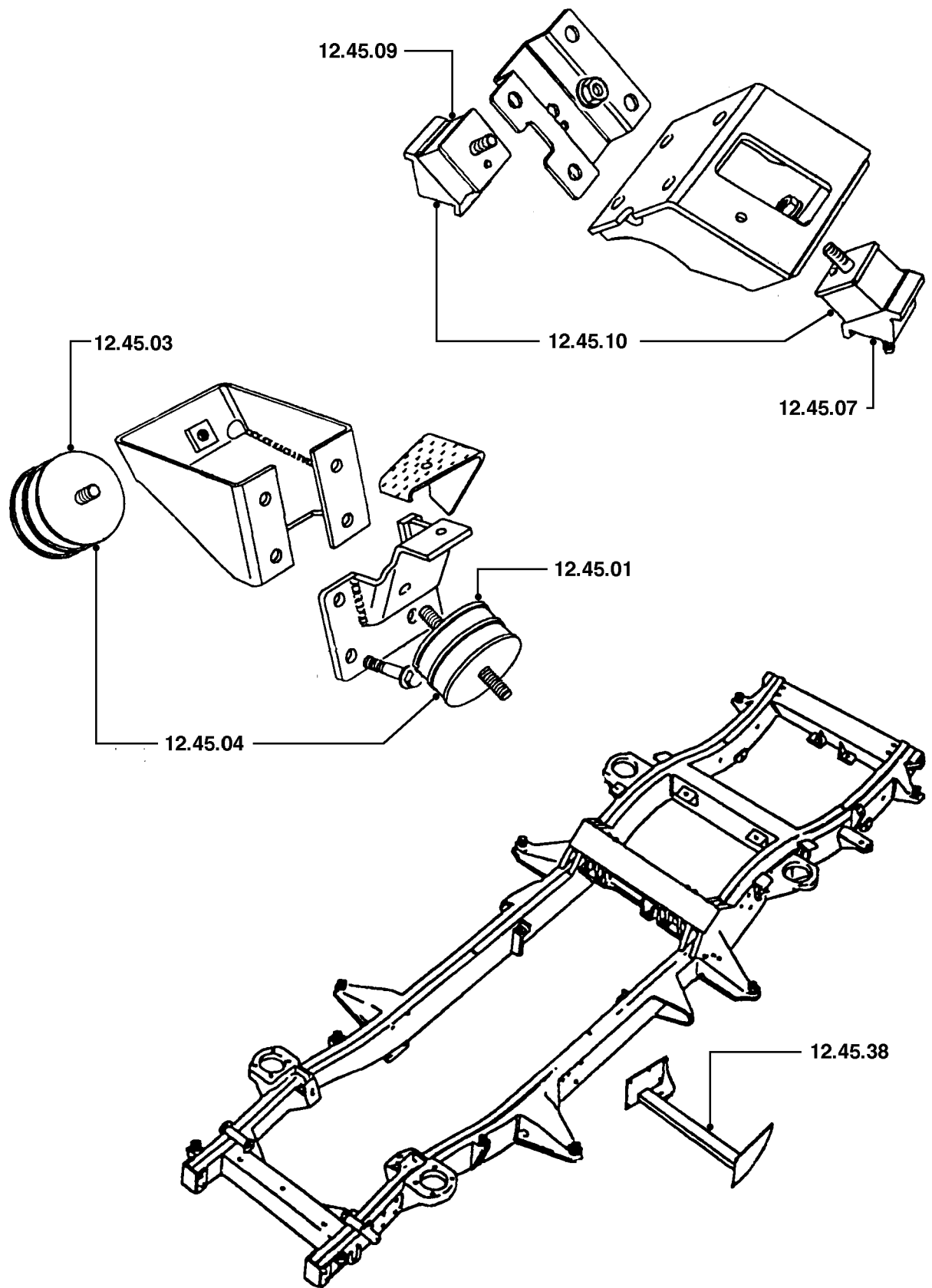

DIS RT3

(Las operaciones no incluyen el reglaje del encendido, sistemas de combustible o cable del kickdown)

12.53	VOLANTE MOTOR Y DISCO CONDUCTOR		
12.53.01	Carcasa - volante motor - cambio	04.75	3D2
12.53.07	Volante motor - cambio		
	5 Velocidades	04.35	1C6
12.53.07/01	Volante motor - cambio - embrague desmontado		
	5 Velocidades	00.25	1C6
12.53.19	Corona - motor de arranque - cambio	04.25	1C7
12.60	SISTEMA DE LUBRICACION		
12.60.01	Conjunto de filtro - aceite - exterior - cambio	00.15	2A6
12.60.09	Tubo - varilla de nivel - cambio	00.10	1A6
12.60.20	Colador - aspiración de aceite - cambio	00.60	2A2
12.60.25	Junta - carcasa de la bomba de aceite - cambio	01.60	2U9
12.60.43	Junta - cárter de aceite - cambio	00.50	1S5
12.60.50	Interruptor - presión del aceite - cambio	00.20	7V4
12.60.56	Válvula - regulación de la presión del aceite - cambio.....	00.50	2A3

A - MAL REGULADO

B - POROSO/DESPRENDIDO

C - MAL ADAPTADO

D - ROTO

E - AGRIETADO/PARTIDO/CORTADO

F - AGARROTADO/GRIPADO

G - SINCRONIZADOR FLOJO/DEBIL

H - CORROSION/FALLO PLAQUEADO

J - DESGASTADO/ESTIRADO

K - RUIDOSO/DESGASTE FRICCION

L - TREPIDACION/FALLO CONEXION

M - CARROC./FUGAS REFRIG./QUEMADO

N - FUGAS-NO PERDIDA REFRIGERANTE

P - ENGRANE DIFICIL

Q - DESVANECIDO/MANCHADO/DESCOLORI

R - DANO EN LA FABRICA

S - CIRCUITO ABIERTO/BLOQUEADO

T - CORTOCIRCUITO/DANO ROSCA

U - IMPRECISO/PATINANDO

V - FALLO BOMBILLA/LAMPARA

W - VIBRACION/DESEQUILIBRIO

X - TRACCION FRENO/DANO SUPERFICAL

Z - INOPERANTE

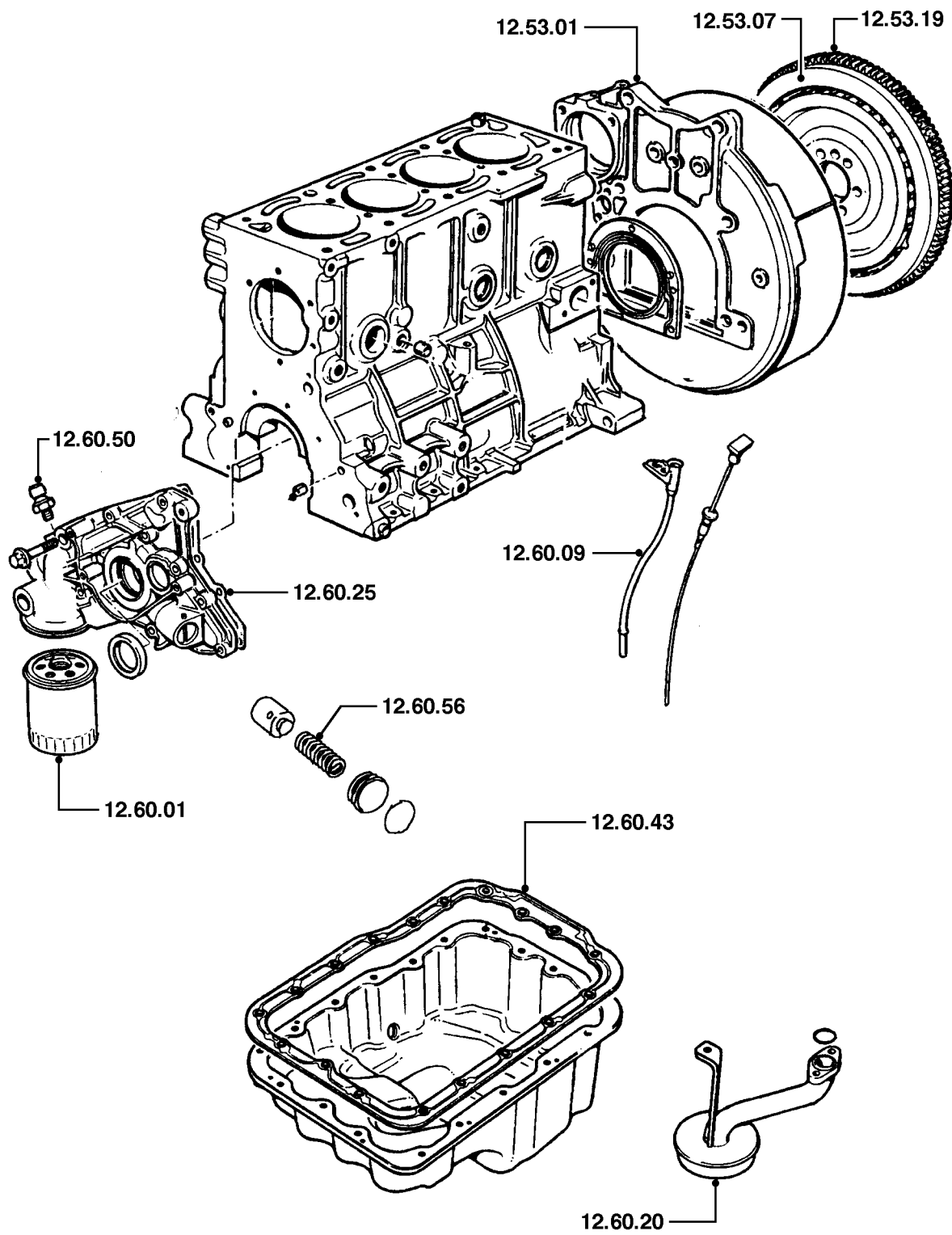

DIS RT4

(Las operaciones no incluyen el reglaje del encendido, sistemas de combustible o cable del kickdown)

12.65	PIÑONES, CADENAS, TENSORES Y GUIAS DE LA DISTRIBUCION		
12.65.17	Correa de distribución - árbol de levas - examine y ajuste la tensión	00.40	2G9
12.65.18	Correa de distribución - árbol de levas - cambio	00.95	2G8
12.65.19	Tensor - correa de transmisión - árbol de levas - cambio	00.45	2G9
12.65.20	Piñón - correa de distribución - árbol de levas - cada uno - cambio	00.65	1K3
12.65.24	Piñón(es) - correa de distribución - árbol(es) de levas - cambio ..	00.70	1K3
12.65.25	Piñón - correa de distribución - cigüeñal - cambio	01.05	1C0
12.65.32	Placas de cierre - traseras - árboles de levas - pareja - cambio ..	00.70	1N4
12.65.34	Tapa - trasera - árbol de levas de escape - estancado	00.20	1S7
12.65.35	Tapa - trasera - árbol de levas de admisión - estancado	00.55	1S7
12.65.60	Carcasa - correa de distribución - superior - exterior - cambio	00.15	1N6
12.65.61	Carcasa - correa de distribución - superior - interior - cambio	00.75	1N6
12.65.62	Carcasa - correa de distribución - central - exterior - cambio	00.30	1N6
12.65.63	Carcasa - correa de distribución - central - interior - cambio	01.05	1N6
12.65.64	Carcasa - correa de distribución - inferior - cambio	00.50	1N6
12.90	DIAGNOSIS		
	(las operaciones están basadas en los procedimientos del Manual de Reparaciones y/o el uso de equipos homologados)		
12.90.09/01	Comprobación de la presión del aceite de motor	00.30	*
12.90.12/01	Grupo propulsor - detección de fugas de aceite (prueba con tinte para reconocimiento con rayos ultravioleta) - para carcasas agrietadas o porosas	00.40	*

A - MAL REGULADO

B - POROSO/DESPRENDIDO

C - MAL ADAPTADO

D - ROTO

E - AGRIETADO/PARTIDO/CORTADO

F - AGARROTADO/GRIPADO

G - SINCRONIZADOR FLOJO/DEBIL

H - CORROSION/FALLO PLAQUEADO

J - DESGASTADO/ESTIRADO

K - RUIDOSO/DESGASTE FRICCION

L - TREPIDACION/FALLO CONEXION

M - CARROC./FUGAS REFRIG./QUEMADO

N - FUGAS-NO PERDIDA REFRIGERANTE

P - ENGRANE DIFICIL

Q - DESVANECIDO/MANCHADO/DESCOLORI

R - DANO EN LA FABRICA

S - CIRCUITO ABIERTO/BLOQUEADO

T - CORTOCIRCUITO/DANO ROSCA

U - IMPRECISO/PATINANDO

V - FALLO BOMBILLA/LAMPARA

W - VIBRACION/DESEQUILIBRIO

X - TRACCION FRENO/DANO SUPERFICAL

Z - INOPERANTE

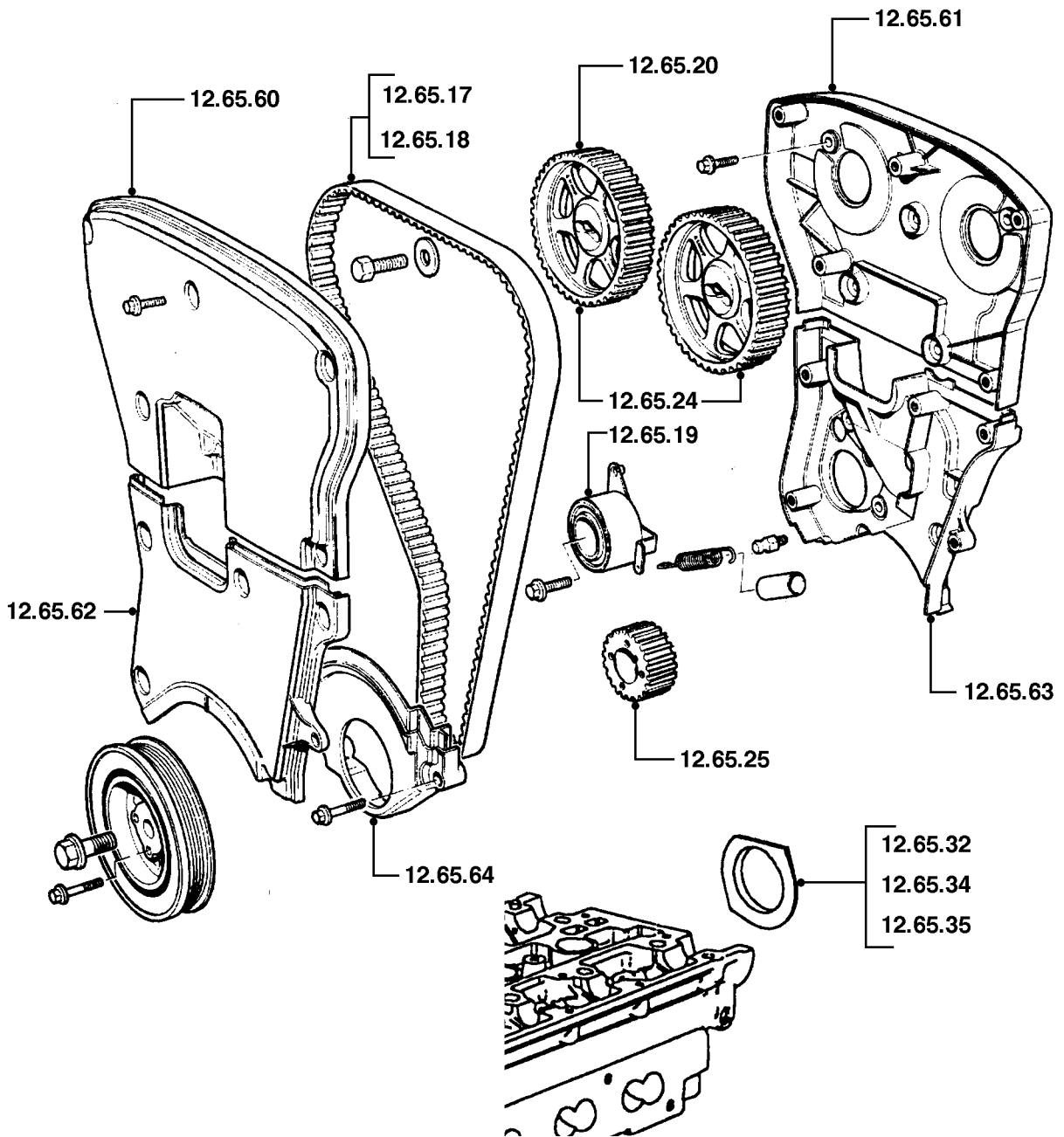

DIS RT5

(Las operaciones no incluyen el reglaje del encendido, sistemas de combustible o cable del kickdown)

12.13	ARBOL DE LEVAS		
12.13.02	Arbol de levas - delantero/izquierdo/cada uno - cambio	12.20	1L1
12.13.02/20	Arbol de levas - delantero/izquierdo/cada uno - cambio - con aire acondicionado	12.80	1L1
12.13.05	Retén de aceite - delantero - árbol de levas - cambio	03.15	1Q6
12.13.05/20	Retén de aceite - delantero - árbol de levas - cambio - con aire acondicionado	03.30	
12.17	BIELAS Y PISTONES (incluso destrucción del espejo y medición del interior de los cilindros, si procediera)		
12.17.02	Conjunto de pistón - uno - cambio	06.30	1E1
12.17.03	Conjuntos de pistón - juego por motor - cambio	07.40	1E1
12.17.07	Segmentos de pistón - juego de un solo pistón - cambio	06.45	1E2
12.17.08	Segmentos de pistón - juego por motor - cambio	07.85	1E2
12.17.16	Cojinetes - bielas - juego por motor - cambio - incluye medición de muñequillas	01.80	1C4
12.21	CIGUEÑAL		
12.21.01	Polea - cigüeñal - cambio	01.45	2G1
12.21.01/20	Polea - cigüeñal - cambio - con aire acondicionado	01.65	2G1
12.21.09	Amortiguador - cigüeñal - cambio	01.45	2G1
12.21.14	Retén de aceite - cigüeñal - delantero - cambio	03.20	1Q1
12.21.14/20	Retén de aceite - cigüeñal - delantero - cambio - con aire acondicionado	03.40	1Q1
12.21.20	Retén de aceite - cigüeñal - trasero - cambio		
	5 Velocidades	05.90	1Q2
	Auto	06.25	1Q2
12.21.20/01	Retén de aceite - cigüeñal - trasero - cambio - motor desmontado.	00.15	1Q2
12.21.26	Cigüeñal - comprobación y ajuste del huelgo longitudinal.....	01.45	1C5
12.21.33	Cigüeñal - cambio - incluye cojinetes de bancada	15.50	1C1
12.21.33/20	Cigüeñal - cambio - incluye cojinetes de bancada - con aire acondicionado	15.85	1C1
12.21.39	Cojinetes - bancada - juego por motor - cambio	02.50	1C3
12.21.45	Cojinete - resalto central del cigüeñal - cambio		
	5 Velocidades	05.05	1C2
12.21.45/01	Cojinete - resalto central del cigüeñal - cambio - caja de cambios desmontada.....	00.10	1C2
12.25	BLOQUE DE CILINDROS		
12.25.01	Presiones de cilindros - comprobación	00.95	*
12.25.14	Placa - lateral - izquierdo/delantera - cambio	00.50	1D1
12.25.14/20	Placa - lateral - izquierdo/delantera - cambio - con aire acondicionado	00.85	1D1

A - MAL REGULADO

B - POROSO/DESPRENDIDO

C - MAL ADAPTADO

D - ROTO

E - AGRIETADO/PARTIDO/CORTADO

F - AGARROTADO/GRIPADO

G - SINCRONIZADOR FLOJO/DEBIL

H - CORROSION/FALLO PLAQUEADO

J - DESGASTADO/ESTIRADO

K - RUIDOSO/DESGASTE FRICCION

L - TREPIDACION/FALLO CONEXION

M - CARROC./FUGAS REFRIG./QUEMADO

N - FUGAS-NO PERDIDA REFRIGERANTE

P - ENGRANE DIFICIL

Q - DESVANECIDO/MANCHADO/DESCOLORI

R - DANO EN LA FABRICA

S - CIRCUITO ABIERTO/BLOQUEADO

T - CORTOCIRCUITO/DANO ROSCA

U - IMPRECISO/PATINANDO

V - FALLO BOMBILLA/LAMPARA

W - VIBRACION/DESEQUILIBRIO

X - TRACCION FRENO/DANO SUPERFICAL

Z - INOPERANTE

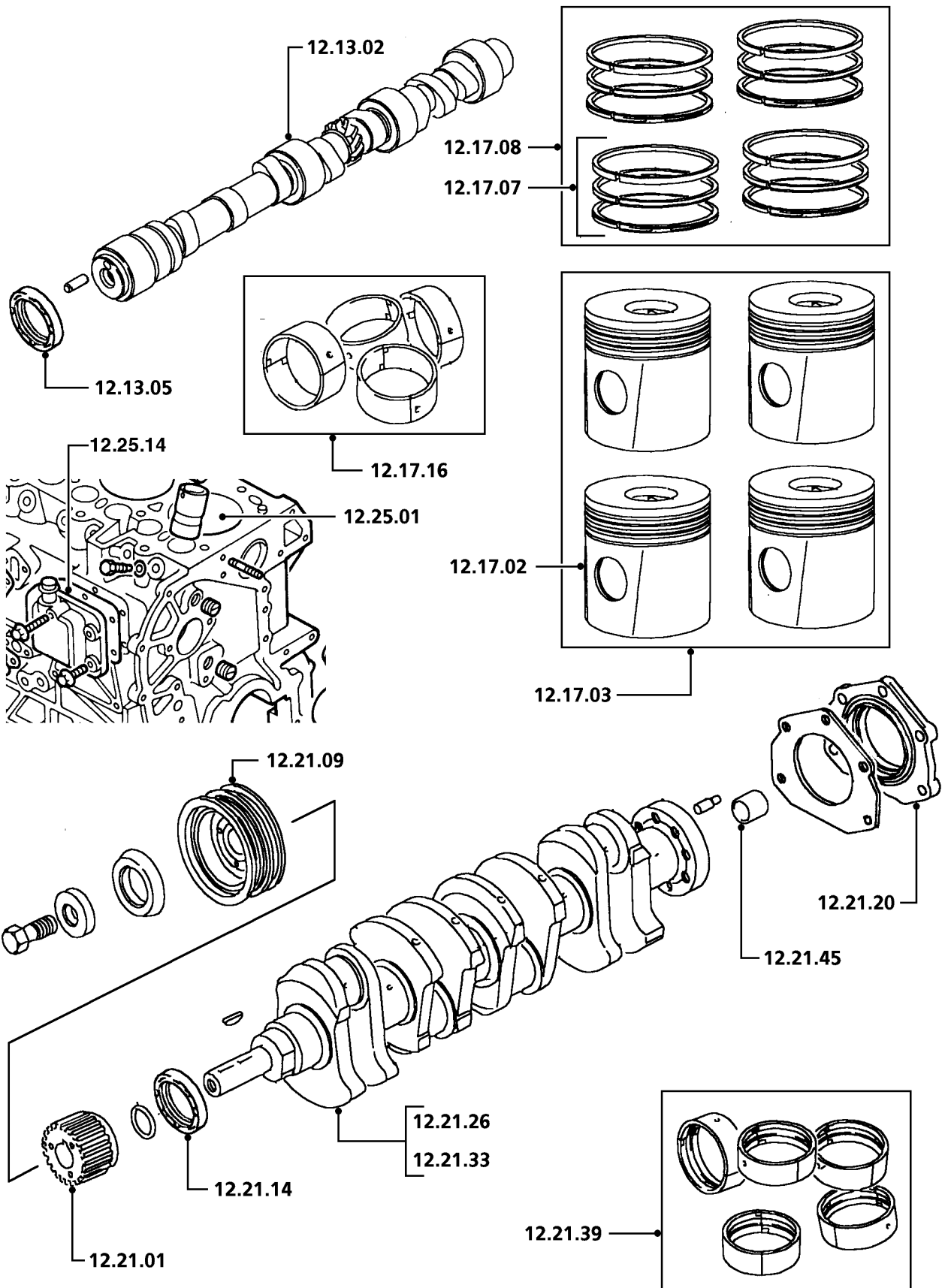

DIS RT84A

(Las operaciones no incluyen el reglaje del encendido, sistemas de combustible o cable del kickdown)

12.29	CULATA		
12.29.02	Junta - culata - Izquierda/delantera/cada una - cambio.....	04.95	1S6
12.29.04	Culata - conjunto - sólo uno - cambio	05.65	1F1
12.29.15	Pieza fundida de culata - cambio - incluye descarbonillado, rectificado y esmerilado de válvulas	08.65	1F1
12.29.35	Isonorizante - tapa de culata - cambio.....	00.10	8Z7
12.29.40	Junta - tapa - árbol de levas/eje de balancines - Izquierda/delantera/cada una - cambio	00.40	1S1
12.29.48	Holguras de válvulas - comprobación y ajuste	00.60	*
12.29.53	Taqué/palpador de leva - uno - cambio	05.05	1H2
12.29.53/01	Taqué/palpador de leva - cada uno adicional - cambio	00.10	1H2
12.29.54	Conjunto de eje de balancines - juego por motor - cambio	00.85	1H6
12.29.55	Conjunto de eje de balancines - juego por motor - revisión.....	02.75	1H6
12.29.56	Tornillos - ajuste de balancines - juego por motor - cambio	01.20	1H5
12.29.57	Taqués/palpadores de levas - juego por motor - cambio.....	05.65	1H2
12.29.58	Guía de válvula - sólo una - culata - delantera/izquierda - cambio - incluye rectificado del asiento y esmerilado de la válvula	05.65	1F3
12.29.58/01	Guía de válvula - cada una adicional - culata - delantera/izquierda - cambio - incluye rectificado del asiento y esmerilado de la válvula	00.30	1F3
12.29.59	Válvula - sólo una - culata - cambio - incluye rectificado del asiento y esmerilado de la válvula.....	05.50	*
12.29.59/01	Válvula - cada una adicional - culata - cambio - incluye rectificado del asiento y esmerilado de la válvula	00.35	*
12.29.60	Bielas - juego por motor - cambio	01.00	1H4
12.29.61	Guías de válvulas - juego por motor - cambio - incluye rectificado de asientos y esmerilado de válvulas	08.70	1F3
12.29.62	Válvulas - juego por motor - cambio - incluye rectificado de asientos y esmerilado de válvulas	07.85	*
12.29.65	Muelles de válvula - admisión y escape - cambio	05.80	*
12.29.93	Retén de aceite - vástago de válvula - admisión y escape - juego por motor - cambio.....	06.10	1Q3
12.30	CULATA continuación		
12.30.29	Protectores de vástagos - válvulas - juego por motor - cambio....	00.95	1G8

A - MAL REGULADO

B - POROSO/DESPRENDIDO

C - MAL ADAPTADO

D - ROTO

E - AGRIETADO/PARTIDO/CORTADO

F - AGARROTADO/GRIPADO

G - SINCRONIZADOR FLOJO/DEBIL

H - CORROSION/FALLO PLAQUEADO

J - DESGASTADO/ESTIRADO

K - RUIDOSO/DESGASTE FRICCION

L - TREPIDACION/FALLO CONEXION

M - CARROC./FUGAS REFRIG./QUEMADO

N - FUGAS-NO PERDIDA REFRIGERANTE

P - ENGRANE DIFICIL

Q - DESVANECIDO/MANCHADO/DESCOLORI

R - DANO EN LA FABRICA

S - CIRCUITO ABIERTO/BLOQUEADO

T - CORTOCIRCUITO/DANO ROSCA

U - IMPRECISO/PATINANDO

V - FALLO BOMBILLA/LAMPARA

W - VIBRACION/DESEQUILIBRIO

X - TRACCION FRENO/DANO SUPERFICAL

Z - INOPERANTE

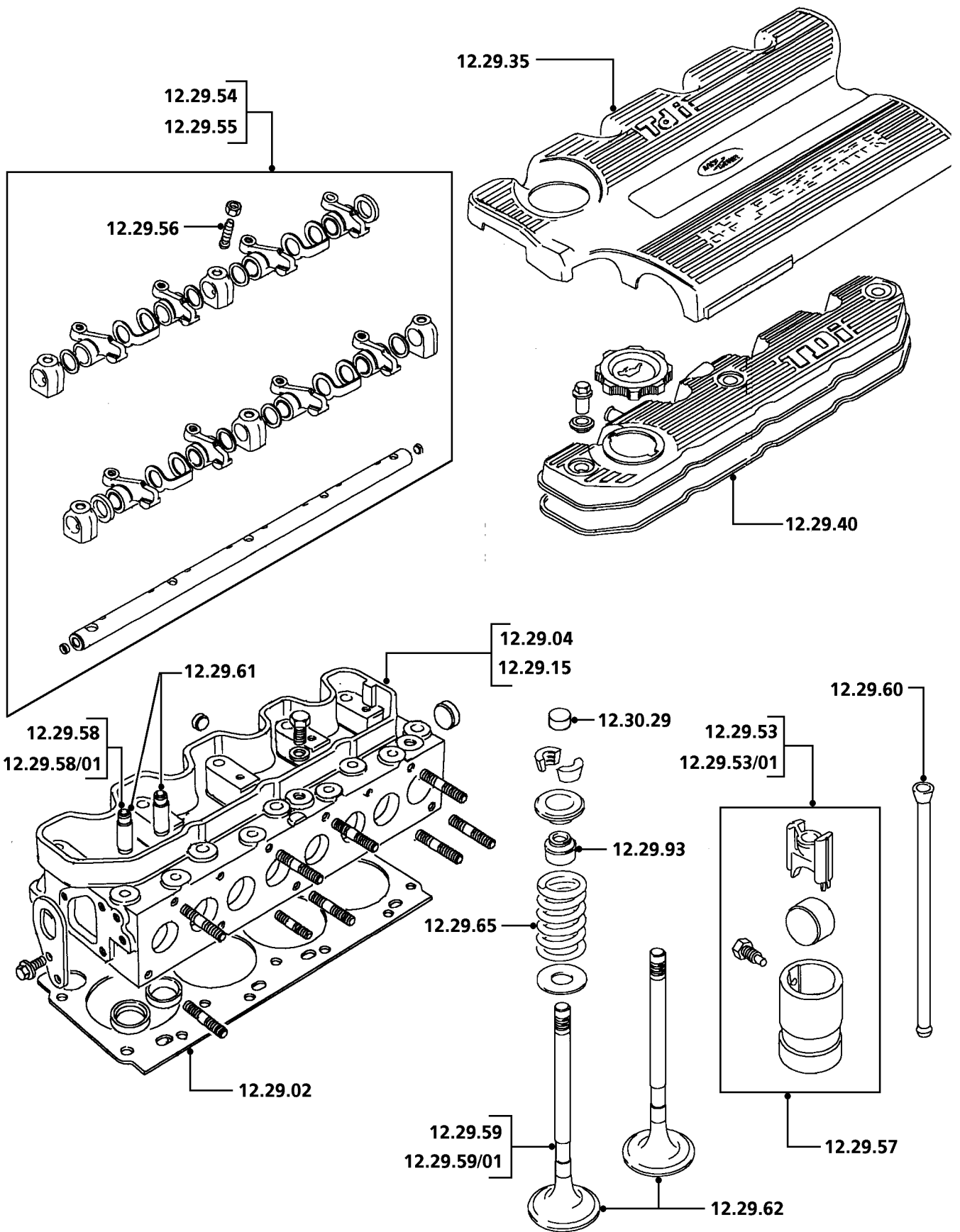

DIS RT85

(Las operaciones no incluyen el reglaje del encendido, sistemas de combustible o cable del kickdown)

12.41	CONJUNTO DE MOTOR		
12.41.01	Motor y equipos auxiliares - cambio		
	5 Velocidades	07.45	*
	Auto	07.75	*
12.41.01/20	Motor y equipos auxiliares - cambio - con aire acondicionado		
	5 Velocidades	07.55	*
	Auto	07.85	*
12.41.02	Motor desnudo - desmontaje del motor, cambio de equipos auxiliares y montaje	16.75	*
12.41.02/20	Motor desnudo - desmontaje del motor, cambio de equipos auxiliares y montaje - con aire acondicionado.....	16.85	*
12.41.03	Motor parcial; desmontaje, armado y montaje del motor, no incluye revisión de culata(s)	21.45	*
12.41.03/20	Motor parcial; desmontaje, armado y montaje del motor, no incluye revisión de culata(s) - con aire acondicionado	21.60	*
12.45	APOYOS MOTOR		
12.45.01	Apoyo - delantero - lado izquierdo - cambio	00.70	5C1
12.45.03	Apoyo - delantero - lado derecho - cambio	00.40	5C1
12.45.04	Apoyos - delanteros - juego - cambio	00.95	5C1
12.45.07	Apoyo - trasero - lado izquierdo - cambio	00.35	5C1
12.45.09	Apoyo - trasero - lado derecho - cambio	00.35	5C1
12.45.10	Apoyos - traseros - juego - cambio	00.60	5C1
12.45.38	Traviesa - trasera (apoyos de motor) - cambio	00.35	5C1

A - MAL REGULADO

B - POROSO/DESPRENDIDO

C - MAL ADAPTADO

D - ROTO

E - AGRIETADO/PARTIDO/CORTADO

F - AGARROTADO/GRIPADO

G - SINCRONIZADOR FLOJO/DEBIL

H - CORROSION/FALLO PLAQUEADO

J - DESGASTADO/ESTIRADO

K - RUIDOSO/DESGASTE FRICCION

L - TREPIDACION/FALLO CONEXION

M - CARROC./FUGAS REFRIG./QUEMADO

N - FUGAS-NO PERDIDA REFRIGERANTE

P - ENGRANE DIFICIL

Q - DESVANECIDO/MANCHADO/DESCOLORI

R - DANO EN LA FABRICA

S - CIRCUITO ABIERTO/BLOQUEADO

T - CORTOCIRCUITO/DANO ROSCA

U - IMPRECISO/PATINANDO

V - FALLO BOMBILLA/LAMPARA

W - VIBRACION/DESEQUILIBRIO

X - TRACCION FRENO/DANO SUPERFICAL

Z - INOPERANTE

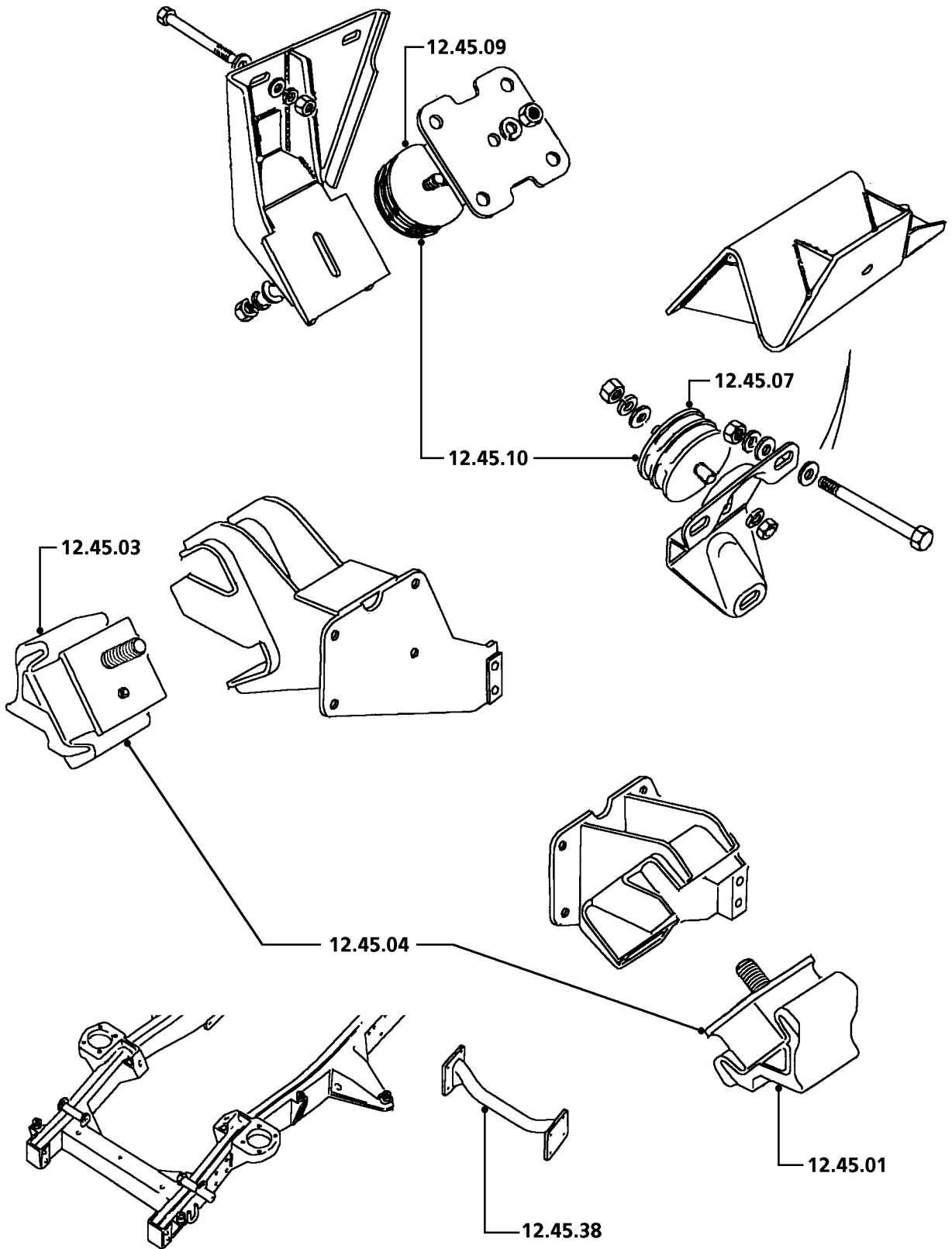

DIS RT86

(Las operaciones no incluyen el reglaje del encendido, sistemas de combustible o cable del kickdown)

12.53	VOLANTE MOTOR Y DISCO CONDUCTOR		
12.53.01	Carcasa - volante motor - cambio	06.30	3D2
12.53.06	Carcasa - volante motor - desmontaje, estancado y montaje	05.65	3D2
12.53.07	Volante motor - cambio		
	5 Velocidades	05.10	1C6
12.53.07/01	Volante motor - cambio - embrague desmontado		
	5 Velocidades	00.25	1C6
12.53.13	Disco conductor - transmisión automática - cambio		
	Auto	05.70	4A5
12.53.13/01	Disco conductor - transmisión automática - cambio - caja de cambios desmontada.....		
	Auto	00.15	4A5
12.60	SISTEMA DE LUBRICACION		
12.60.01	Conjunto de filtro - aceite - exterior - cambio	00.20	2A6
12.60.03	Junta - cabeza del filtro de aceite - cambio	00.45	2V1
12.60.09	Tubo - varilla de nivel - cambio	00.15	1A6
12.60.10	Tapón - tubo de llenado del aceite - cambio	00.10	1N2
12.60.15	Adaptador - cabeza del filtro de aceite - cambio	00.70	2A0
12.60.20	Colador - aspiración de aceite - cambio	01.00	2A2
12.60.21	Tubo - retorno de aceite - cárter de aceite del motor - cambio	00.95	
12.60.22	Tubo - retorno de aceite - bloque de cilindros - cambio.....	00.25	
12.60.26	Bomba - aceite - cambio	05.70	2A1
12.60.32	Bomba - aceite - revisión	05.80	2A1
12.60.44	Cárter de aceite - aceite - cambio	00.90	1N1
12.60.50	Interruptor - presión del aceite - cambio	00.15	7V4
12.60.56	Válvula - regulación de la presión del aceite - cambio.....	01.00	2A3
12.60.68	Enfriador - aceite - cambio.....	01.35	2A7
12.60.69	Válvula - termostática - enfriador de aceite - cambio.....	00.30	
12.60.74	Manguito(s) - alimentación - enfriador de aceite - cambio.....	00.25	2A9
12.60.76	Manguito - retorno - enfriador de aceite - cambio	01.05	2A9

A - MAL REGULADO

B - POROSO/DESPRENDIDO

C - MAL ADAPTADO

D - ROTO

E - AGRIETADO/PARTIDO/CORTADO

F - AGARROTADO/GRIPADO

G - SINCRONIZADOR FLOJO/DEBIL

H - CORROSION/FALLO PLAQUEADO

J - DESGASTADO/ESTIRADO

K - RUIDOSO/DESGASTE FRICCION

L - TREPIDACION/FALLO CONEXION

M - CARROC./FUGAS REFRIG./QUEMADO

N - FUGAS-NO PERDIDA REFRIGERANTE

P - ENGRANE DIFICIL

Q - DESVANECIDO/MANCHADO/DESCOLORI

R - DANO EN LA FABRICA

S - CIRCUITO ABIERTO/BLOQUEADO

T - CORTOCIRCUITO/DANO ROSCA

U - IMPRECISO/PATINANDO

V - FALLO BOMBILLA/LAMPARA

W - VIBRACION/DESEQUILIBRIO

X - TRACCION FRENO/DANO SUPERFICAL

Z - INOPERANTE

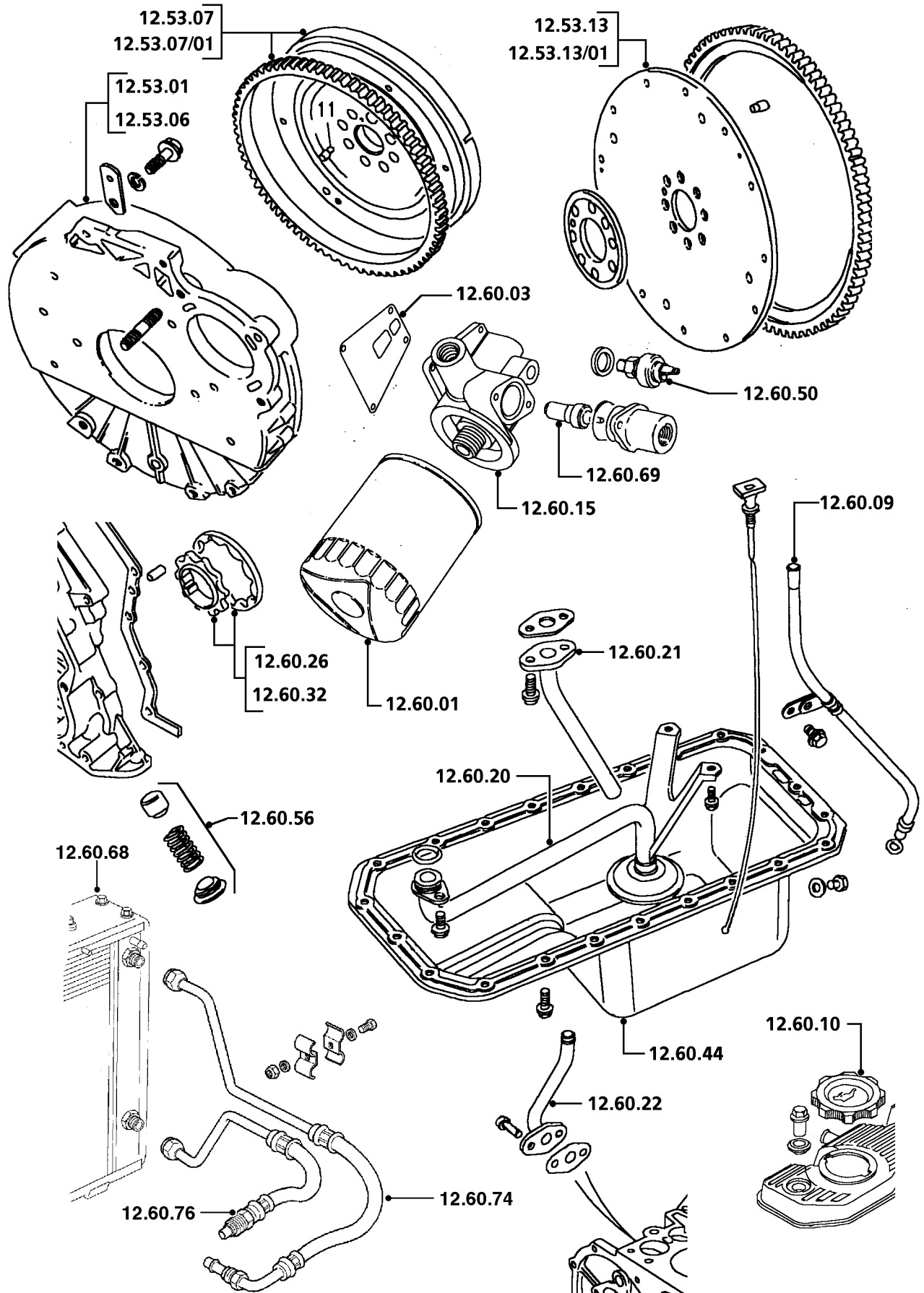

DIS RT87A

(Las operaciones no incluyen el reglaje del encendido, sistemas de combustible o cable del kickdown)

12.65	PIÑONES, CADENAS, TENSORES Y GUIAS DE LA DISTRIBUCION		
12.65.01	Carcasa - piñones de distribución - cambio.....	02.15	1N6
12.65.01/20	Carcasa - piñones de distribución - cambio - con aire acondicionado	02.35	1N6
12.65.04	Junta - carcasa de distribución - cambio	01.80	1S2
12.65.04/20	Junta - carcasa de distribución - cambio - con aire acondicionado	02.00	1S2
12.65.05	Retén de aceite - carcasa de distribución - cambio	01.80	1Q1
12.65.05/20	Retén de aceite - carcasa de distribución - cambio - con aire acondicionado	02.00	1Q1
12.65.08	Reglaje de válvulas - comprobación	00.70	*
12.65.09	Carcasa - piñones de distribución - cambio.....	05.95	*
12.65.09/20	Carcasa - piñones de distribución - cambio - con aire acondicionado	06.45	*
12.65.10	Juntas - carcasa de distribución - cambio	05.30	1S2
12.65.10/20	Juntas - carcasa de distribución - cambio - con aire acondicionado	05.65	1S2
12.65.12	Correa/cadena y piñones de la distribución - cambio	03.25	1K5
12.65.17	Correa de distribución - árbol de levas - examine y ajuste la tensión	02.80	2G9
12.65.17/20	Correa de distribución - árbol de levas - examine y ajuste la tensión - con aire acondicionado	02.95	2G9
12.65.18	Correa de distribución - árbol de levas - cambio	02.95	2G8
12.65.18/20	Correa de distribución - árbol de levas - cambio - con aire acondicionado	03.15	2G8
12.65.19	Tensor - correa de transmisión - árbol de levas - cambio	03.00	2G9
12.65.19/20	Tensor - correa de transmisión - árbol de levas - cambio - con aire acondicionado	03.20	2G9
12.65.24	Piñón(es) - correa de distribución - árbol(es) de levas - cambio ..	03.15	1K3
12.65.24/20	Piñón(es) - correa de distribución - árbol(es) de levas - cambio - con aire acondicionado	03.35	1K3
12.65.25	Piñón - correa de distribución - cigüeñal - cambio.....	03.15	1C0
12.65.25/20	Piñón - correa de distribución - cigüeñal - cambio - con aire acondicionado	03.35	1C0
12.65.27	Polea loca - correa de distribución - cambio	02.85	2G1
12.65.27/20	Polea loca - correa de distribución - cambio - con aire acondicionado	03.05	2G0

A - MAL REGULADO

B - POROSO/DESPRENDIDO

C - MAL ADAPTADO

D - ROTO

E - AGRIETADO/PARTIDO/CORTADO

F - AGARROTADO/GRIPADO

G - SINCRONIZADOR FLOJO/DEBIL

H - CORROSION/FALLO PLAQUEADO

J - DESGASTADO/ESTIRADO

K - RUIDOSO/DESGASTE FRICCION

L - TREPIDACION/FALLO CONEXION

M - CARROC./FUGAS REFRIG./QUEMADO

N - FUGAS-NO PERDIDA REFRIGERANTE

P - ENGRANE DIFICIL

Q - DESVANECIDO/MANCHADO/DESCOLORI

R - DANO EN LA FABRICA

S - CIRCUITO ABIERTO/BLOQUEADO

T - CORTOCCIRCUITO/DANO ROSCA

U - IMPRECISO/PATINANDO

V - FALLO BOMBILLA/LAMPARA

W - VIBRACION/DESEQUILIBRIO

X - TRACCION FRENO/DANO SUPERFICAL

Z - INOPERANTE

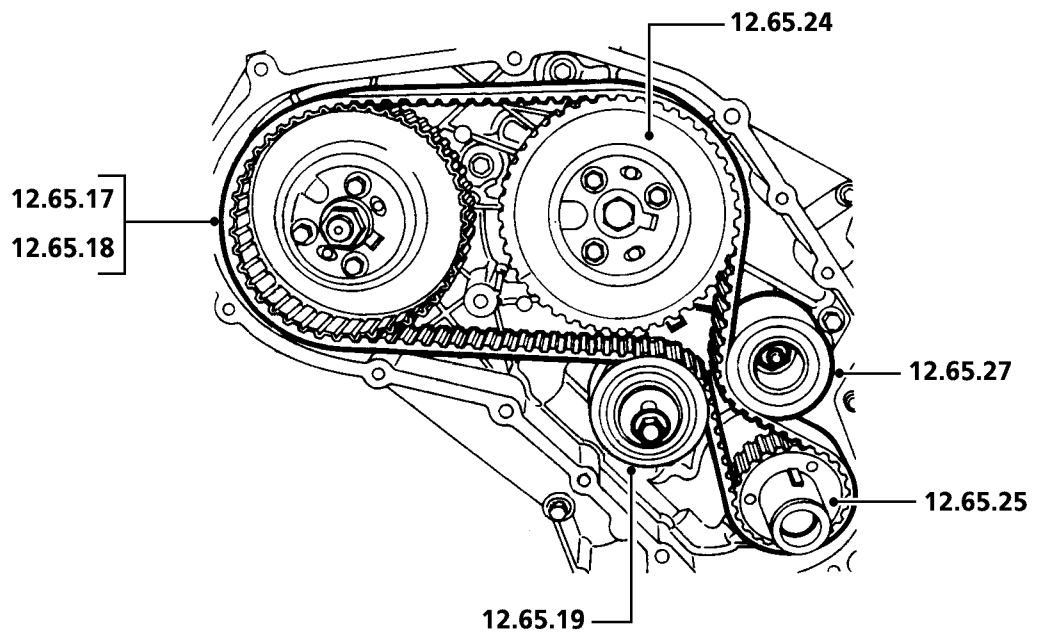
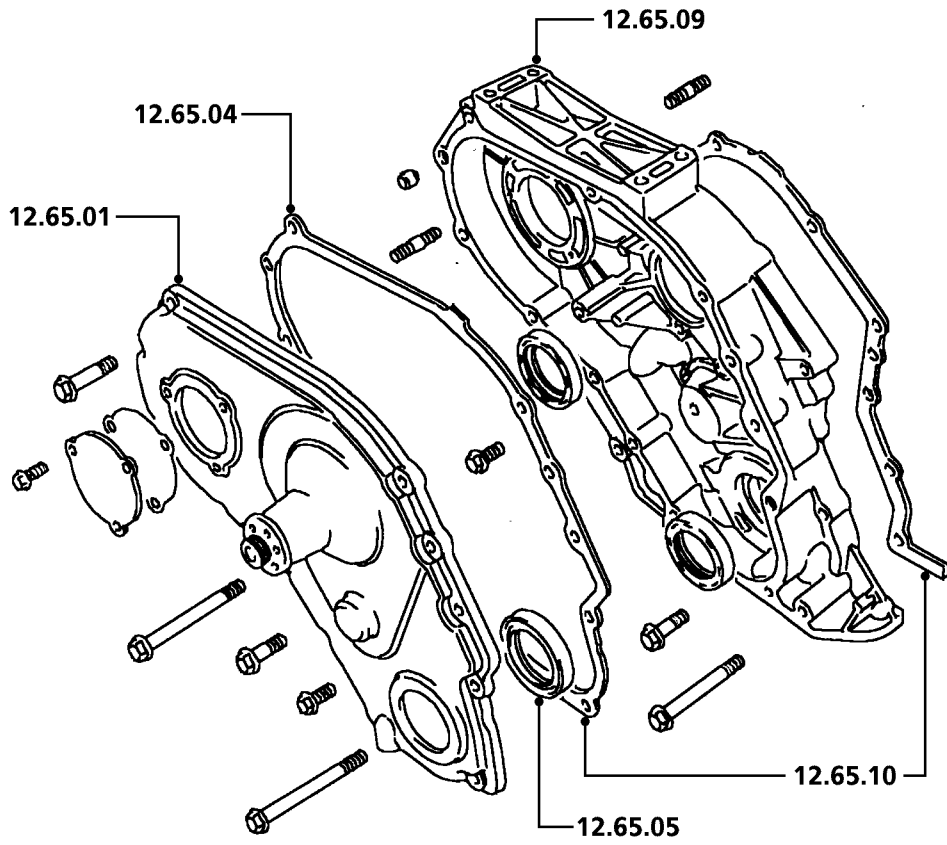

DIS RT88

17.10	SISTEMAS DE CONTROL DEL CARTER MOTOR		
17.10.03	Interceptor de vapor - cambio	00.10	1T1
17.15	SISTEMAS DE CONTROL DE VAPORES DE COMBUSTIBLE		
17.15.02	Manguito - cánister de carbón activo al depósito de expansión/separador de vapor - cambio	01.15	2R2
17.15.13	Cánister de carbón activo - cambio	00.10	2R1
17.15.19	Depósito de expansión/separador de vapor - cambio	01.35	2R7
17.15.32	Tubo de respiración - depósito de expansión/separador de vapor al tubo de llenado - cambio	01.15	2R2
17.15.39	Válvula - purga del cánister - cambio	00.10	2N4
17.50	CATALIZADOR		
17.50.01	Convertidor catalítico - cambio	00.95	2S0
17.50.05	Escudo de calor - convertidor catalítico - cambio	00.15	2T2

A - MAL REGULADO

B - POROSO/DESPRENDIDO

C - MAL ADAPTADO

D - ROTO

E - AGRIETADO/PARTIDO/CORTADO

F - AGARROTADO/GRIPADO

G - SINCRONIZADOR FLOJO/DEBIL

H - CORROSION/FALLO PLAQUEADO

J - DESGASTADO/ESTIRADO

K - RUIDOSO/DESGASTE FRICCION

L - TREPIDACION/FALLO CONEXION

M - CARROC./FUGAS REFRIG./QUEMADO

N - FUGAS-NO PERDIDA REFRIGERANTE

P - ENGRANE DIFICIL

Q - DESVANECIDO/MANCHADO/DESCOLORI

R - DANO EN LA FABRICA

S - CIRCUITO ABIERTO/BLOQUEADO

T - CORTOCIRCUITO/DANO ROSCA

U - IMPRECISO/PATINANDO

V - FALLO BOMBILLA/LAMPARA

W - VIBRACION/DESEQUILIBRIO

X - TRACCION FRENO/DANO SUPERFICAL

Z - INOPERANTE

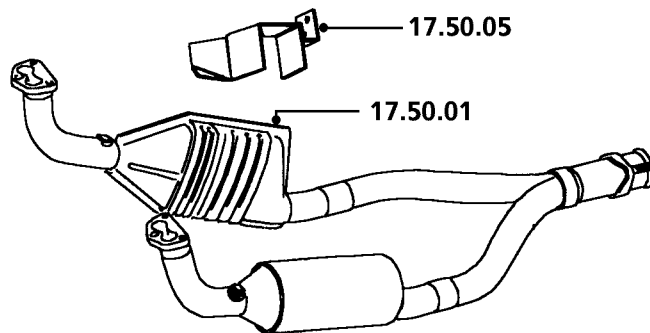
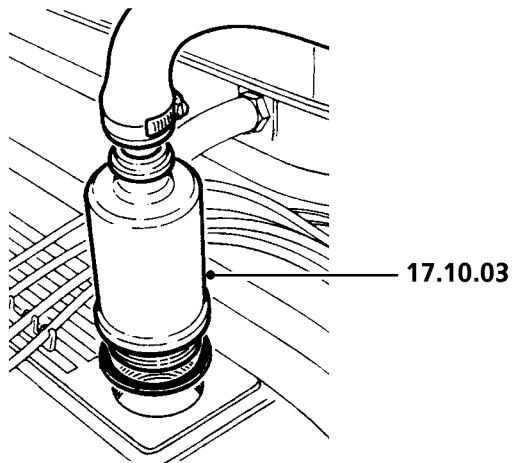
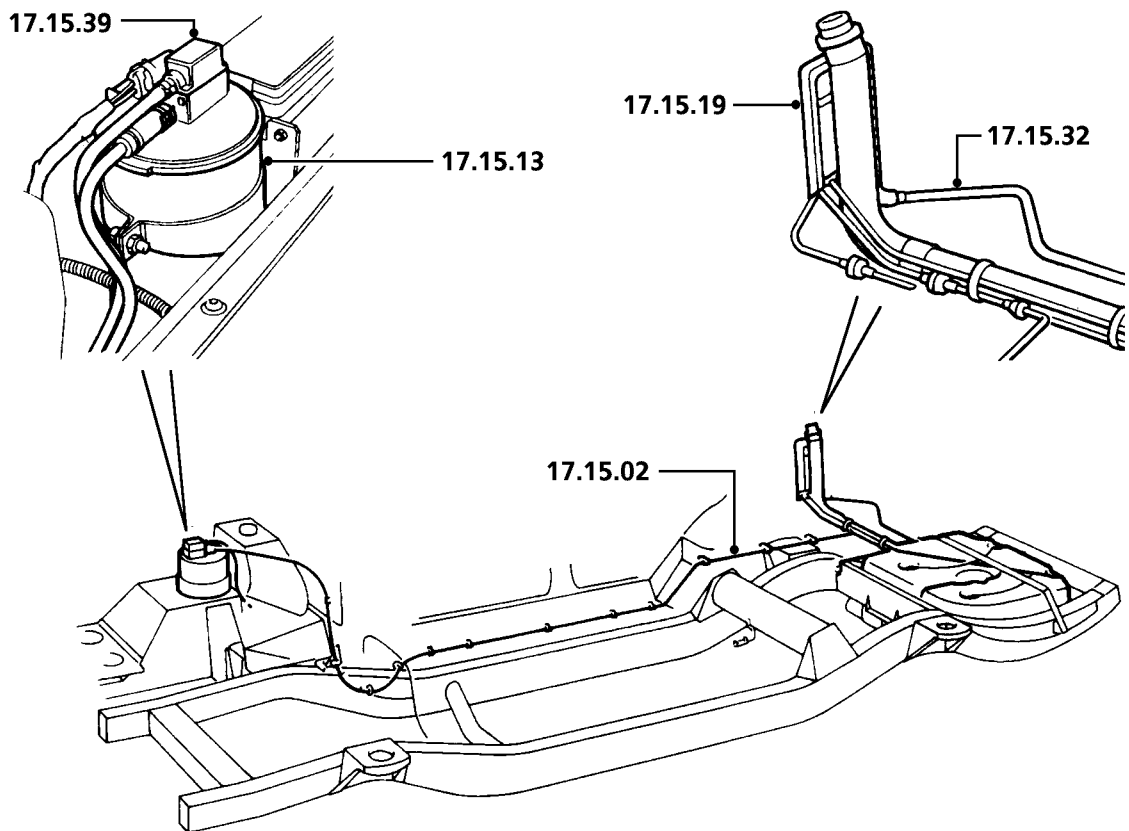

DIS RT12

17.10	SISTEMAS DE CONTROL DEL CARTER MOTOR		
17.10.21	Manguito de respiración - tapa de culada al potenciómetro de mariposa - cambio	00.25	1T2
17.15	SISTEMAS DE CONTROL DE VAPORES DE COMBUSTIBLE		
17.15.13	Cánister de carbón activo - cambio	00.25	2R1
17.15.19	Depósito de expansión/separador de vapor - cambio	00.90	2R7
17.15.39	Válvula - purga del cánister - cambio	00.25	2N4
17.50	CATALIZADOR		
17.50.01	Convertidor catalítico - cambio	00.25	2S0

A - MAL REGULADO

B - POROSO/DESPRENDIDO

C - MAL ADAPTADO

D - ROTO

E - AGRIETADO/PARTIDO/CORTADO

F - AGARROTADO/GRIPADO

G - SINCRONIZADOR FLOJO/DEBIL

H - CORROSION/FALLO PLAQUEADO

J - DESGASTADO/ESTIRADO

K - RUIDOSO/DESGASTE FRICCION

L - TREPIDACION/FALLO CONEXION

M - CARROC./FUGAS REFRIG./QUEMADO

N - FUGAS-NO PERDIDA REFRIGERANTE

P - ENGRANE DIFICIL

Q - DESVANECIDO/MANCHADO/DESCOLORI

R - DANO EN LA FABRICA

S - CIRCUITO ABIERTO/BLOQUEADO

T - CORTOCIRCUITO/DANO ROSCA

U - IMPRECISO/PATINANDO

V - FALLO BOMBILLA/LAMPARA

W - VIBRACION/DESEQUILIBRIO

X - TRACCION FRENO/DANO SUPERFICAL

Z - INOPERANTE

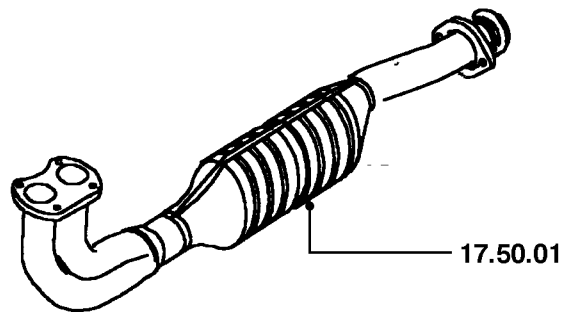
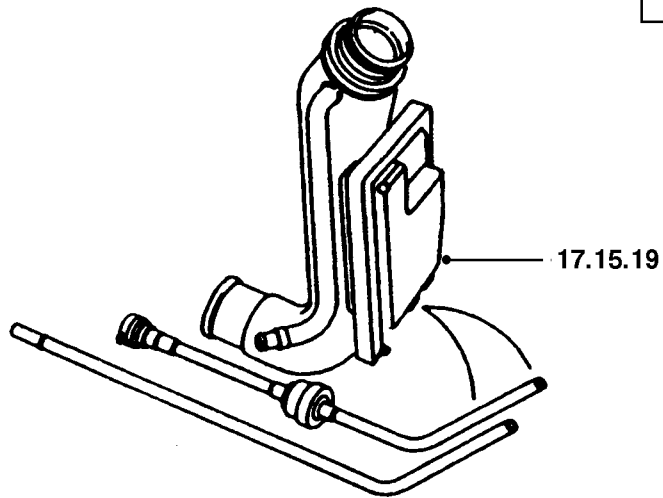
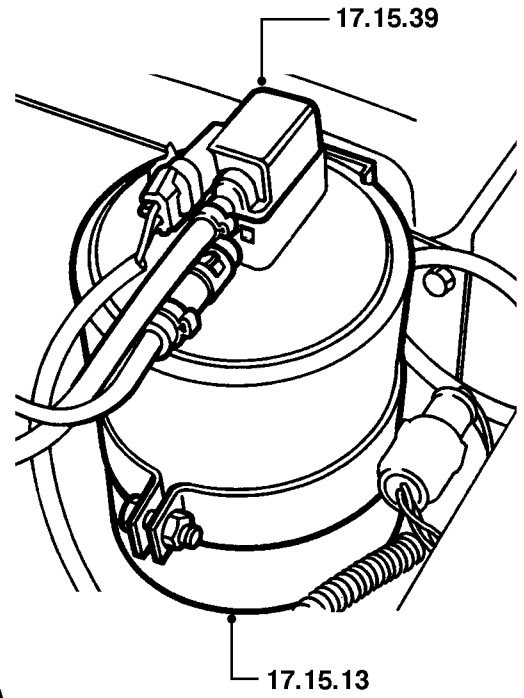
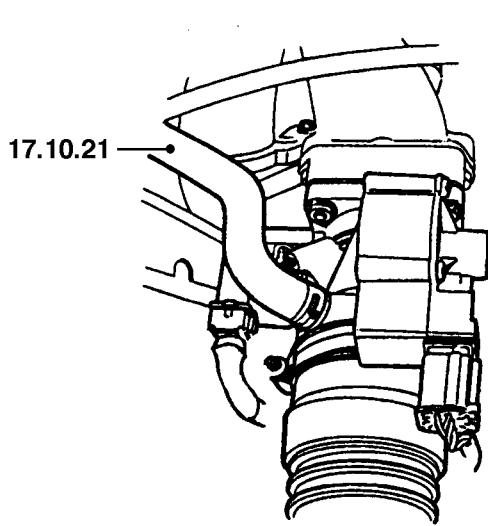

17.10	SISTEMAS DE CONTROL DEL CARTER MOTOR		
17.10.02	Filtro - respiradero motor - cambio	00.15	1R1
17.45	SISTEMA DE RECIRCULACION DE GASES DE ESCAPE (EGR)		
17.45.01	Válvula - EGR - cambio	00.10	1U1
17.45.02	Potenciómetro de mariposa - EGR - ajuste	00.35	7G5
17.45.04	Válvula de solenoide/modulador - EGR - cambio	00.30	1U1
17.45.05	Potenciómetro de mariposa - EGR - cambio	00.45	7G5
17.45.06	Unidad electrónica de control - EGR - cambio.....	00.30	6U1
17.45.10	Tubo - válvula de EGR al colector de admisión - cambio	00.25	1U2
17.45.13	Juntas - tubo de entrada del EGR - cambio	00.25	
17.45.14	Juntas - válvula de control de EGR - cambio	00.30	1U1

A - MAL REGULADO

B - POROSO/DESPRENDIDO

C - MAL ADAPTADO

D - ROTO

E - AGRIETADO/PARTIDO/CORTADO

F - AGARROTADO/GRIPADO

G - SINCRONIZADOR FLOJO/DEBIL

H - CORROSION/FALLO PLAQUEADO

J - DESGASTADO/ESTIRADO

K - RUIDOSO/DESGASTE FRICCION

L - TREPIDACION/FALLO CONEXION

M - CARROC./FUGAS REFRIG./QUEMADO

N - FUGAS-NO PERDIDA REFRIGERANTE

P - ENGRANE DIFICIL

Q - DESVANECIDO/MANCHADO/DESCOLORI

R - DANO EN LA FABRICA

S - CIRCUITO ABIERTO/BLOQUEADO

T - CORTOCIRCUITO/DANO ROSCA

U - IMPRECISO/PATINANDO

V - FALLO BOMBILLA/LAMPARA

W - VIBRACION/DESEQUILIBRIO

X - TRACCION FRENO/DANO SUPERFICAL

Z - INOPERANTE

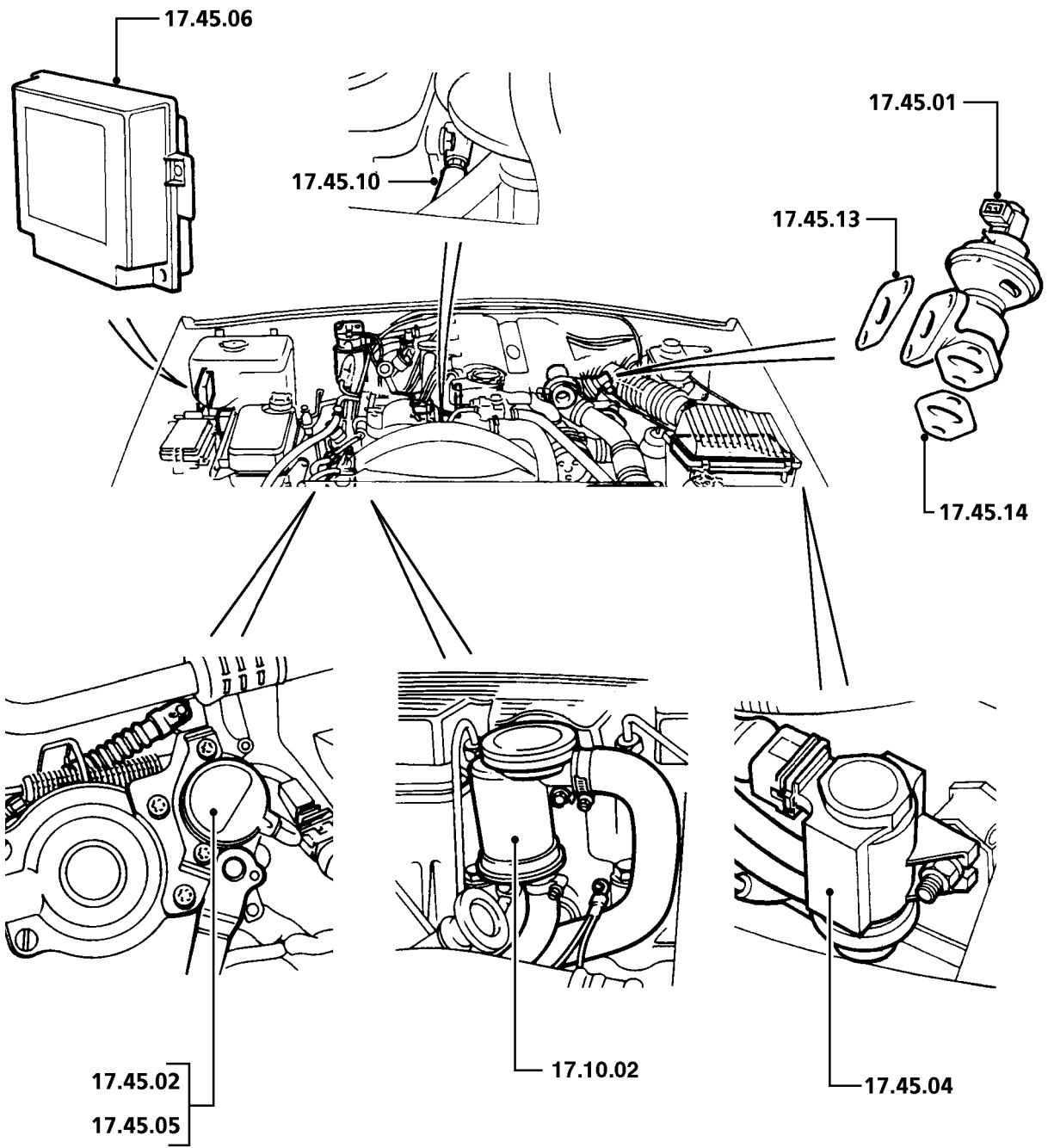

DIS RT89B

18.20	SISTEMA DE ENCENDIDO		
18.20.01	Bujías - desmontaje, limpieza y montaje	00.75	7A9
18.20.02	Bujías - cambio	00.60	7A9
18.20.10	Tapa del distribuidor - cambio	00.10	7A3
18.20.11	Cables de alta tensión - juego por motor - cambio	00.25	7B1
18.20.15	Avance al encendido - ajuste.....	00.35	*
18.20.19	Unidad de vacío - distribuidor - cambio	00.75	7A2
18.20.20	Distribuidor - cambio	00.65	7A1
18.20.21	Guardapolvo - distribuidor - cambio.....	00.10	7B2
18.20.23	Pipa - cambio.....	00.10	7A6
18.20.30	Módulo de amplificadores - cambio	00.70	7B8
18.20.32	Bobina de encendido - cambio	00.15	7A8
18.20.42	Módulo de sensor y placa de base - cambio	01.15	7B7

A - MAL REGULADO	J - DESGASTADO/ESTIRADO	S - CIRCUITO ABIERTO/BLOQUEADO
B - POROSO/DESPRENDIDO	K - RUIDOSO/DESGASTE FRICCION	T - CORTOCIRCUITO/DANO ROSCA
C - MAL ADAPTADO	L - TREPIDACION/FALLO CONEXION	U - IMPRECISO/PATINANDO
D - ROTO	M - CARROC./FUGAS REFRIG./QUEMADO	V - FALLO BOMBILLA/LAMPARA
E - AGRIETADO/PARTIDO/CORTADO	N - FUGAS-NO PERDIDA REFRIGERANTE	W - VIBRACION/DESEQUILIBRIO
F - AGARROTADO/GRIPADO	P - ENGRANE DIFICIL	X - TRACCION FRENO/DANO SUPERFICAL
G - SINCRONIZADOR FLOJO/DEBIL	Q - DESVANECIDO/MANCHADO/DESCOLORI	Z - INOPERANTE
H - CORROSION/FALLO PLAQUEADO	R - DANO EN LA FABRICA	

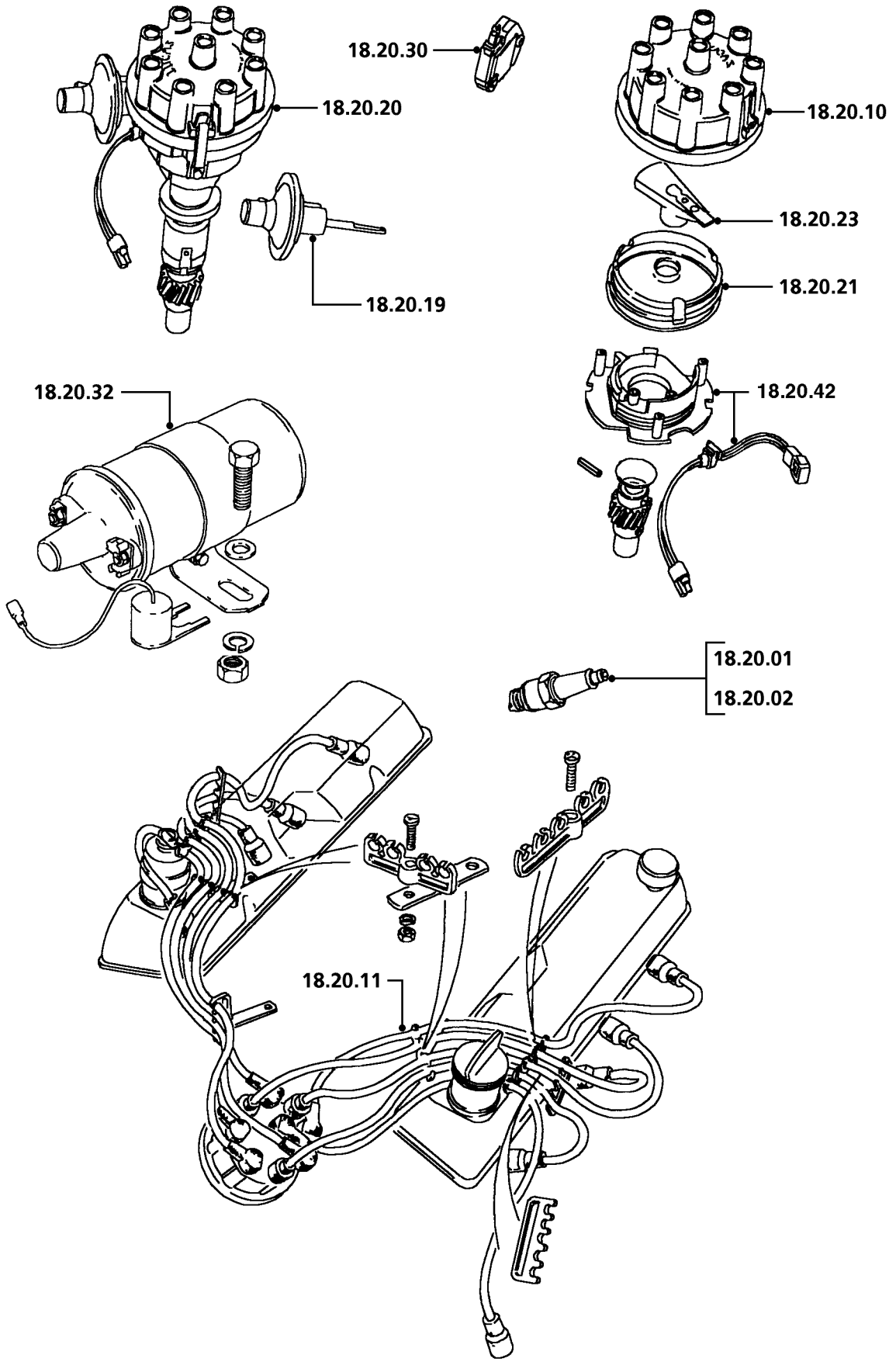

DIS RT83A

18.20	SISTEMA DE ENCENDIDO		
18.20.01	Bujías - desmontaje, limpieza y montaje	00.35	7A9
18.20.02	Bujías - cambio	00.25	7A9
18.20.11	Cables de alta tensión - juego por motor - cambio	00.25	7B1
18.20.12	Protector - cables de bujía - cambio	00.10	7B2
18.20.44	Bobina de encendido - múltiple - cada una - cambio.....	00.55	7A8
18.20.45	Bobinas de encendido - múltiple - juego - cambio	00.75	7A8

A - MAL REGULADO

B - POROSO/DESPRENDIDO

C - MAL ADAPTADO

D - ROTO

E - AGRIETADO/PARTIDO/CORTADO

F - AGARROTADO/GRIPADO

G - SINCRONIZADOR FLOJO/DEBIL

H - CORROSION/FALLO PLAQUEADO

J - DESGASTADO/ESTIRADO

K - RUIDOSO/DESGASTE FRICCION

L - TREPIDACION/FALLO CONEXION

M - CARROC./FUGAS REFRIG./QUEMADO

N - FUGAS-NO PERDIDA REFRIGERANTE

P - ENGRANE DIFICIL

Q - DESVANECIDO/MANCHADO/DESCOLORI

R - DANO EN LA FABRICA

S - CIRCUITO ABIERTO/BLOQUEADO

T - CORTOCIRCUITO/DANO ROSCA

U - IMPRECISO/PATINANDO

V - FALLO BOMBILLA/LAMPARA

W - VIBRACION/DESEQUILIBRIO

X - TRACCION FRENO/DANO SUPERFICAL

Z - INOPERANTE

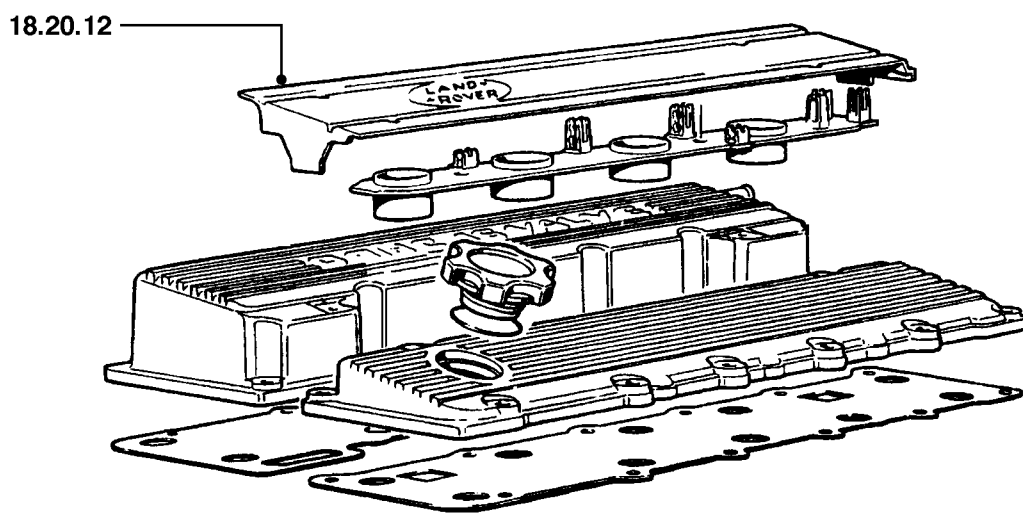
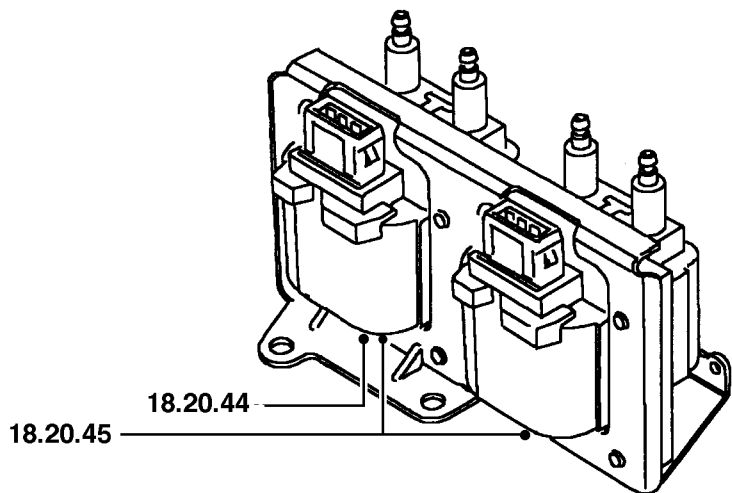
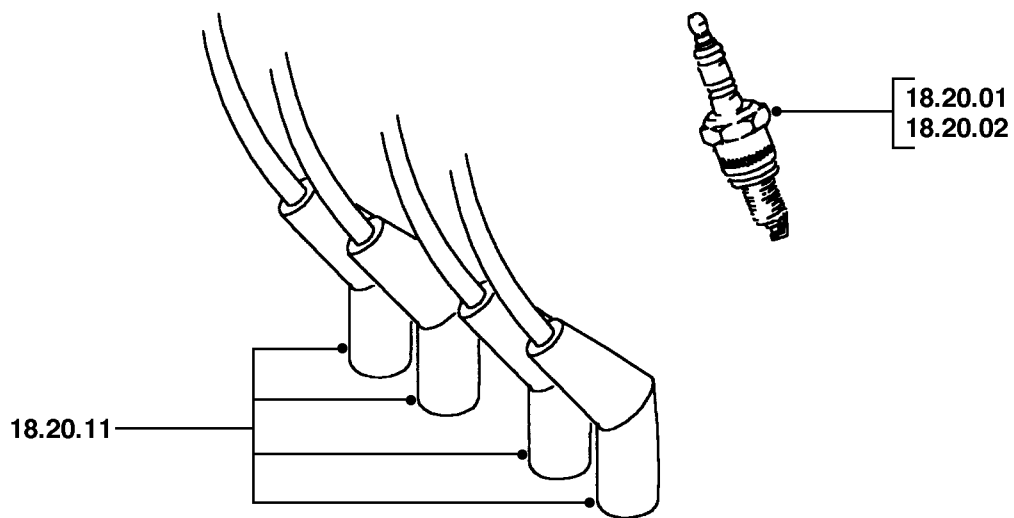

18.30	SENSORES, INTERRUPTORES, RELES Y VALVULAS		
18.30.01	Unidad electrónica de control - combinada de encendido y de combustible - cambio.....		
	Dirección a LDer.	00.30	7G1
	Dirección a Llzq.	00.50	7G1
18.30.09	Sensor - temperatura del aire de admisión (IAT) - cambio	00.25	2F6
18.30.10	Sensor - temperatura del refrigerante motor (ECTS) - cambio	00.25	7U3
18.30.12	Sensor - posición del cigüeñal (CKP) - cambio	00.35	7E7
18.30.28	Sensor - picado (KS) - lado izquierdo/cada uno - cambio	00.25	7A0
18.30.36	Interruptor - mariposa - cambio	00.25	7G5
18.90	DIAGNOSIS		
	(las operaciones están basadas en los procedimientos del Manual de Reparaciones y/o el uso de equipos homologados)		
18.90.23/01	MEMS - inyección del combustible y encendido - prueba	00.40	-

A - MAL REGULADO

B - POROSO/DESPRENDIDO

C - MAL ADAPTADO

D - ROTO

E - AGRIETADO/PARTIDO/CORTADO

F - AGARROTADO/GRIPADO

G - SINCRONIZADOR FLOJO/DEBIL

H - CORROSION/FALLO PLAQUEADO

J - DESGASTADO/ESTIRADO

K - RUIDOSO/DESGASTE FRICCION

L - TREPIDACION/FALLO CONEXION

M - CARROC./FUGAS REFRIG./QUEMADO

N - FUGAS-NO PERDIDA REFRIGERANTE

P - ENGRANE DIFICIL

Q - DESVANECIDO/MANCHADO/DESCOLORI

R - DANO EN LA FABRICA

S - CIRCUITO ABIERTO/BLOQUEADO

T - CORTOCIRCUITO/DANO ROSCA

U - IMPRECISO/PATINANDO

V - FALLO BOMBILLA/LAMPARA

W - VIBRACION/DESEQUILIBRIO

X - TRACCION FRENO/DANO SUPERFICAL

Z - INOPERANTE

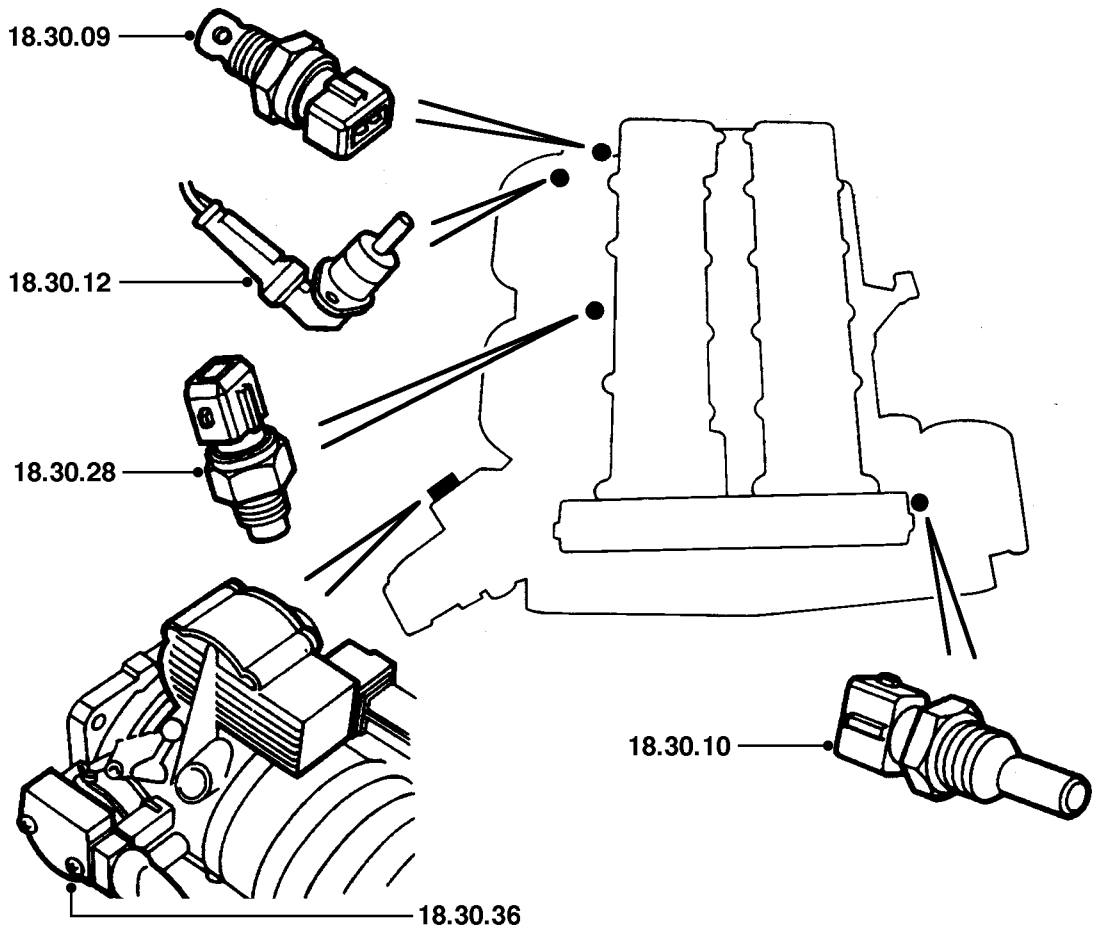
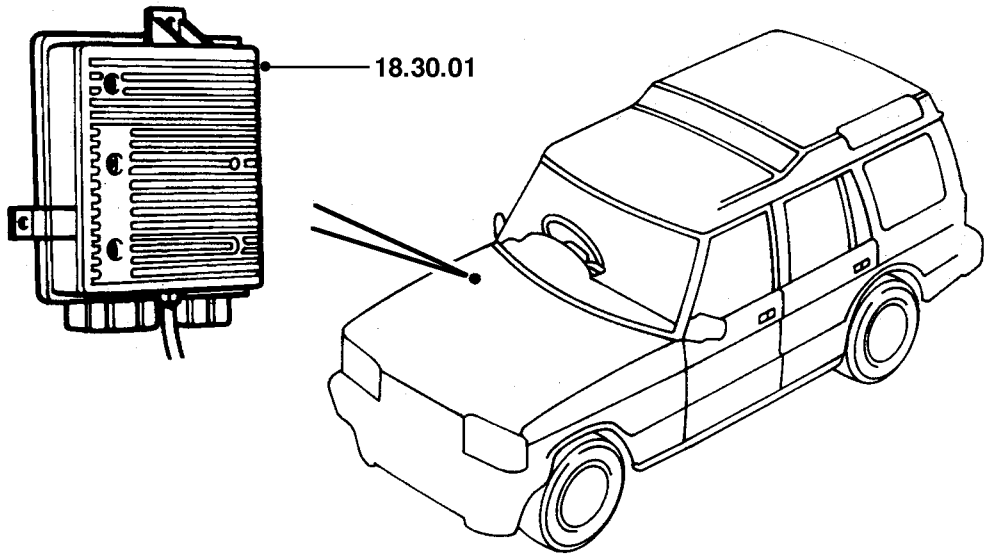

DIS RT14

<p>18.30 18.30.03 18.30.17</p>	<p>SENSORES, INTERRUPTORES, RELES Y VALVULAS Unidad electrónica de control - combustible - cambio Potenciómetro de mariposa - cambio (incluye ajuste)..... .</p>	<p>00.35 01.20</p>	<p>7G1 7G5</p>
---	---	------------------------	--------------------

<p>A - MAL REGULADO B - POROSO/DESPRENDIDO C - MAL ADAPTADO D - ROTO E - AGRIETADO/PARTIDO/CORTADO F - AGARROTADO/GRIPADO G - SINCRONIZADOR FLOJO/DEBIL H - CORROSION/FALLO PLAQUEADO</p>	<p>J - DESGASTADO/ESTIRADO K - RUIDOSO/DESGASTE FRICCION L - TREPIDACION/FALLO CONEXION M - CARROC./FUGAS REFRIG./QUEMADO N - FUGAS-NO PERDIDA REFRIGERANTE P - ENGRANE DIFICIL Q - DESVANECIDO/MANCHADO/DESCOLORI R - DANO EN LA FABRICA</p>	<p>S - CIRCUITO ABIERTO/BLOQUEADO T - CORTOCIRCUITO/DANO ROSCA U - IMPRECISO/PATINANDO V - FALLO BOMBILLA/LAMPARA W - VIBRACION/DESEQUILIBRIO X - TRACCION FRENO/DANO SUPERFICAL Z - INOPERANTE</p>
---	---	---

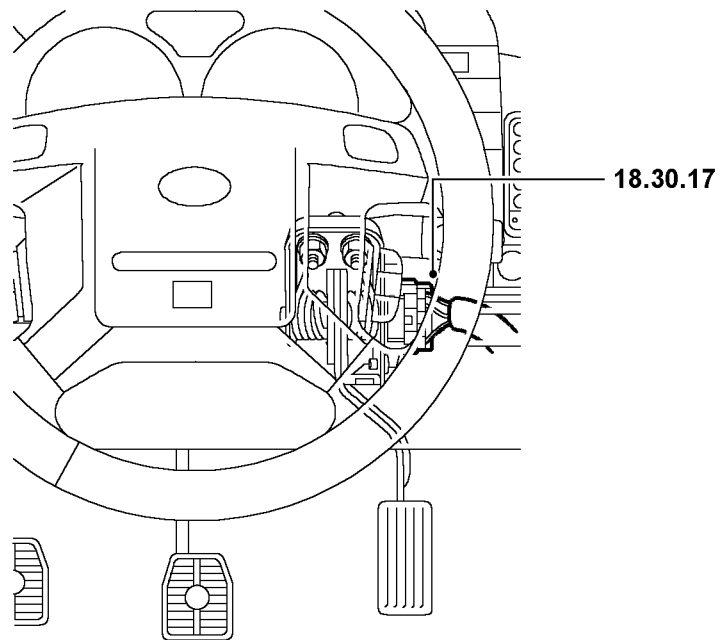
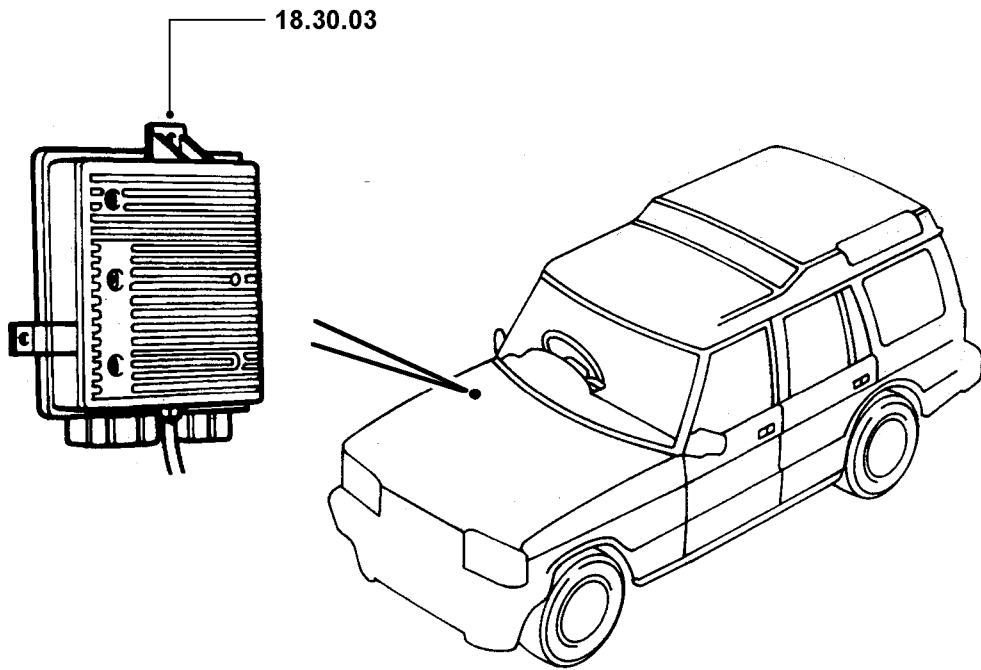

19 SISTEMA DE COMBUSTIBLE

DISCOVERY V8

(Las operaciones no incluyen el reglaje del carburador(es))

19.10	FILTROS DE AIRE Y MANGUITOS		
19.10.01	Filtro(s) de aire - cambio	00.10	2F1
19.10.08	Elementos - filtro(s) de aire - cambio	00.10	2F4
19.10.18	Entrada - filtro de aire - cambio	00.10	2F2
19.10.26	Manguito - flujómetro de aire a la cámara de aireación - cambio ..	00.10	2F2
19.20	MANDOS		
19.20.06	Cable - mariposa - cambio.....	00.75	2K5
19.22	EQUIPO ELECTRONICO DE DISTRIBUCION DE COMBUSTIBLE		
19.22.01	Sistema de inyección electrónica - prueba de diagnóstico	00.25	*
19.22.08	Sensor - temperatura del combustible motor (EFTS) - cambio	00.30	7G9
19.22.09	Interruptor - inercial - cierre de combustible - cambio	00.15	6P2
19.22.10	Relé - principal - sistema de inyección de combustible (ECM) - cambio	00.15	7W4
19.22.12	Reglaje del régimen de giro al ralentí y mezcla (incluye avance al encendido y comprobación/ajuste del potenciómetro de mariposa (IACV)).....	00.70	*
19.22.16	Sensor - térmico de oxígeno (HO2S) - delantero/izquierdo/cada uno - cambio	00.15	2T6
19.22.17	Sensor - térmico de oxígeno (HO2S) - trasero/derecho - cambio ..	00.30	2T5
19.22.18	Sensor - temperatura del refrigerante - cambio	00.25	7G3
19.22.19	Sensor - temperatura del refrigerante - prueba	00.15	7G3
19.22.25	Sensor - flujómetro de aire (MAFS) - cambio	00.20	7W2
19.22.34	Unidad electrónica de control - cambio	00.40	7G1
19.22.46	Cámara de aireación - cambio.....	01.50	2R5
19.22.49	Sensor - posición de la mariposa (TPS) - cambio (incluye ajuste) ..	00.15	7G5
19.22.52	Carcasa - válvula de control de aire al ralentí (IACV)(motor de pasos) - cambio	00.10	
19.25	FILTROS DE COMBUSTIBLE		
19.25.02	Filtro - principal - cambio	00.60	2R3

A - MAL REGULADO

B - POROSO/DESPRENDIDO

C - MAL ADAPTADO

D - ROTO

E - AGRIETADO/PARTIDO/CORTADO

F - AGARROTADO/GRIPADO

G - SINCRONIZADOR FLOJO/DEBIL

H - CORROSION/FALLO PLAQUEADO

J - DESGASTADO/ESTIRADO

K - RUIDOSO/DESGASTE FRICCION

L - TREPIDACION/FALLO CONEXION

M - CARROC./FUGAS REFRIG./QUEMADO

N - FUGAS-NO PERDIDA REFRIGERANTE

P - ENGRANE DIFICIL

Q - DESVANECIDO/MANCHADO/DESCOLORI

R - DANO EN LA FABRICA

S - CIRCUITO ABIERTO/BLOQUEADO

T - CORTOCIRCUITO/DANO ROSCA

U - IMPRECISO/PATINANDO

V - FALLO BOMBILLA/LAMPARA

W - VIBRACION/DESEQUILIBRIO

X - TRACCION FRENO/DANO SUPERFICAL

Z - INOPERANTE

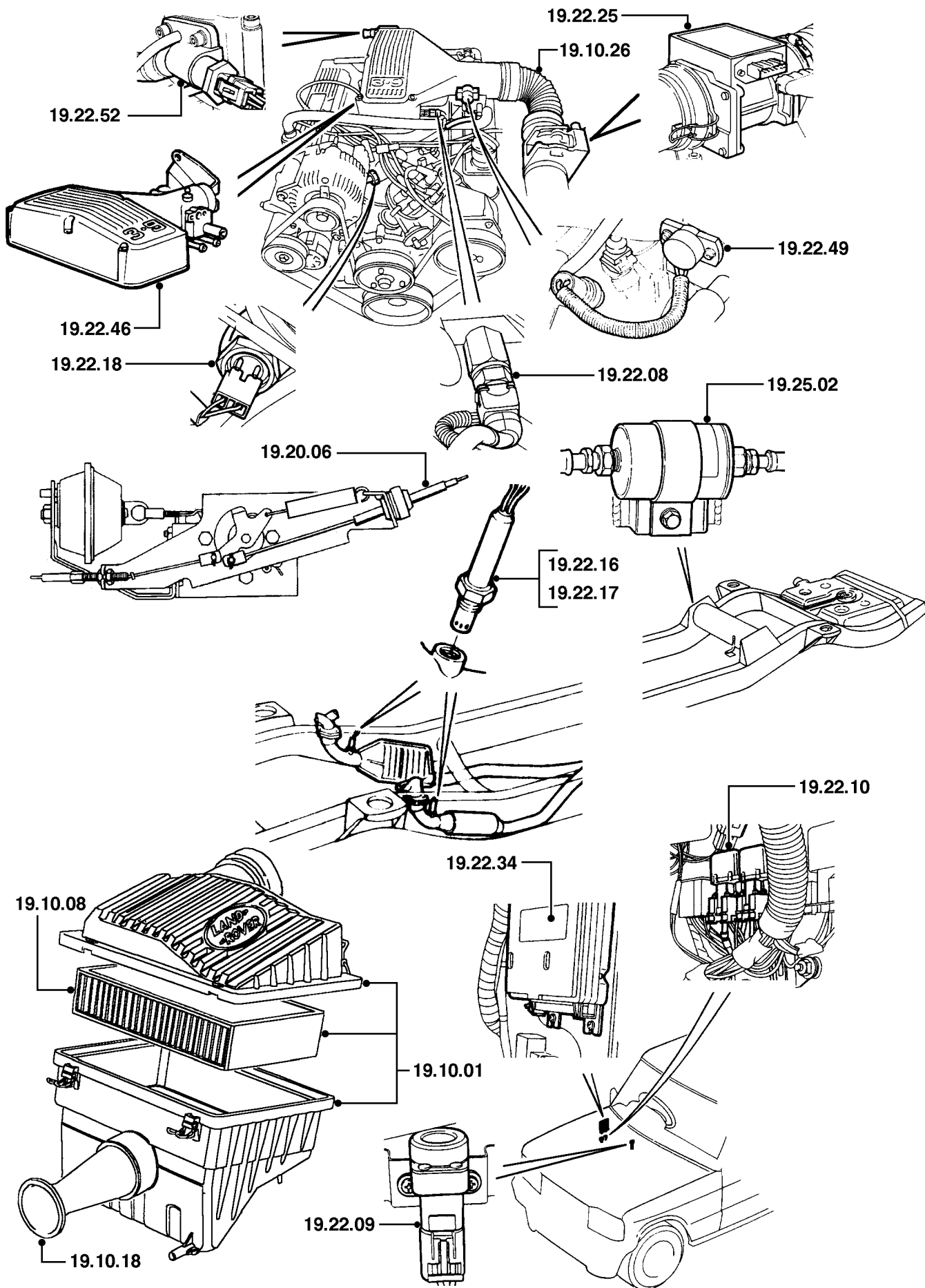

DIS RT17A

19 SISTEMA DE COMBUSTIBLE

DISCOVERY V8

(Las operaciones no incluyen el reglaje del carburador(es))

19.45	BOMBA DE COMBUSTIBLE		
19.45.06	Regulador - presión - cambio	00.60	2R6
19.45.07	Relé - bomba de combustible - cambio	00.15	7F5
19.45.08	Bomba - cambio.....	00.95	7F9
19.50	SISTEMA DE COMBUSTIBLE		
19.50.13	Sistema de combustible - prueba de presión	00.65	*
19.55	DEPOSITO DE COMBUSTIBLE		
19.55.07	Tubo de llenado - cambio	00.65	2Q0
19.55.08	Tapón - tubo de llenado de combustible - cambio	00.10	9M3
19.55.10	Anillo de estanqueidad - tapón de repostaje - cambio.....	00.10	
19.55.12	Manguito - tubo de llenado al depósito - cambio	00.15	2Q0
19.55.14	Manguito - respiradero - depósito al tubo de llenado - cambio	00.20	
19.55.26	Depósito - combustible - trasero - cambio	01.75	2Q8
19.60	INYECTORES Y CALEFACTORES/BUJIAS DE INCANDESCENCIA		
19.60.04	Tubo distribuidor de combustible - cambio	02.15	2N5
19.60.10	Inyector - cada uno - cambio	01.75	2P2
19.60.10/01	Inyectores - cada uno adicional - cambio	00.10	2P2
19.60.12	Inyectores - juego - cambio	02.10	2P2
19.70	VENTURI/ENTRADA DE AIRE		
19.70.04	Carcasa - conjunto - tubo de alimentación de aire - cambio	01.30	

A - MAL REGULADO

B - POROSO/DESPRENDIDO

C - MAL ADAPTADO

D - ROTO

E - AGRIETADO/PARTIDO/CORTADO

F - AGARROTADO/GRIPADO

G - SINCRONIZADOR FLOJO/DEBIL

H - CORROSION/FALLO PLAQUEADO

J - DESGASTADO/ESTIRADO

K - RUIDOSO/DESGASTE FRICCION

L - TREPIDACION/FALLO CONEXION

M - CARROC./FUGAS REFRIG./QUEMADO

N - FUGAS-NO PERDIDA REFRIGERANTE

P - ENGRANE DIFICIL

Q - DESVANECIDO/MANCHADO/DESCOLORI

R - DANO EN LA FABRICA

S - CIRCUITO ABIERTO/BLOQUEADO

T - CORTOCIRCUITO/DANO ROSCA

U - IMPRECISO/PATINANDO

V - FALLO BOMBILLA/LAMPARA

W - VIBRACION/DESEQUILIBRIO

X - TRACCION FRENO/DANO SUPERFICAL

Z - INOPERANTE

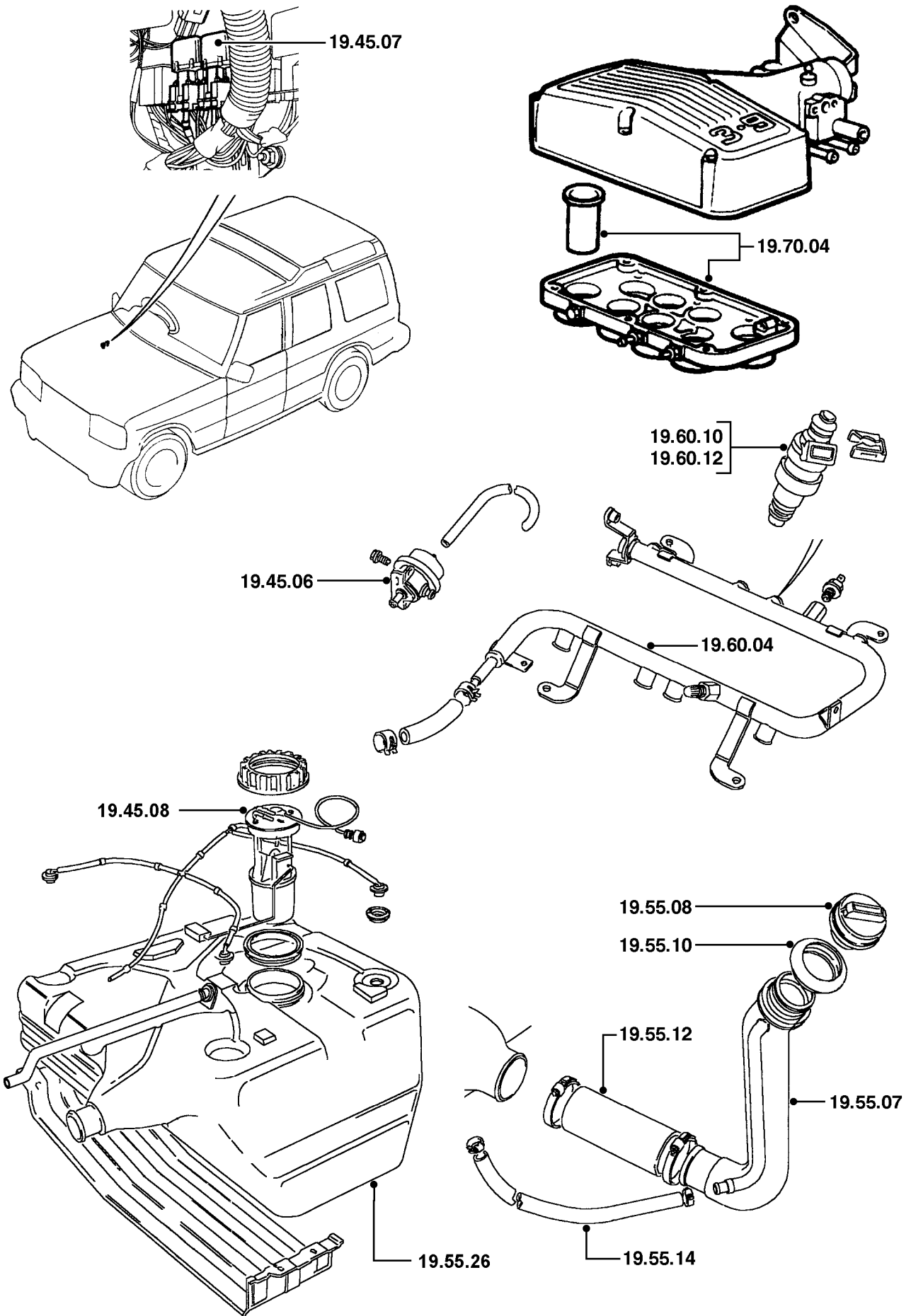

DIS RT18A

(Las operaciones no incluyen el reglaje del carburador(es))

19.75	MANDOS DEL PROGRAMADOR DE VELOCIDAD		
19.75.06	Unidad de control - vacío - cambio	00.20	2W2
19.75.08	Manguito - vacío - actuador de mariposa al racor en 'T' - cambio .	00.10	
19.75.09	Manguito - vacío - interruptor de frenado al racor en 'T' - cambio .	00.30	
19.75.12	Actuador - mariposa - cambio	00.20	2W3
19.75.13	Biela de acoplamiento - actuador de mariposa - ajuste.....	00.15	2W4
19.75.14	Manguito - vacío - unidad de control al racor en 'T' - cambio	00.10	
19.75.15	Transductor - velocidad de marcha - cambio	00.25	2T6
19.75.21	Bomba - unidad de vacío/trampilla de recirculación del calefactor - cambio	00.25	2W5
19.75.28	Relé - cambio	00.10	
19.75.30	Interruptor - accionamiento (conexión/desconexión) - cambio	00.15	
19.75.34	Interruptor - embrague - cambio	00.50	2W8
19.75.35	Interruptor - freno - cambio	00.50	2W7
19.75.36	Interruptor - juego - cambio	00.50	*
19.75.37	Interruptor - activación - cambio	00.50	
19.75.38	Interruptor - freno - ajuste	00.40	2W7
19.75.39	Interruptor - embrague - ajuste	00.40	2W8
19.75.40	Sistema eléctrico - prueba	00.65	*
19.75.49	ECM. - cambio	00.40	2W2
19.90	DIAGNOSIS		
	(las operaciones están basadas en los procedimientos del Manual de Reparaciones y/o el uso de equipos homologados)		
19.90.06/01	Presión de combustible - prueba	00.30	*

A - MAL REGULADO

B - POROSO/DESPRENDIDO

C - MAL ADAPTADO

D - ROTO

E - AGRIETADO/PARTIDO/CORTADO

F - AGARROTADO/GRIPADO

G - SINCRONIZADOR FLOJO/DEBIL

H - CORROSION/FALLO PLAQUEADO

J - DESGASTADO/ESTIRADO

K - RUIDOSO/DESGASTE FRICCION

L - TREPIDACION/FALLO CONEXION

M - CARROC./FUGAS REFRIG./QUEMADO

N - FUGAS-NO PERDIDA REFRIGERANTE

P - ENGRANE DIFICIL

Q - DESVANECIDO/MANCHADO/DESCOLORI

R - DANO EN LA FABRICA

S - CIRCUITO ABIERTO/BLOQUEADO

T - CORTOCIRCUITO/DANO ROSCA

U - IMPRECISO/PATINANDO

V - FALLO BOMBILLA/LAMPARA

W - VIBRACION/DESEQUILIBRIO

X - TRACCION FRENO/DANO SUPERFICAL

Z - INOPERANTE

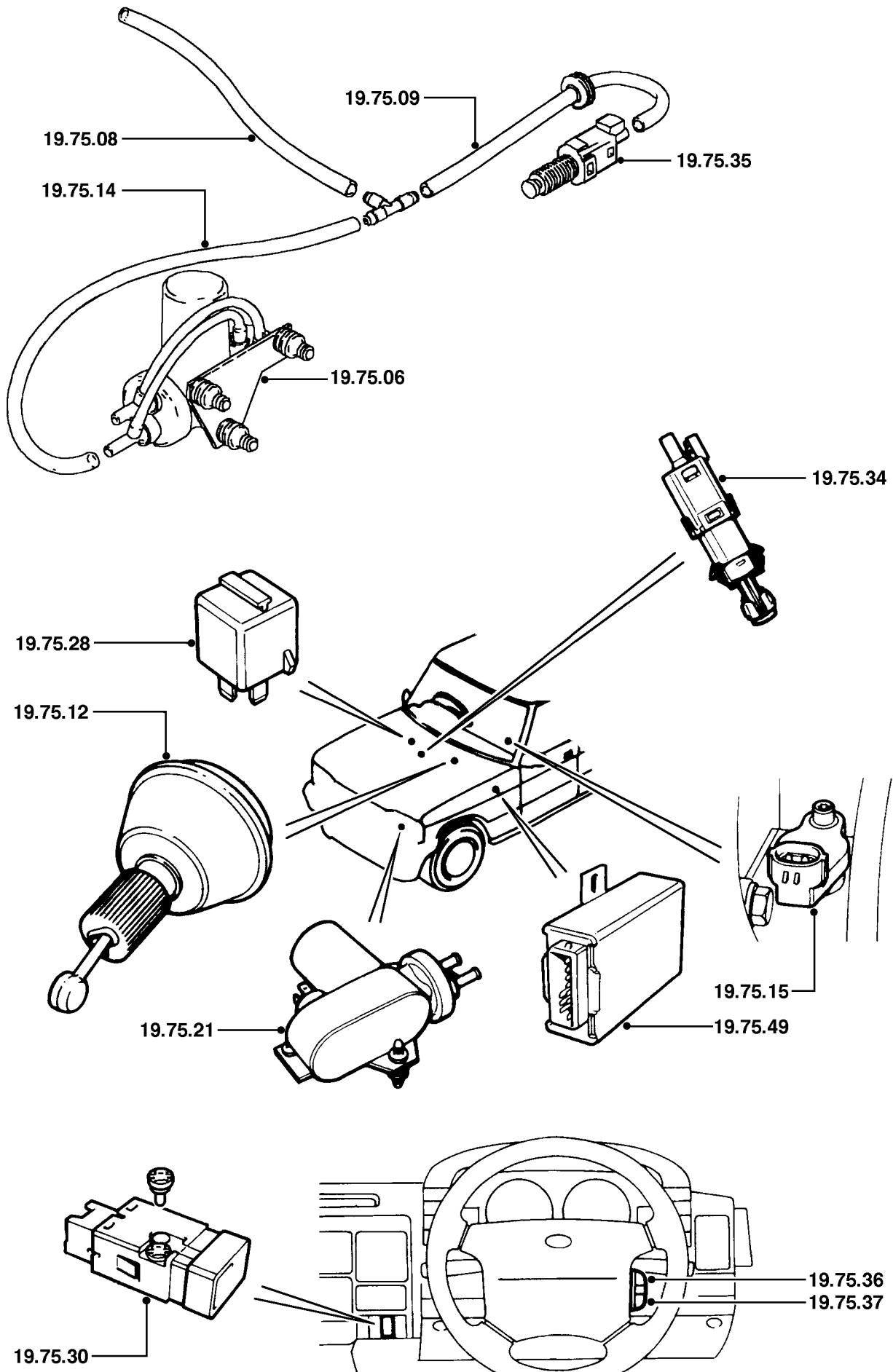

DIS RT19B

19 SISTEMA DE COMBUSTIBLE

DISCOVERY T16

(Las operaciones no incluyen el reglaje del carburador(es))

19.10	FILTROS DE AIRE Y MANGUITOS		
19.10.01	Filtro(s) de aire - cambio	00.10	2F1
19.10.08	Elementos - filtro(s) de aire - cambio	00.10	2F4
19.10.19	Manguito - filtro de aire al flujómetro de aire - cambio	00.10	2F2
19.20	MANDOS		
19.20.06	Cable - mariposa - cambio	00.20	2K5
19.22	EQUIPO ELECTRONICO DE DISTRIBUCION DE COMBUSTIBLE		
19.22.08	Sensor - temperatura del combustible motor (EFTS) - cambio	00.25	7G9
19.22.09	Interruptor - inercial - cierre de combustible - cambio	00.15	6P2
19.22.13	Ajuste del CO y/o ralenti básico (incluye comprobación del sistema con equipos aprobados)	00.75	*
19.22.16	Sensor - térmico de oxígeno (HO2S) - delantero/izquierdo/cada uno - cambio	00.25	2T6
19.22.52	Carcasa - válvula de control de aire al ralenti (IACV)(motor de pasos) - cambio	00.25	
19.22.60	Soporte - cuerpo de mariposa - cambio	00.15	2K4
19.25	FILTROS DE COMBUSTIBLE		
19.25.02	Filtro - principal - cambio	00.80	2R3

A - MAL REGULADO

B - POROSO/DESPRENDIDO

C - MAL ADAPTADO

D - ROTO

E - AGRIETADO/PARTIDO/CORTADO

F - AGARROTADO/GRIPADO

G - SINCRONIZADOR FLOJO/DEBIL

H - CORROSION/FALLO PLAQUEADO

J - DESGASTADO/ESTIRADO

K - RUIDOSO/DESGASTE FRICCION

L - TREPIDACION/FALLO CONEXION

M - CARROC./FUGAS REFRIG./QUEMADO

N - FUGAS-NO PERDIDA REFRIGERANTE

P - ENGRANE DIFICIL

Q - DESVANECIDO/MANCHADO/DESCOLORI

R - DANO EN LA FABRICA

S - CIRCUITO ABIERTO/BLOQUEADO

T - CORTOCIRCUITO/DANO ROSCA

U - IMPRECISO/PATINANDO

V - FALLO BOMBILLA/LAMPARA

W - VIBRACION/DESEQUILIBRIO

X - TRACCION FRENO/DANO SUPERFICAL

Z - INOPERANTE

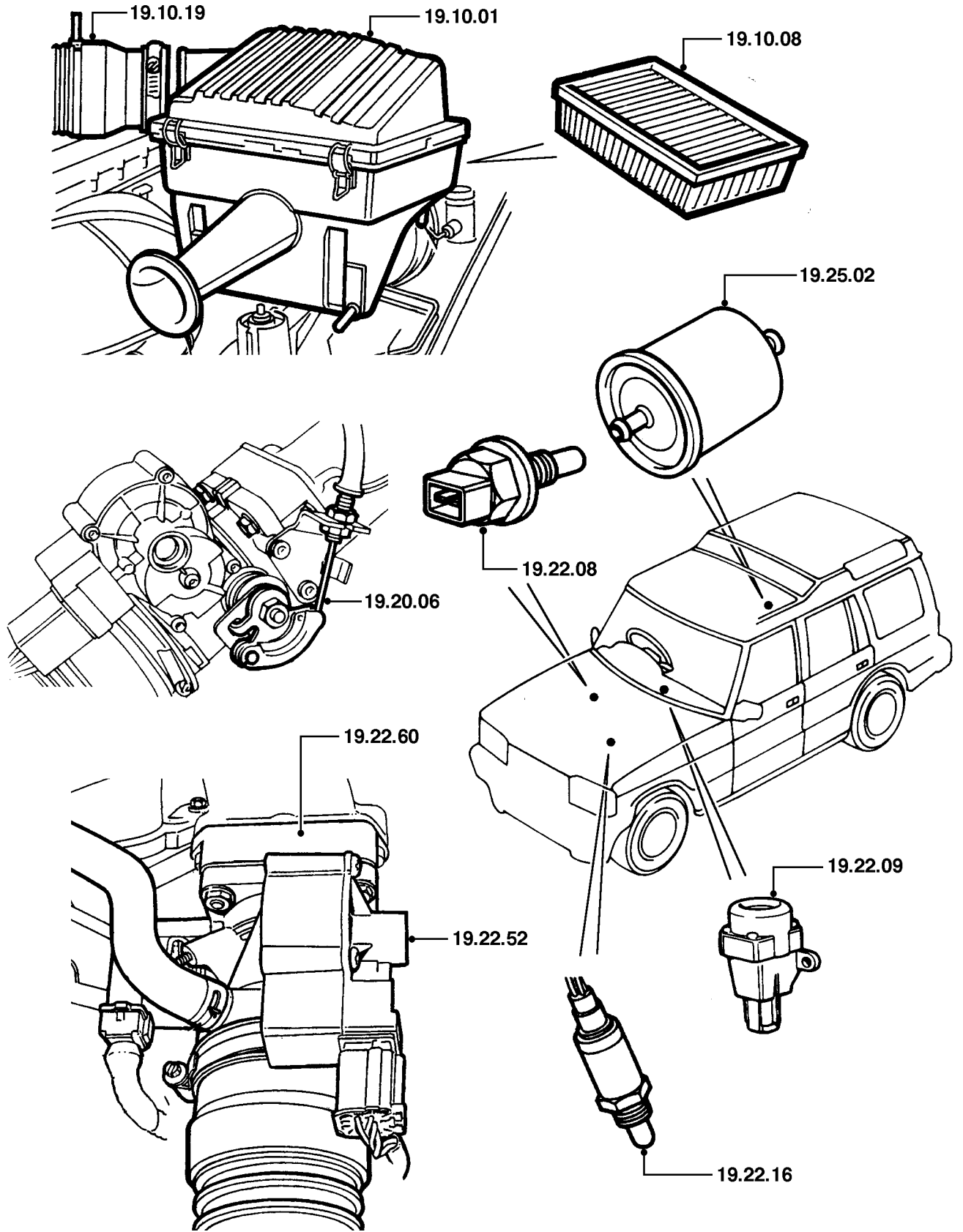

DIS RT15

19 SISTEMA DE COMBUSTIBLE

DISCOVERY T16

(Las operaciones no incluyen el reglaje del carburador(es))

19.45	BOMBA DE COMBUSTIBLE		
19.45.06	Regulador - presión - cambio	00.70	2R6
19.45.07	Relé - bomba de combustible - cambio	00.30	7F5
19.45.08	Bomba - cambio.....	01.25	7F9
19.50	SISTEMA DE COMBUSTIBLE		
19.50.13	Sistema de combustible - prueba de presión	00.85	*
19.55	DEPOSITO DE COMBUSTIBLE		
19.55.07	Tubo de llenado - cambio	00.65	2Q0
19.55.08	Tapón - tubo de llenado de combustible - cambio.....	00.10	9M3
19.55.10	Anillo de estanqueidad - tapón de repostaje - cambio.....	00.10	
19.55.12	Manguito - tubo de llenado al depósito - cambio	00.15	2Q0
19.55.14	Manguito - respiradero - depósito al tubo de llenado - cambio	00.20	
19.55.26	Depósito - combustible - trasero - cambio	01.75	2Q8
19.60	INYECTORES Y CALEFACTORES/BUJIAS DE INCANDESCENCIA		
19.60.04	Tubo distribuidor de combustible - cambio	01.45	2N5
19.60.10	Inyector - cada uno - cambio	01.35	2P2
19.60.10/01	Inyectores - cada uno adicional - cambio	00.10	2P2
19.60.12	Inyectores - juego - cambio	01.50	2P2

A - MAL REGULADO

B - POROSO/DESPRENDIDO

C - MAL ADAPTADO

D - ROTO

E - AGRIETADO/PARTIDO/CORTADO

F - AGARROTADO/GRIPADO

G - SINCRONIZADOR FLOJO/DEBIL

H - CORROSION/FALLO PLAQUEADO

J - DESGASTADO/ESTIRADO

K - RUIDOSO/DESGASTE FRICCION

L - TREPIDACION/FALLO CONEXION

M - CARROC./FUGAS REFRIG./QUEMADO

N - FUGAS-NO PERDIDA REFRIGERANTE

P - ENGRANE DIFICIL

Q - DESVANECIDO/MANCHADO/DESCOLORI

R - DANO EN LA FABRICA

S - CIRCUITO ABIERTO/BLOQUEADO

T - CORTOCIRCUITO/DANO ROSCA

U - IMPRECISO/PATINANDO

V - FALLO BOMBILLA/LAMPARA

W - VIBRACION/DESEQUILIBRIO

X - TRACCION FRENO/DANO SUPERFICAL

Z - INOPERANTE

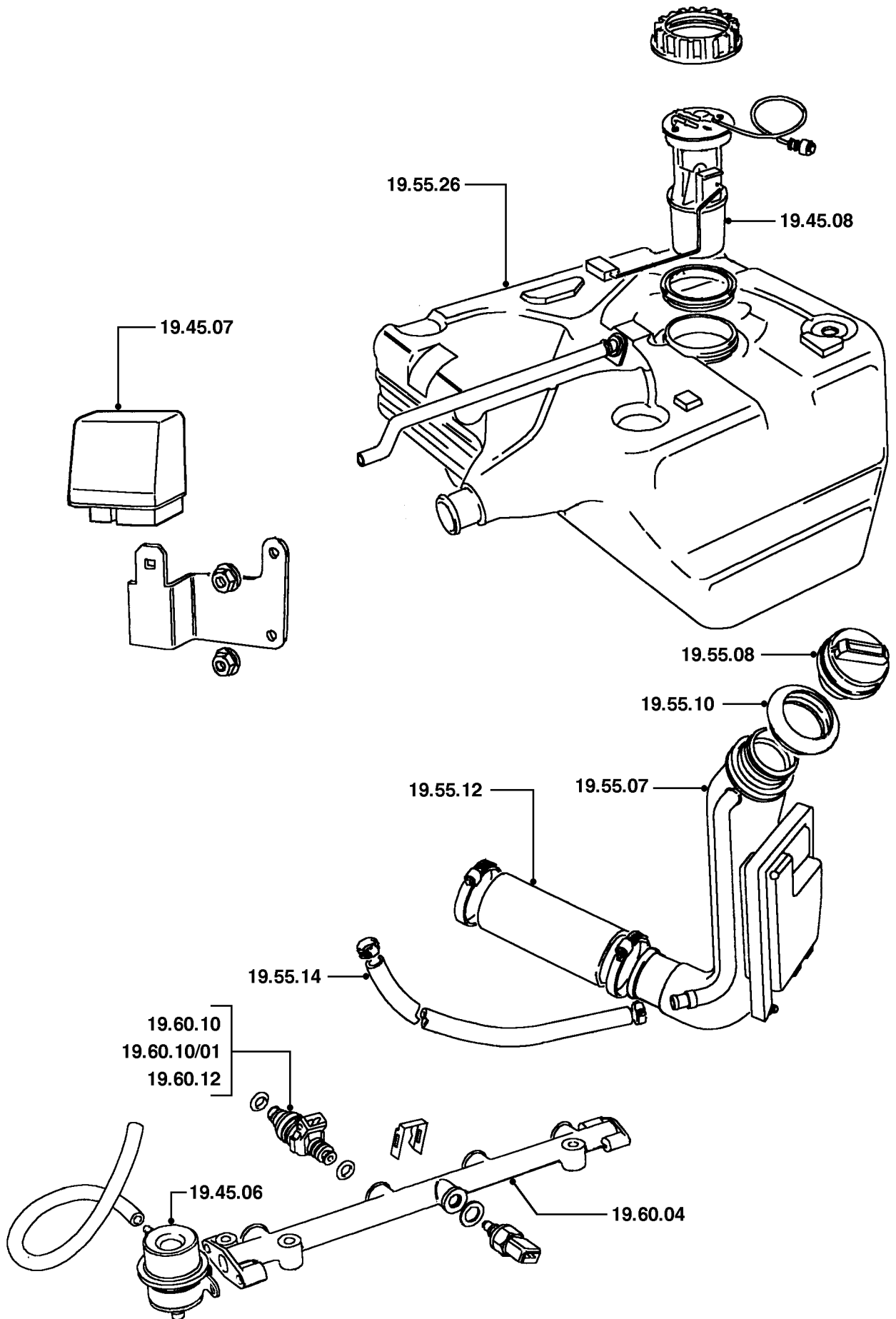

DIS RT16

19 SISTEMA DE COMBUSTIBLE

DISCOVERY Tdi

(Las operaciones no incluyen el reglaje del carburador(es))

19.10	FILTROS DE AIRE Y MANGUITOS		
19.10.01	Filtro(s) de aire - cambio	00.20	2F1
19.10.08	Elementos - filtro(s) de aire - cambio	00.10	2F4
19.20	MANDOS		
19.20.06	Cable - mariposa - cambio	00.20	2K5
19.20.33	Solenoide - control de parada - cambio	00.10	2P9
19.22	EQUIPO ELECTRONICO DE DISTRIBUCION DE COMBUSTIBLE		
19.22.09	Interruptor - inercial - cierre de combustible - cambio	00.15	6P2
19.25	FILTROS DE COMBUSTIBLE		
19.25.02	Filtro - principal - cambio	00.30	2R3
19.25.07	Elemento - filtro principal - cambio	00.25	*
19.30	BOMBA DE INYECCION DE COMBUSTIBLE (DIESEL)		
19.30.01	Puesta a punto de la bomba de inyección - comprobación y ajuste	00.75	*
19.30.01/20	Puesta a punto de la bomba de inyección - comprobación y ajuste - con aire acondicionado	00.95	*
19.30.06	Piñón - correa de distribución - bomba de inyectores - cambio....	03.15	
19.30.06/20	Piñón - correa de distribución - bomba de inyectores - cambio - con aire acondicionado	03.35	
19.30.07	Bomba de inyección - cambio - incluye comprobación y reglaje ..	01.95	2P1
19.30.07/20	Bomba de inyección - cambio - incluye comprobación y reglaje - con aire acondicionado	02.25	2P1

A - MAL REGULADO

B - POROSO/DESPRENDIDO

C - MAL ADAPTADO

D - ROTO

E - AGRIETADO/PARTIDO/CORTADO

F - AGARROTADO/GRIPADO

G - SINCRONIZADOR FLOJO/DEBIL

H - CORROSION/FALLO PLAQUEADO

J - DESGASTADO/ESTIRADO

K - RUIDOSO/DESGASTE FRICCION

L - TREPIDACION/FALLO CONEXION

M - CARROC./FUGAS REFRIG./QUEMADO

N - FUGAS-NO PERDIDA REFRIGERANTE

P - ENGRANE DIFICIL

Q - DESVANECIDO/MANCHADO/DESCOLORI

R - DANO EN LA FABRICA

S - CIRCUITO ABIERTO/BLOQUEADO

T - CORTOCIRCUITO/DANO ROSCA

U - IMPRECISO/PATINANDO

V - FALLO BOMBILLA/LAMPARA

W - VIBRACION/DESEQUILIBRIO

X - TRACCION FRENO/DANO SUPERFICAL

Z - INOPERANTE

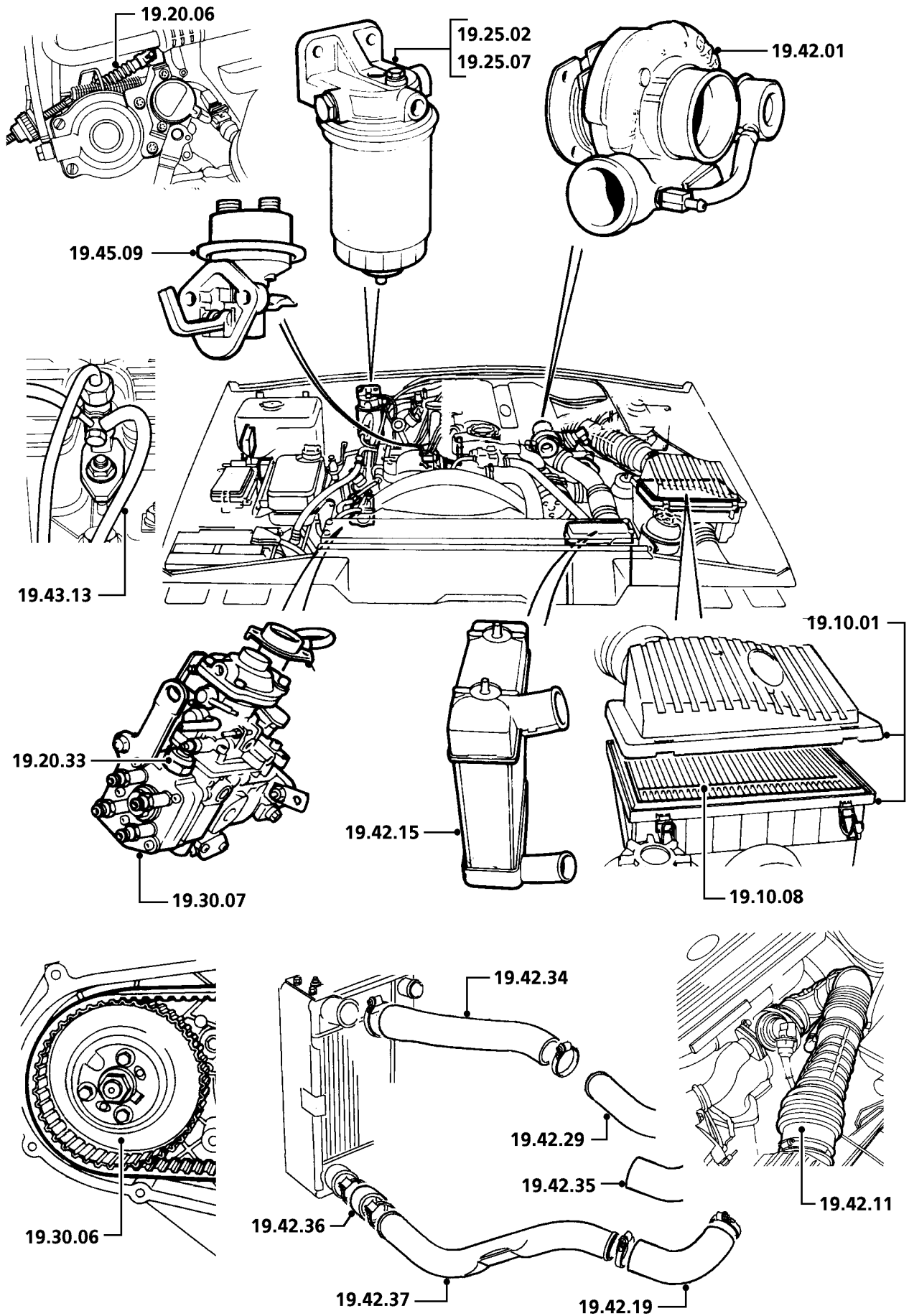

DIS RT90

19 SISTEMA DE COMBUSTIBLE

DISCOVERY Tdi

(Las operaciones no incluyen el reglaje del carburador(es))

19.42	TURBOCOMPRESORES		
19.42.01	Turbocompresor - cambio	01.55	2Y1
19.42.07	Turbocompresor - presión de sobrealimentación - ajuste (incluye 19.90.30)	01.50	*
19.42.08	Turbocompresor - limpieza (incluye 19.42.07)	02.55	*
19.42.11	Manguito - entrada - turbocompresor - cambio	00.15	2Y3
19.42.15	Interenfriador - cambio.....	01.10	2Y2
19.42.19	Manguito - tubo del interenfriador al tubo de salida del turbocompresor - cambio.....	00.15	2Y3
19.42.29	Tubo - interenfriador al colector de admisión - cambio	00.25	2Y3
19.42.34	Manguito - tubo del interenfriador al tubo de salida del interenfriador - cambio.....	00.15	2Y3
19.42.35	Manguito - tubo del interenfriador al colector de admisión - cambio.....	00.15	2Y3
19.42.36	Manguito - tubo del interenfriador al tubo de entrada del interenfriador - cambio.....	00.20	2Y3
19.42.37	Tubo - interenfriador al turbocompresor - cambio	00.25	2Y3
19.43	TUBOS Y MANGUITOS DE COMBUSTIBLE (DIESEL)		
19.43.13	Tubo - retorno - inyectores a la bomba - cambio	00.25	2P3
19.45	BOMBA DE COMBUSTIBLE		
19.45.09	Bomba de alimentación - combustible - cambio	00.40	

A - MAL REGULADO

B - POROSO/DESPRENDIDO

C - MAL ADAPTADO

D - ROTO

E - AGRIETADO/PARTIDO/CORTADO

F - AGARROTADO/GRIPADO

G - SINCRONIZADOR FLOJO/DEBIL

H - CORROSION/FALLO PLAQUEADO

J - DESGASTADO/ESTIRADO

K - RUIDOSO/DESGASTE FRICCION

L - TREPIDACION/FALLO CONEXION

M - CARROC./FUGAS REFRIG./QUEMADO

N - FUGAS-NO PERDIDA REFRIGERANTE

P - ENGRANE DIFICIL

Q - DESVANECIDO/MANCHADO/DESCOLORI

R - DANO EN LA FABRICA

S - CIRCUITO ABIERTO/BLOQUEADO

T - CORTOCIRCUITO/DANO ROSCA

U - IMPRECISO/PATINANDO

V - FALLO BOMBILLA/LAMPARA

W - VIBRACION/DESEQUILIBRIO

X - TRACCION FRENO/DANO SUPERFICAL

Z - INOPERANTE

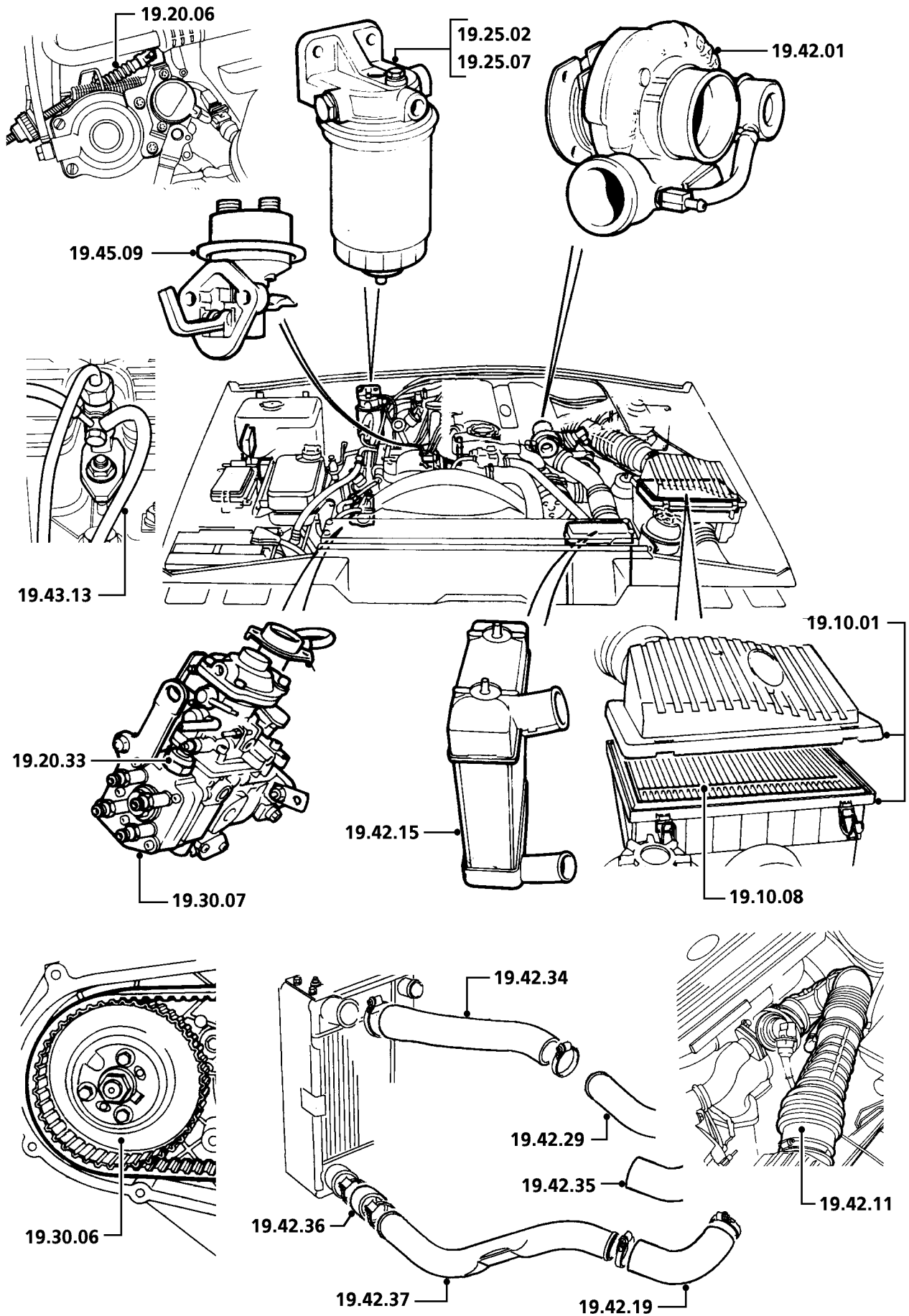

DIS RT90

19 SISTEMA DE COMBUSTIBLE

DISCOVERY Tdi

(Las operaciones no incluyen el reglaje del carburador(es))

19.50	SISTEMA DE COMBUSTIBLE		
19.50.07	Sistema de combustible - purga	00.15	*
19.55	DEPOSITO DE COMBUSTIBLE		
19.55.07	Tubo de llenado - cambio	00.40	2Q0
19.55.08	Tapón - tubo de llenado de combustible - cambio	00.10	9M3
19.55.10	Anillo de estanqueidad - tapón de repostaje - cambio.....	00.10	
19.55.12	Manguito - tubo de llenado al depósito - cambio	00.15	2Q0
19.55.14	Manguito - respiradero - depósito al tubo de llenado - cambio	00.20	
19.55.26	Depósito - combustible - trasero - cambio	01.75	2Q8
19.55.40	Manguito de retorno - tubería principal al depósito - cambio	02.55	2P4
19.60	INYECTORES Y CALEFACTORES/BUJIAS DE INCANDESCENCIA		
19.60.12	Inyectores - juego - cambio	00.55	2P2
19.60.14	Tubos de inyección - juego/fila - cambio	00.35	2P3
19.60.31	Calefactor/bujías de incandescencia - juego - cambio.....	00.35	7F1
19.60.33	Unidad de control - calefactor/bujías de incandescencia - cambio .	00.10	7F1

A - MAL REGULADO

B - POROSO/DESPRENDIDO

C - MAL ADAPTADO

D - ROTO

E - AGRIETADO/PARTIDO/CORTADO

F - AGARROTADO/GRIPADO

G - SINCRONIZADOR FLOJO/DEBIL

H - CORROSION/FALLO PLAQUEADO

J - DESGASTADO/ESTIRADO

K - RUIDOSO/DESGASTE FRICCION

L - TREPIDACION/FALLO CONEXION

M - CARROC./FUGAS REFRIG./QUEMADO

N - FUGAS-NO PERDIDA REFRIGERANTE

P - ENGRANE DIFICIL

Q - DESVANECIDO/MANCHADO/DESCOLORI

R - DANO EN LA FABRICA

S - CIRCUITO ABIERTO/BLOQUEADO

T - CORTOCIRCUITO/DANO ROSCA

U - IMPRECISO/PATINANDO

V - FALLO BOMBILLA/LAMPARA

W - VIBRACION/DESEQUILIBRIO

X - TRACCION FRENO/DANO SUPERFICAL

Z - INOPERANTE

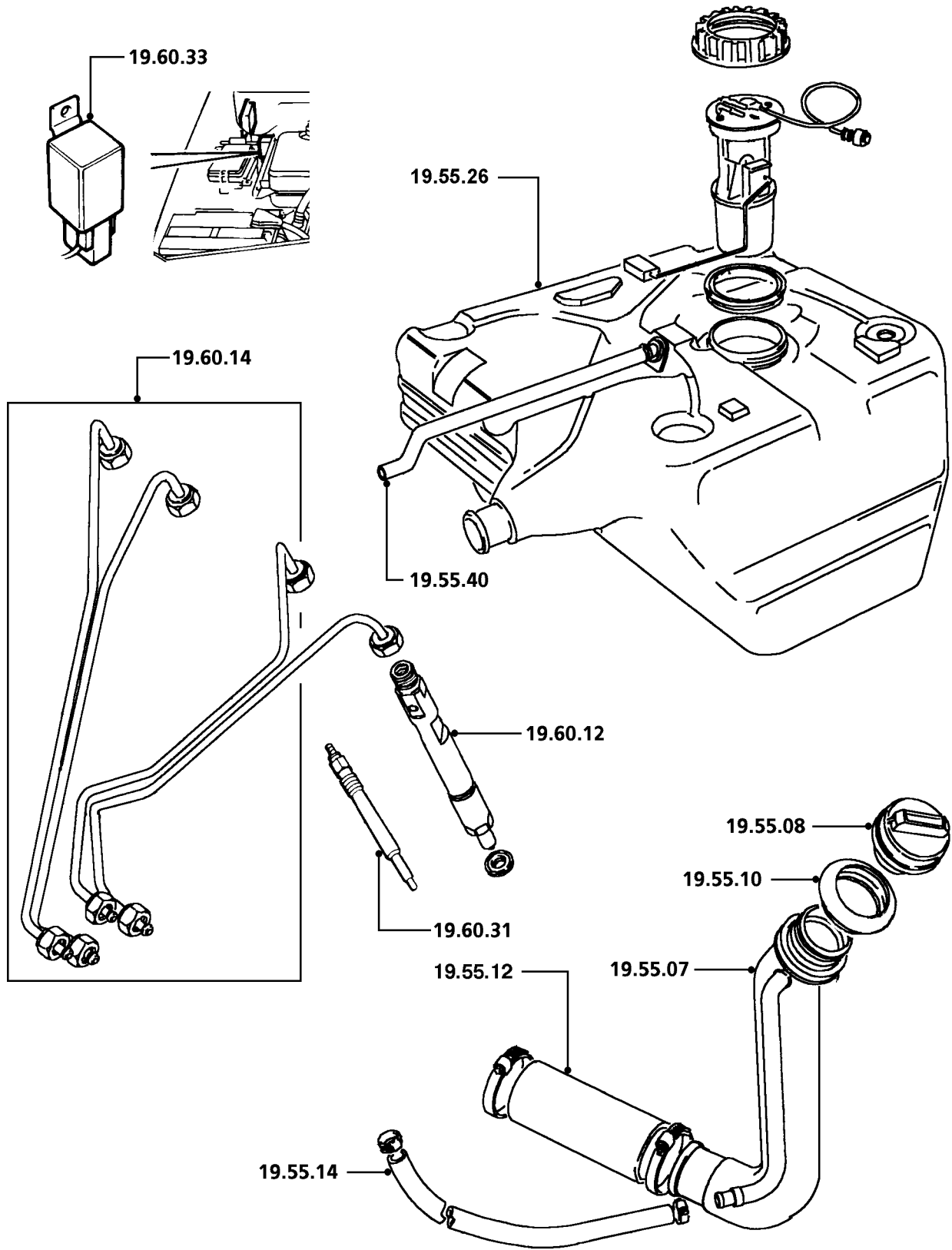

DIS RT91A

(Las operaciones no incluyen el reglaje del carburador(es))

19.75	MANDOS DEL PROGRAMADOR DE VELOCIDAD		
19.75.05	Unidad del actuador - cambio	00.10	2W3
19.75.06	Unidad de control - vacío - cambio	00.25	2W2
19.75.08	Manguito - vacío - actuador de mariposa al racor en 'T' - cambio .	00.05	
19.75.09	Manguito - vacío - interruptor de frenado al racor en 'T' - cambio .	00.15	
19.75.14	Manguito - vacío - unidad de control al racor en 'T' - cambio	00.35	
19.75.15	Transductor - velocidad de marcha - cambio	00.15	2T6
19.75.28	Relé - cambio	00.15	
19.75.30	Interruptor - accionamiento (conexión/desconexión) - cambio	00.05	
19.75.35	Interruptor - freno - cambio	00.15	2W7
19.75.36	Interruptor - juego - cambio	00.50	*
19.75.37	Interruptor - activación - cambio	00.50	
19.75.49	ECM. - cambio	00.25	2W2
19.90	DIAGNOSIS		
	(las operaciones están basadas en los procedimientos del Manual de Reparaciones y/o el uso de equipos homologados)		
19.90.30	Turbocompresor - presión de sobrealimentación - comprobación .	00.60	*

A - MAL REGULADO

B - POROSO/DESPRENDIDO

C - MAL ADAPTADO

D - ROTO

E - AGRIETADO/PARTIDO/CORTADO

F - AGARROTADO/GRIPADO

G - SINCRONIZADOR FLOJO/DEBIL

H - CORROSION/FALLO PLAQUEADO

J - DESGASTADO/ESTIRADO

K - RUIDOSO/DESGASTE FRICCION

L - TREPIDACION/FALLO CONEXION

M - CARROC./FUGAS REFRIG./QUEMADO

N - FUGAS-NO PERDIDA REFRIGERANTE

P - ENGRANE DIFICIL

Q - DESVANECIDO/MANCHADO/DESCOLORI

R - DANO EN LA FABRICA

S - CIRCUITO ABIERTO/BLOQUEADO

T - CORTOCIRCUITO/DANO ROSCA

U - IMPRECISO/PATINANDO

V - FALLO BOMBILLA/LAMPARA

W - VIBRACION/DESEQUILIBRIO

X - TRACCION FRENO/DANO SUPERFICAL

Z - INOPERANTE

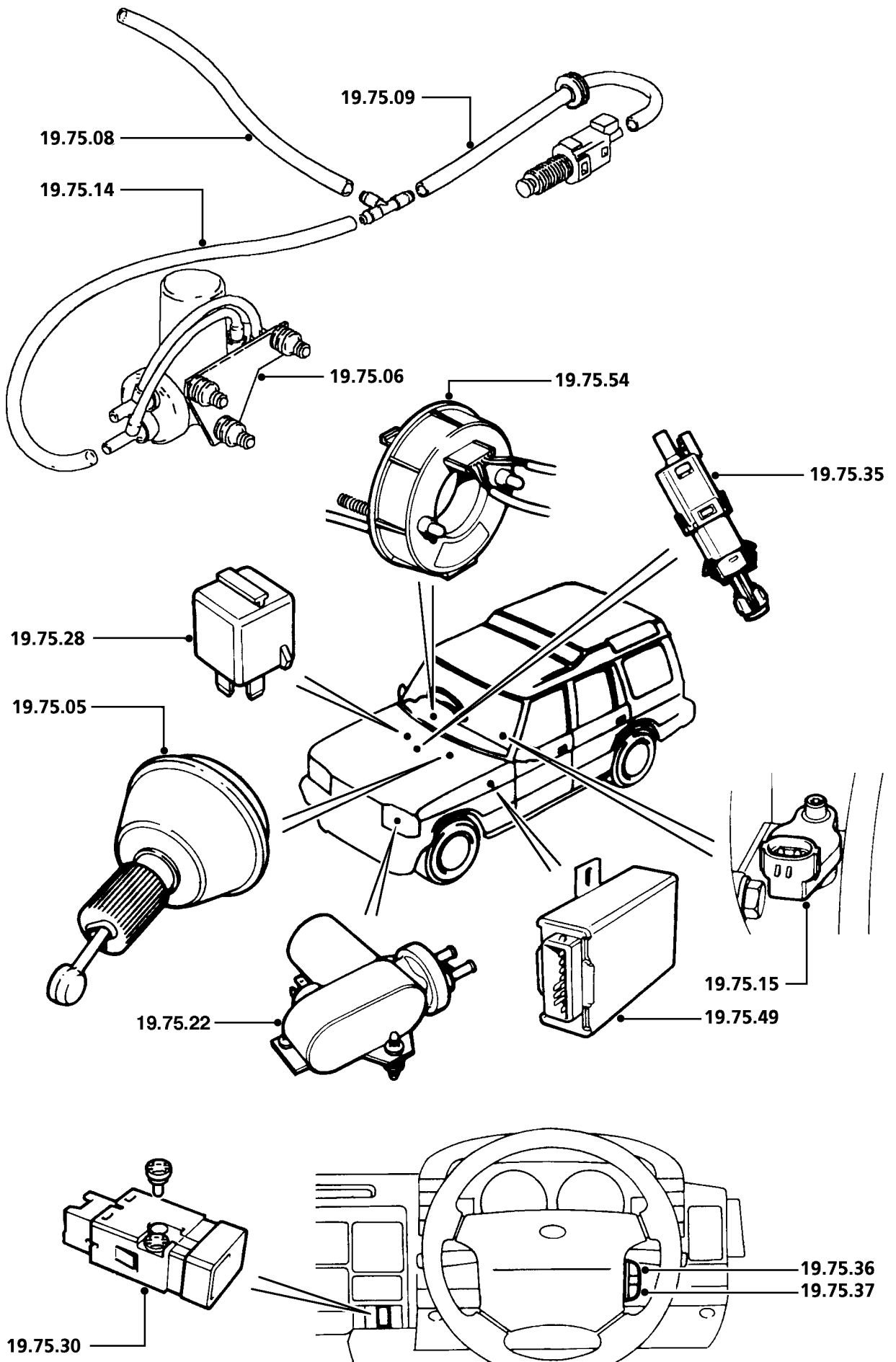

DIS RT92

26 SISTEMA DE REFRIGERACION

DISCOVERY V8

(Las operaciones incluyen el vaciado, llenado, purga del sistema y prueba de presión, si fuera necesaria)

26.10	REFRIGERANTE Y SISTEMA		
26.10.01	Líquido refrigerante - vaciado, lavado y llenado	00.50	-
26.10.07	Sistema - prueba de presión	00.10	-
26.15	DEPOSITOS DE EXPANSION		
26.15.01	Depósito - cambio	00.50	2C7
26.25	VENTILADORES Y POLEAS		
26.25.03	Polea - bomba de agua - cambio.....	00.40	2H8
26.25.05	Palas del ventilador - juego - cambio.....	00.25	2C1
26.25.11	Túnel - ventilador - cambio	00.20	2C1
26.25.19	Unidad de acoplamiento - ventilador con viscoacoplador - cambio.	00.25	2C2

A - MAL REGULADO	J - DESGASTADO/ESTIRADO	S - CIRCUITO ABIERTO/BLOQUEADO
B - POROSO/DESPRENDIDO	K - RUIDOSO/DESGASTE FRICCION	T - CORTOCIRCUITO/DANO ROSCA
C - MAL ADAPTADO	L - TREPIDACION/FALLO CONEXION	U - IMPRECISO/PATINANDO
D - ROTO	M - CARROC./FUGAS REFRIG./QUEMADO	V - FALLO BOMBILLA/LAMPARA
E - AGRIETADO/PARTIDO/CORTADO	N - FUGAS-NO PERDIDA REFRIGERANTE	W - VIBRACION/DESEQUILIBRIO
F - AGARROTADO/GRIPADO	P - ENGRANE DIFICIL	X - TRACCION FRENO/DANO SUPERFICAL
G - SINCRONIZADOR FLOJO/DEBIL	Q - DESVANECIDO/MANCHADO/DESCOLORI	Z - INOPERANTE
H - CORROSION/FALLO PLAQUEADO	R - DANO EN LA FABRICA	

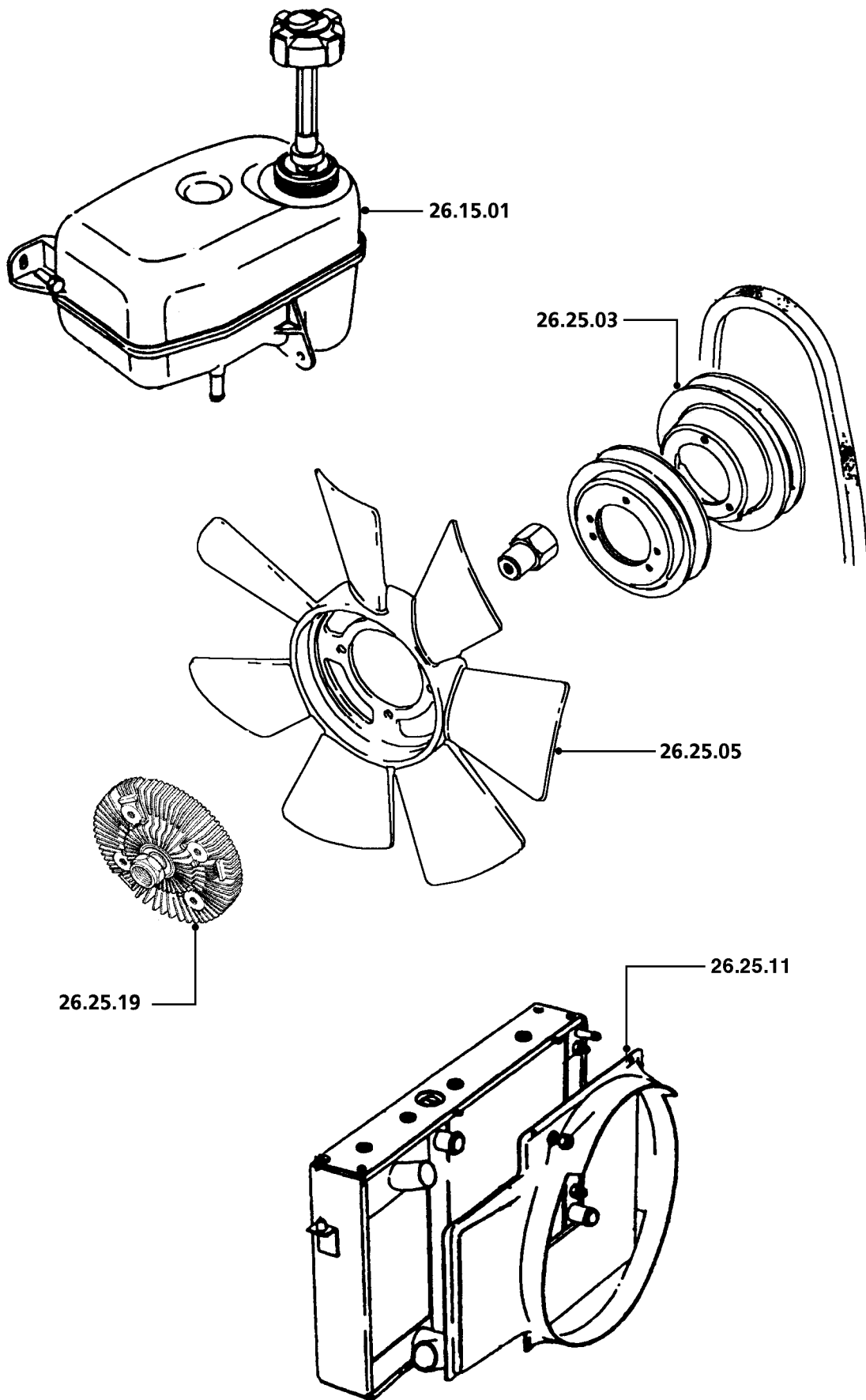

DIS RT21

26 SISTEMA DE REFRIGERACION

DISCOVERY V8

(Las operaciones incluyen el vaciado, llenado, purga del sistema y prueba de presión, si fuera necesaria)

26.30	TUBOS Y MANGUITOS		
26.30.01	Manguito - superior - radiador - cambio..... .	00.45	2E1
26.30.04	Manguito - radiador al cuerpo de mariposa - cambio	00.15	2E9
26.30.07	Manguito - inferior - radiador - cambio..... .	00.90	2E2
26.30.33	Manguito - radiador al depósito de expansión - cambio	00.15	2E6
26.30.50	Manguito - colector al cuerpo de mariposa - cambio..... .	00.60	2E9
26.40	RADIADOR		
26.40.01	Conjunto de radiador - cambio	01.25	2C5
26.45	TERMOSTATO		
26.45.01	Termostato - cambio	00.55	2C4
26.45.06	Junta - carcasa del termostato - Lado izquierdo/una sola - cambio..... .	00.55	2U8
26.45.09	Termostato - prueba - incluye el montaje de un termostato nuevo, si fuera necesario	00.70	2C4
26.50	BOMBA DE AGUA		
26.50.01	Bomba - agua - cambio	01.00	2C3

A - MAL REGULADO

B - POROSO/DESPRENDIDO

C - MAL ADAPTADO

D - ROTO

E - AGRIETADO/PARTIDO/CORTADO

F - AGARROTADO/GRIPADO

G - SINCRONIZADOR FLOJO/DEBIL

H - CORROSION/FALLO PLAQUEADO

J - DESGASTADO/ESTIRADO

K - RUIDOSO/DESGASTE FRICCION

L - TREPIDACION/FALLO CONEXION

M - CARROC./FUGAS REFRIG./QUEMADO

N - FUGAS-NO PERDIDA REFRIGERANTE

P - ENGRANE DIFICIL

Q - DESVANECIDO/MANCHADO/DESCOLORI

R - DANO EN LA FABRICA

S - CIRCUITO ABIERTO/BLOQUEADO

T - CORTOCIRCUITO/DANO ROSCA

U - IMPRECISO/PATINANDO

V - FALLO BOMBILLA/LAMPARA

W - VIBRACION/DESEQUILIBRIO

X - TRACCION FRENO/DANO SUPERFICAL

Z - INOPERANTE

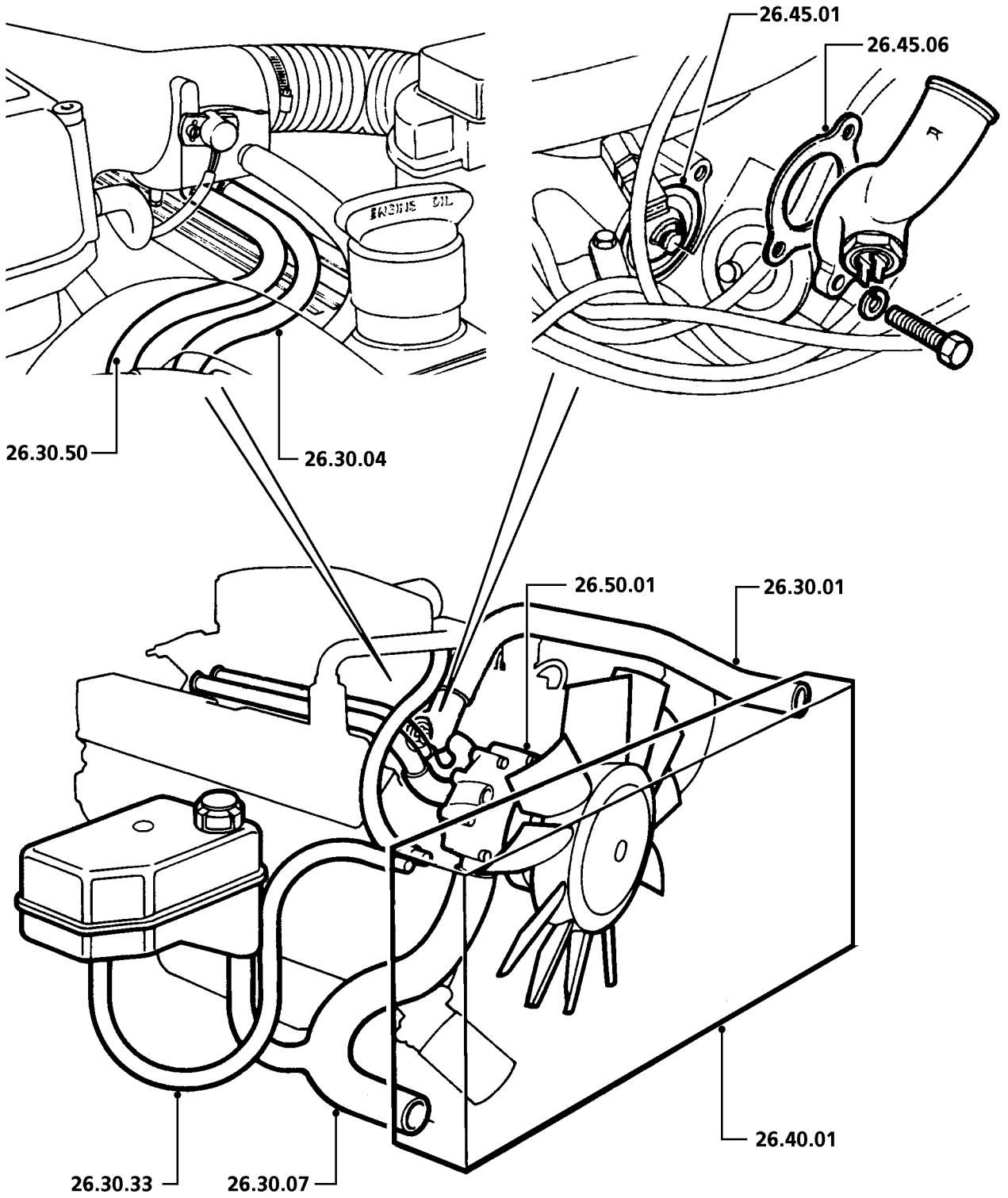

DIS RT22

(Las operaciones incluyen el vaciado, llenado, purga del sistema y prueba de presión, si fuera necesaria)

26.10	REFRIGERANTE Y SISTEMA		
26.10.01	Líquido refrigerante - vaciado, lavado y llenado	00.50	-
26.10.07	Sistema - prueba de presión	00.10	-
26.15	DEPOSITOS DE EXPANSION		
26.15.01	Depósito - cambio	00.25	2C7
26.25	VENTILADORES Y POLEAS		
26.25.05	Palas del ventilador - juego - cambio.....	00.40	2C1
26.25.06	Palas del ventilador - Lado izquierdo/uno solo - cambio	00.25	2C1
26.25.07	Palas del ventilador - lado derecho - cambio.....	00.25	2C1
26.25.20	Motores - ventiladores - juego - cambio	00.50	7F7
26.25.22	Motor - ventilador - Lado izquierdo/cada uno - cambio	00.30	7F7
26.25.23	Unidad de ventilador y motor - Lado izquierdo/cada una - cambio .	00.25	7F7
26.25.24	Motor - ventilador - lado derecho - cambio	00.30	7F7
26.25.27	Unidades de ventilador y motor - juego - cambio	00.35	7F7
26.25.33	Temporizador - ventilador de refrigeración - cambio	00.25	7F6
26.25.34	Unidad de ventilador y motor - lado derecho - cambio	00.25	7F7
26.30	TUBOS Y MANGUITOS		
26.30.01	Manguito - superior - radiador - cambio.....	00.45	2E1
26.30.13	Manguito - entre radiador y tubo de conexión - cambio.....	00.50	2E9
26.30.19	Manguito - tubo de comunicación al motor - cambio	00.55	2E9
26.30.33	Manguito - radiador al depósito de expansión - cambio	00.10	2E6
26.30.41	Manguitos, incluso manguitos del calefactor - juego - cambio	00.95	*
26.30.50	Manguito - colector al cuerpo de mariposa - cambio.....	00.10	2E9
26.40	RADIADOR		
26.40.01	Conjunto de radiador - cambio	01.00	2C5

A - MAL REGULADO

B - POROSO/DESPRENDIDO

C - MAL ADAPTADO

D - ROTO

E - AGRIETADO/PARTIDO/CORTADO

F - AGARROTADO/GRIPADO

G - SINCRONIZADOR FLOJO/DEBIL

H - CORROSION/FALLO PLAQUEADO

J - DESGASTADO/ESTIRADO

K - RUIDOSO/DESGASTE FRICCION

L - TREPIDACION/FALLO CONEXION

M - CARROC./FUGAS REFRIG./QUEMADO

N - FUGAS-NO PERDIDA REFRIGERANTE

P - ENGRANE DIFICIL

Q - DESVANECIDO/MANCHADO/DESCOLORI

R - DANO EN LA FABRICA

S - CIRCUITO ABIERTO/BLOQUEADO

T - CORTOCIRCUITO/DANO ROSCA

U - IMPRECISO/PATINANDO

V - FALLO BOMBILLA/LAMPARA

W - VIBRACION/DESEQUILIBRIO

X - TRACCION FRENO/DANO SUPERFICAL

Z - INOPERANTE

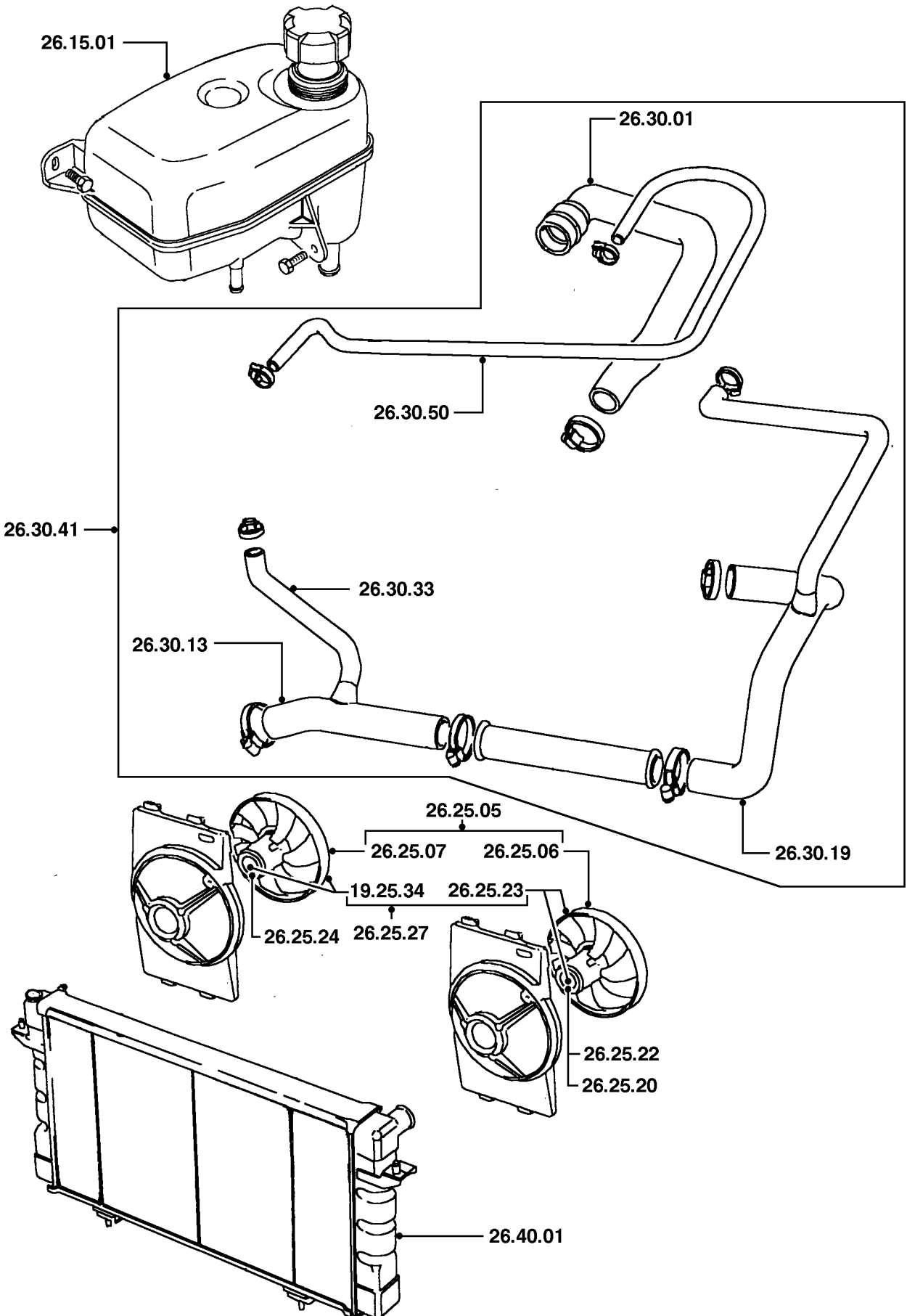

DIS RT20

(Las operaciones incluyen el vaciado, llenado, purga del sistema y prueba de presión, si fuera necesaria)

26.45	TERMOSTATO		
26.45.01	Termostato - cambio	00.50	2C4
26.45.06	Junta - carcasa del termostato - Lado izquierdo/una sola - cambio	00.50	2U8
26.45.09	Termostato - prueba - incluye el montaje de un termostato nuevo, si fuera necesario	00.65	2C4
26.45.09/01	Termostato - prueba - termostato desmontado	00.10	2C4
26.50	BOMBA DE AGUA		
26.50.01	Bomba - agua - cambio	00.60	2C3
26.50.01/01	Bomba - agua - cambio - unidad desmontada.....	00.15	2C3
26.50.02	Junta - bomba de agua - cambio	00.60	2V7
26.50.08	Retenes/junta tórica - bomba de agua - juego - cambio	00.60	2V7
26.90	DIAGNOSIS		
	(las operaciones están basadas en los procedimientos del Manual de Reparaciones y/o el uso de equipos homologados)		
26.90.01/01	Sobrecalentamiento del motor.....	01.05	*

A - MAL REGULADO

B - POROSO/DESPRENDIDO

C - MAL ADAPTADO

D - ROTO

E - AGRIETADO/PARTIDO/CORTADO

F - AGARROTADO/GRIPADO

G - SINCRONIZADOR FLOJO/DEBIL

H - CORROSION/FALLO PLAQUEADO

J - DESGASTADO/ESTIRADO

K - RUIDOSO/DESGASTE FRICCION

L - TREPIDACION/FALLO CONEXION

M - CARROC./FUGAS REFRIG./QUEMADO

N - FUGAS-NO PERDIDA REFRIGERANTE

P - ENGRANE DIFICIL

Q - DESVANECIDO/MANCHADO/DESCOLORI

R - DANO EN LA FABRICA

S - CIRCUITO ABIERTO/BLOQUEADO

T - CORTOCIRCUITO/DANO ROSCA

U - IMPRECISO/PATINANDO

V - FALLO BOMBILLA/LAMPARA

W - VIBRACION/DESEQUILIBRIO

X - TRACCION FRENO/DANO SUPERFICAL

Z - INOPERANTE

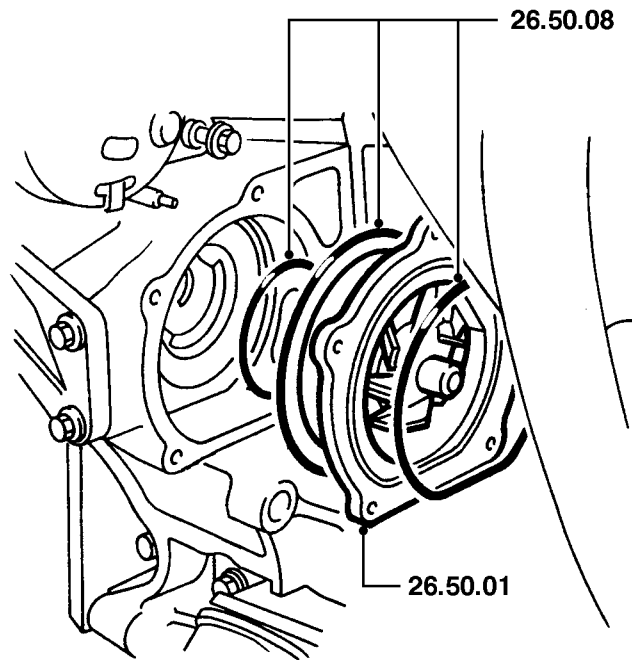
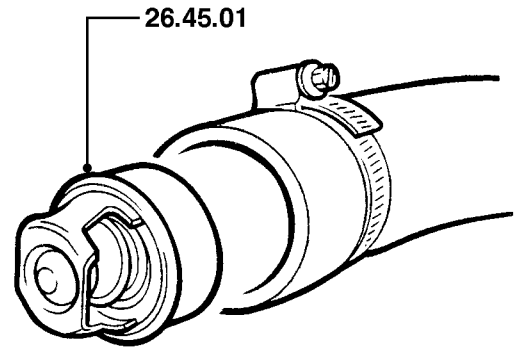
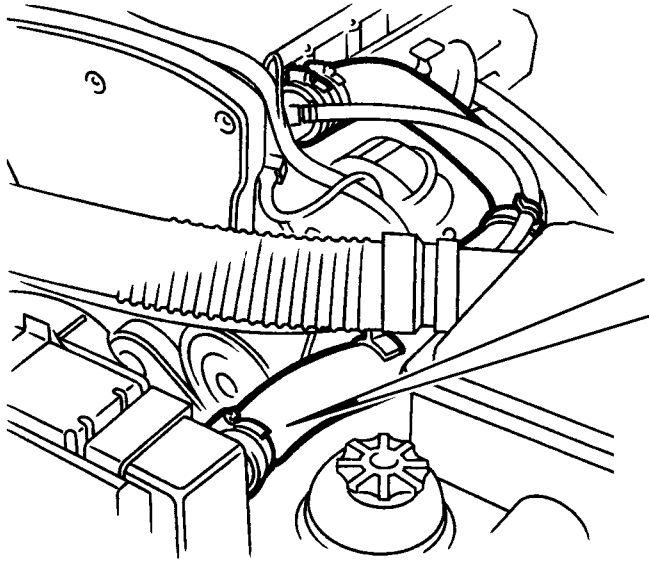

26 SISTEMA DE REFRIGERACION

DISCOVERY Tdi

(Las operaciones incluyen el vaciado, llenado, purga del sistema y prueba de presión, si fuera necesaria)

26.10	REFRIGERANTE Y SISTEMA		
26.10.01	Líquido refrigerante - vaciado, lavado y llenado	00.50	-
26.10.07	Sistema - prueba de presión	00.10	-
26.15	DEPOSITOS DE EXPANSION		
26.15.01	Depósito - cambio	00.25	2C7
26.25	VENTILADORES Y POLEAS		
26.25.03	Polea - bomba de agua - cambio.....	00.50	2H8
26.25.04	Polea - ventilador con viscoacoplador - cambio	00.50	2C2
26.25.05	Palas del ventilador - juego - cambio.....	00.30	2C1
26.25.06	Palas del ventilador - Lado izquierdo/uno solo - cambio	00.30	2C1
26.25.11	Túnel - ventilador - cambio	00.90	2C1
26.25.19	Unidad de acoplamiento - ventilador con viscoacoplador - cambio.	00.30	2C2
26.30	TUBOS Y MANGUITOS		
26.30.01	Manguito - superior - radiador - cambio.....	00.50	2E1
26.30.07	Manguito - inferior - radiador - cambio.....	00.60	2E2
26.30.33	Manguito - radiador al depósito de expansión - cambio	00.15	2E6

A - MAL REGULADO

B - POROSO/DESPRENDIDO

C - MAL ADAPTADO

D - ROTO

E - AGRIETADO/PARTIDO/CORTADO

F - AGARROTADO/GRIPADO

G - SINCRONIZADOR FLOJO/DEBIL

H - CORROSION/FALLO PLAQUEADO

J - DESGASTADO/ESTIRADO

K - RUIDOSO/DESGASTE FRICCION

L - TREPIDACION/FALLO CONEXION

M - CARROC./FUGAS REFRIG./QUEMADO

N - FUGAS-NO PERDIDA REFRIGERANTE

P - ENGRANE DIFICIL

Q - DESVANECIDO/MANCHADO/DESCOLORI

R - DANO EN LA FABRICA

S - CIRCUITO ABIERTO/BLOQUEADO

T - CORTOCIRCUITO/DANO ROSCA

U - IMPRECISO/PATINANDO

V - FALLO BOMBILLA/LAMPARA

W - VIBRACION/DESEQUILIBRIO

X - TRACCION FRENO/DANO SUPERFICAL

Z - INOPERANTE

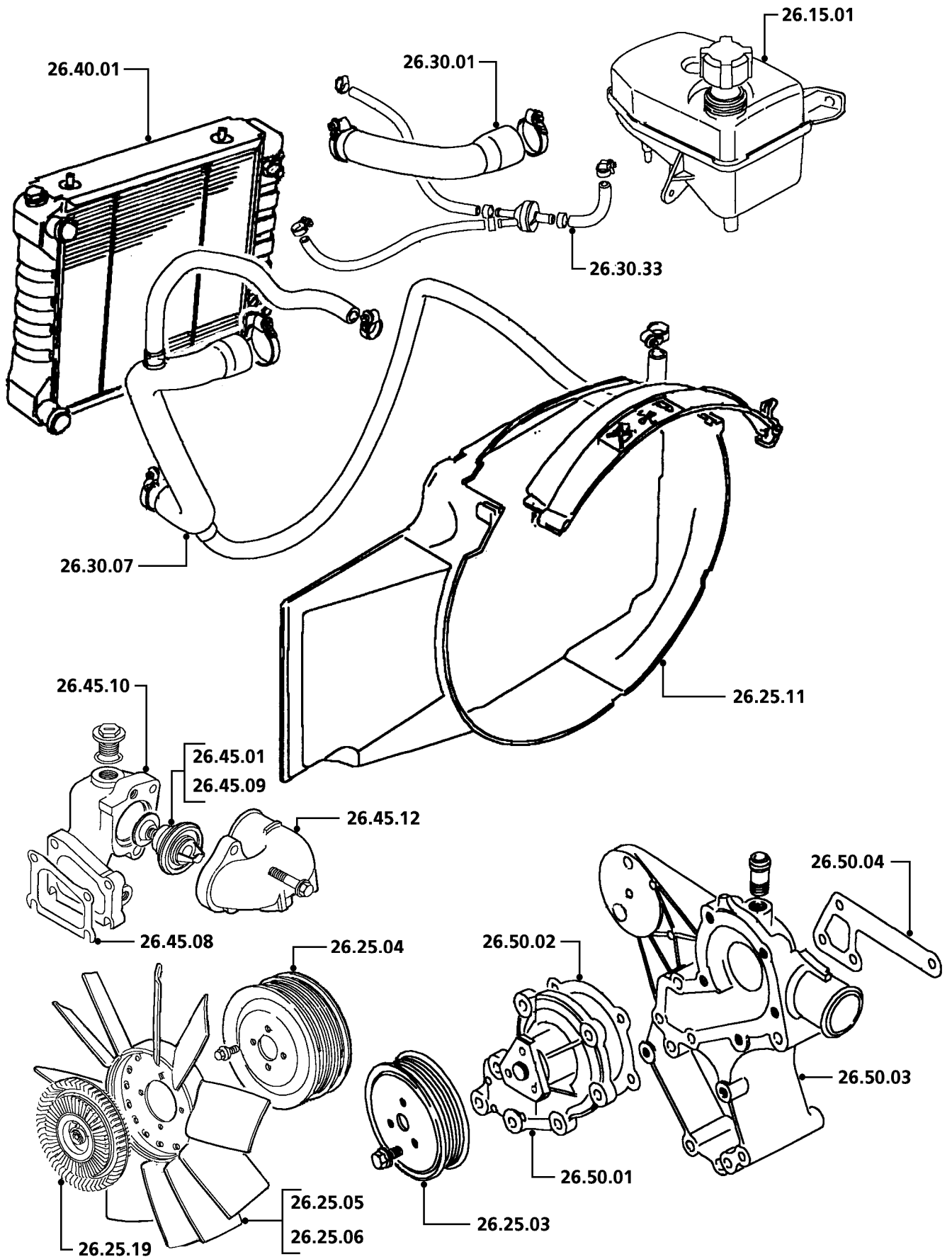

DIS RT93

26 SISTEMA DE REFRIGERACION

DISCOVERY Tdi

(Las operaciones incluyen el vaciado, llenado, purga del sistema y prueba de presión, si fuera necesaria)

26.40	RADIADOR		
26.40.01	Conjunto de radiador - cambio	01.35	2C5
26.45	TERMOSTATO		
26.45.01	Termostato - cambio	00.60	2C4
26.45.08	Junta - carcasa del termostato a la culata - cambio	00.80	2U8
26.45.09	Termostato - prueba - incluye el montaje de un termostato nuevo, si fuera necesario	00.75	2C4
26.45.10	Carcasa - termostato - cambio	00.95	2D5
26.45.12	Carcasa - termostato - Lado izquierdo/una sola - cambio	00.65	2D5
26.50	BOMBA DE AGUA		
26.50.01	Bomba - agua - cambio	01.45	2C3
26.50.02	Junta - bomba de agua - cambio	01.45	2V7
26.50.03	Carcasa - bomba de agua - cambio	02.30	2V7
26.50.04	Junta - carcasa de la bomba de agua - sellado o cambio	01.90	2V7

A - MAL REGULADO

B - POROSO/DESPRENDIDO

C - MAL ADAPTADO

D - ROTO

E - AGRIETADO/PARTIDO/CORTADO

F - AGARROTADO/GRIPADO

G - SINCRONIZADOR FLOJO/DEBIL

H - CORROSION/FALLO PLAQUEADO

J - DESGASTADO/ESTIRADO

K - RUIDOSO/DESGASTE FRICCION

L - TREPIDACION/FALLO CONEXION

M - CARROC./FUGAS REFRIG./QUEMADO

N - FUGAS-NO PERDIDA REFRIGERANTE

P - ENGRANE DIFICIL

Q - DESVANECIDO/MANCHADO/DESCOLORI

R - DANO EN LA FABRICA

S - CIRCUITO ABIERTO/BLOQUEADO

T - CORTOCIRCUITO/DANO ROSCA

U - IMPRECISO/PATINANDO

V - FALLO BOMBILLA/LAMPARA

W - VIBRACION/DESEQUILIBRIO

X - TRACCION FRENO/DANO SUPERFICIAL

Z - INOPERANTE

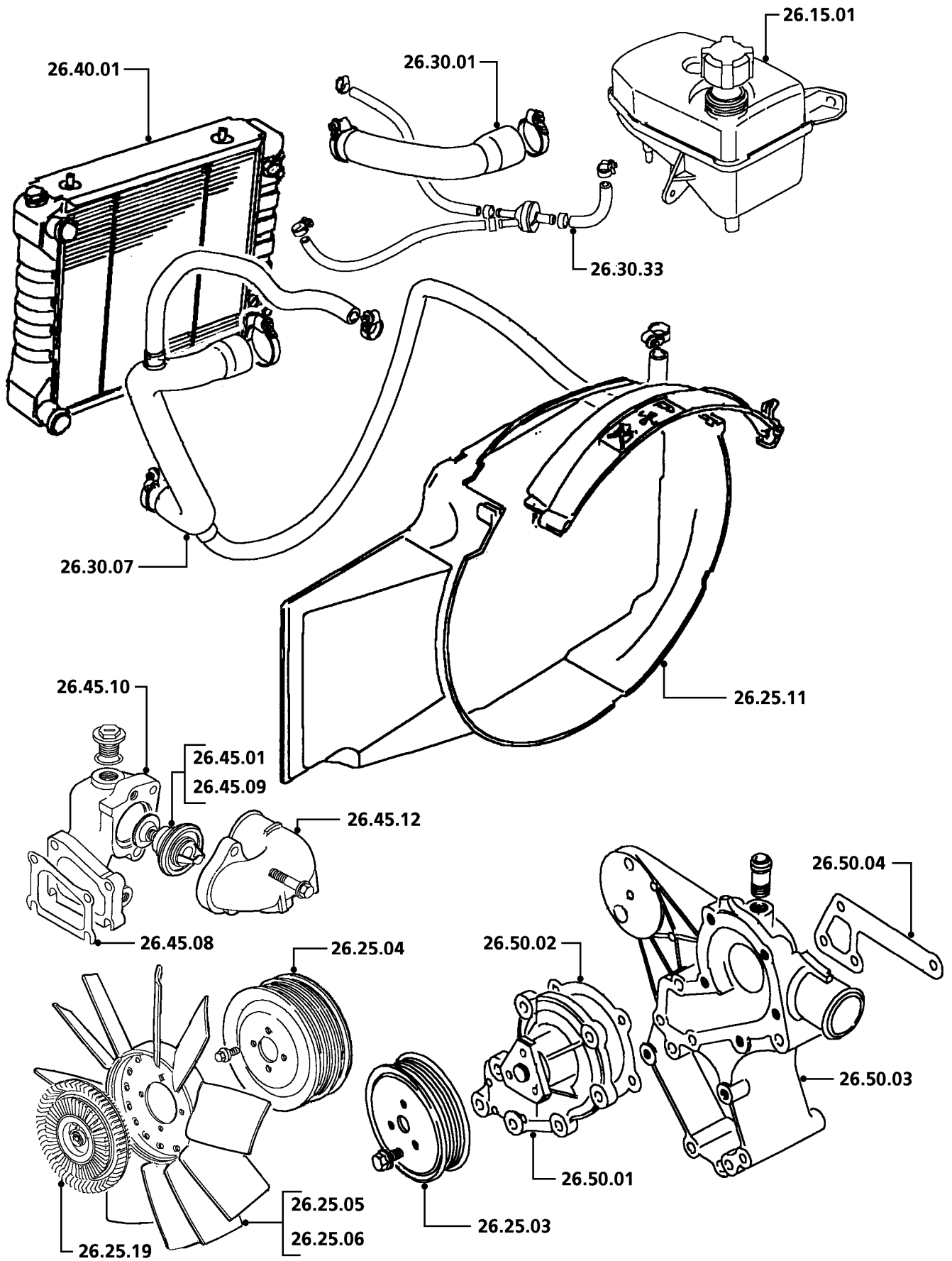

DIS RT93

30.10	SISTEMA DE ESCAPE		
30.10.01	Sistema de escape - cambio	02.20	*
30.10.09	Tubo delantero - cambio	00.95	2S3
30.10.22	Tubo de escape trasero y silenciador - cambio	01.35	2S9
30.10.28	Escudo de calor - tubo delantero - cambio	00.20	2T2
30.15	COLECTORES		
30.15.02	Colector - admisión - Izquierda/delantera/cada uno - cambio	02.70	2S1
30.15.08	Junta(s) - colector de admisión - Lado izquierdo/cada una - cambio	02.70	2U1
30.15.10	Colector - escape - Izquierdo/delantero/cada uno - cambio	00.70	2S1
30.15.11	Colector - escape - Derecho/trasero - cambio	01.05	2S1
30.20	APOYOS		
30.20.02	Soporte de goma - delantero - cambio	00.15	2T1
30.20.03	Soporte de goma - central - cambio	00.15	2T1
30.20.04	Soporte de goma - trasero - cada uno - cambio	00.15	2T7
30.20.06	Soportes - juego - cambio	00.30	2T1

A - MAL REGULADO

B - POROSO/DESPRENDIDO

C - MAL ADAPTADO

D - ROTO

E - AGRIETADO/PARTIDO/CORTADO

F - AGARROTADO/GRIPADO

G - SINCRONIZADOR FLOJO/DEBIL

H - CORROSION/FALLO PLAQUEADO

J - DESGASTADO/ESTIRADO

K - RUIDOSO/DESGASTE FRICCION

L - TREPIDACION/FALLO CONEXION

M - CARROC./FUGAS REFRIG./QUEMADO

N - FUGAS-NO PERDIDA REFRIGERANTE

P - ENGRANE DIFICIL

Q - DESVANECIDO/MANCHADO/DESCOLORI

R - DANO EN LA FABRICA

S - CIRCUITO ABIERTO/BLOQUEADO

T - CORTOCIRCUITO/DANO ROSCA

U - IMPRECISO/PATINANDO

V - FALLO BOMBILLA/LAMPARA

W - VIBRACION/DESEQUILIBRIO

X - TRACCION FRENO/DANO SUPERFICAL

Z - INOPERANTE

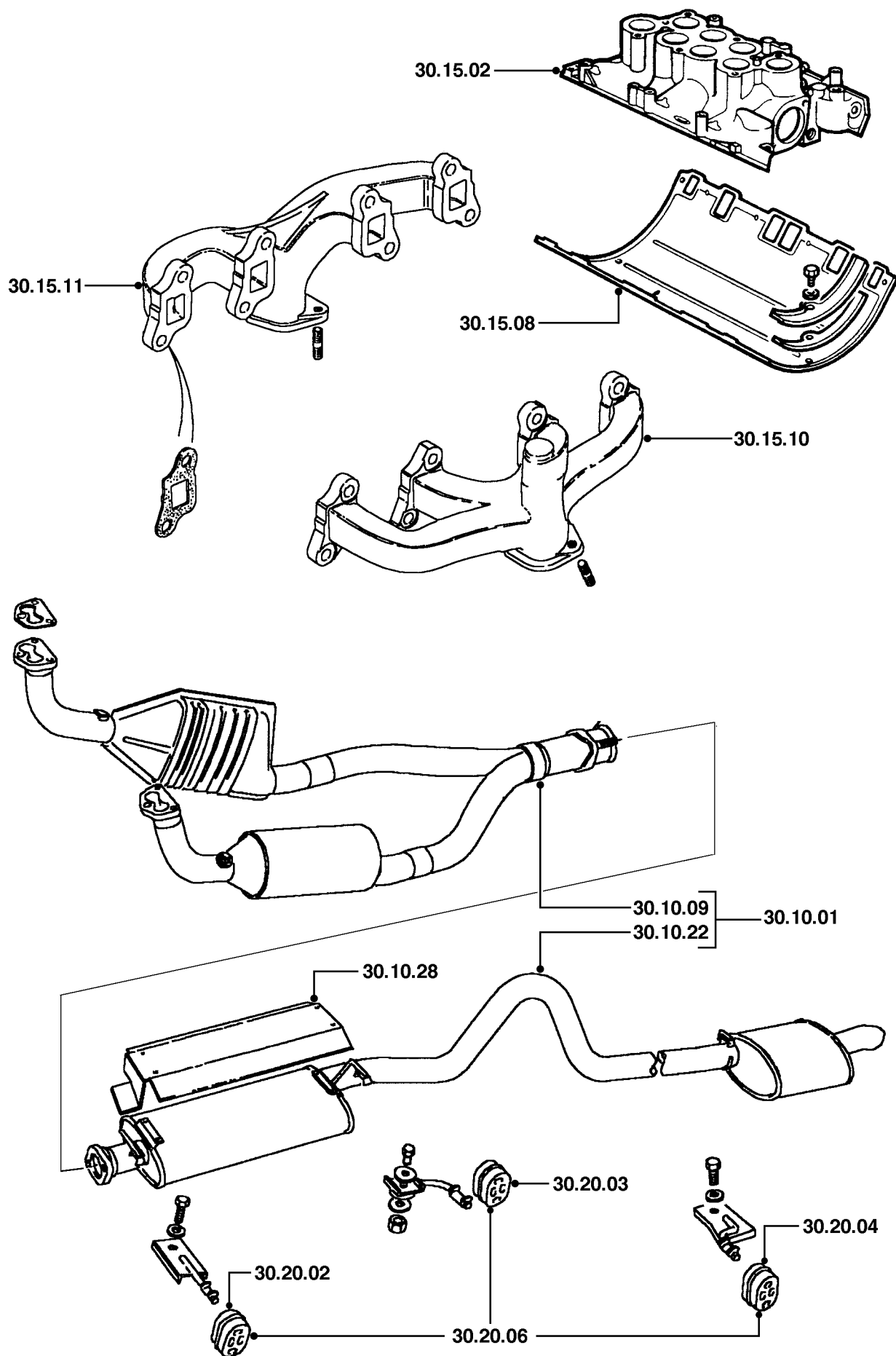

RT0162

30.10	SISTEMA DE ESCAPE		
30.10.01	Sistema de escape - cambio	01.45	*
30.10.09	Tubo delantero - cambio	00.25	2S3
30.10.22	Tubo de escape trasero y silenciador - cambio	01.35	2S9
30.15	COLECTORES		
30.15.12	Junta(s) - colector de escape - cambio	00.90	2U3
30.15.12/01	Junta(s) - colector de escape - cambio - unidad desmontada	00.45	2U3
30.15.23	Juntas - colectores de admisión - juego - cambio	01.30	2U1
30.15.24	Juntas - colector de admisión - superior - cambio	00.80	2U1
30.15.25	Juntas - colector de admisión - inferior - cambio	00.95	2U1
30.15.25/01	Juntas - colector de admisión - inferior - cambio - motor desmontado	00.40	2U1
30.20	APOYOS		
30.20.02	Soporte de goma - delantero - cambio	00.35	2T1
30.20.03	Soporte de goma - central - cambio	00.35	2T1
30.20.04	Soporte de goma - trasero - cada uno - cambio	00.35	2T7
30.20.06	Soportes - juego - cambio	00.65	2T1

A - MAL REGULADO

B - POROSO/DESPRENDIDO

C - MAL ADAPTADO

D - ROTO

E - AGRIETADO/PARTIDO/CORTADO

F - AGARROTADO/GRIPADO

G - SINCRONIZADOR FLOJO/DEBIL

H - CORROSION/FALLO PLAQUEADO

J - DESGASTADO/ESTIRADO

K - RUIDOSO/DESGASTE FRICCION

L - TREPIDACION/FALLO CONEXION

M - CARROC./FUGAS REFRIG./QUEMADO

N - FUGAS-NO PERDIDA REFRIGERANTE

P - ENGRANE DIFICIL

Q - DESVANECIDO/MANCHADO/DESCOLORI

R - DANO EN LA FABRICA

S - CIRCUITO ABIERTO/BLOQUEADO

T - CORTOCIRCUITO/DANO ROSCA

U - IMPRECISO/PATINANDO

V - FALLO BOMBILLA/LAMPARA

W - VIBRACION/DESEQUILIBRIO

X - TRACCION FRENO/DANO SUPERFICAL

Z - INOPERANTE

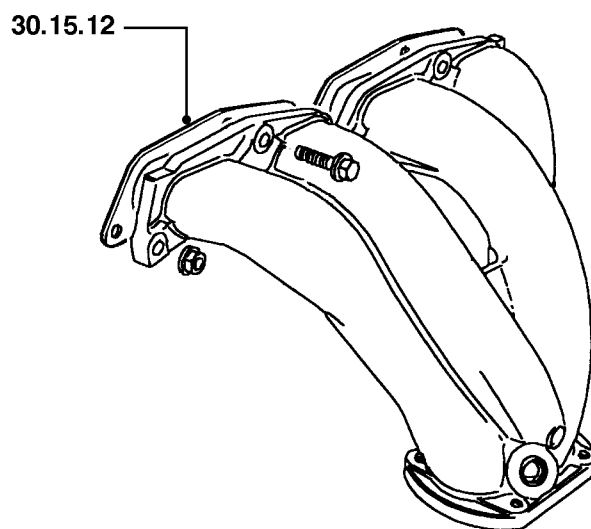
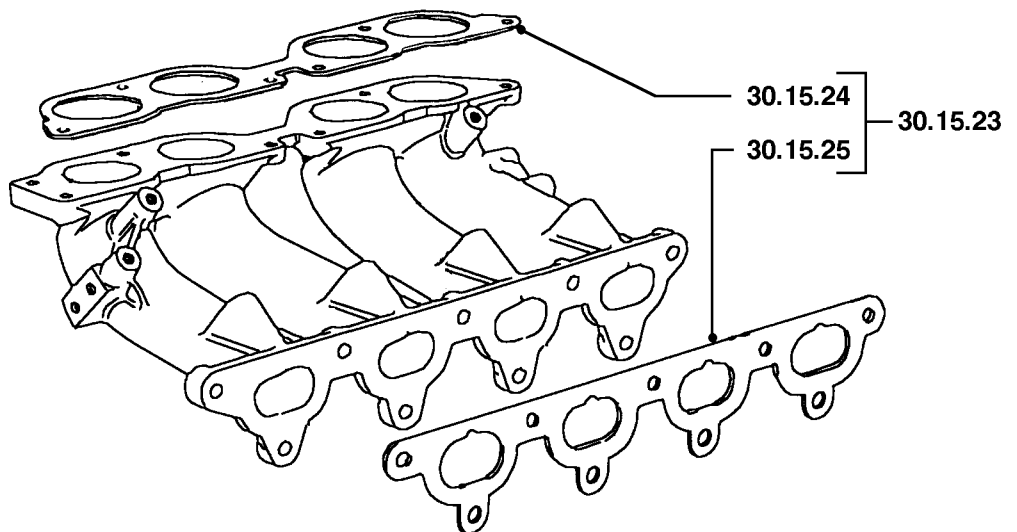
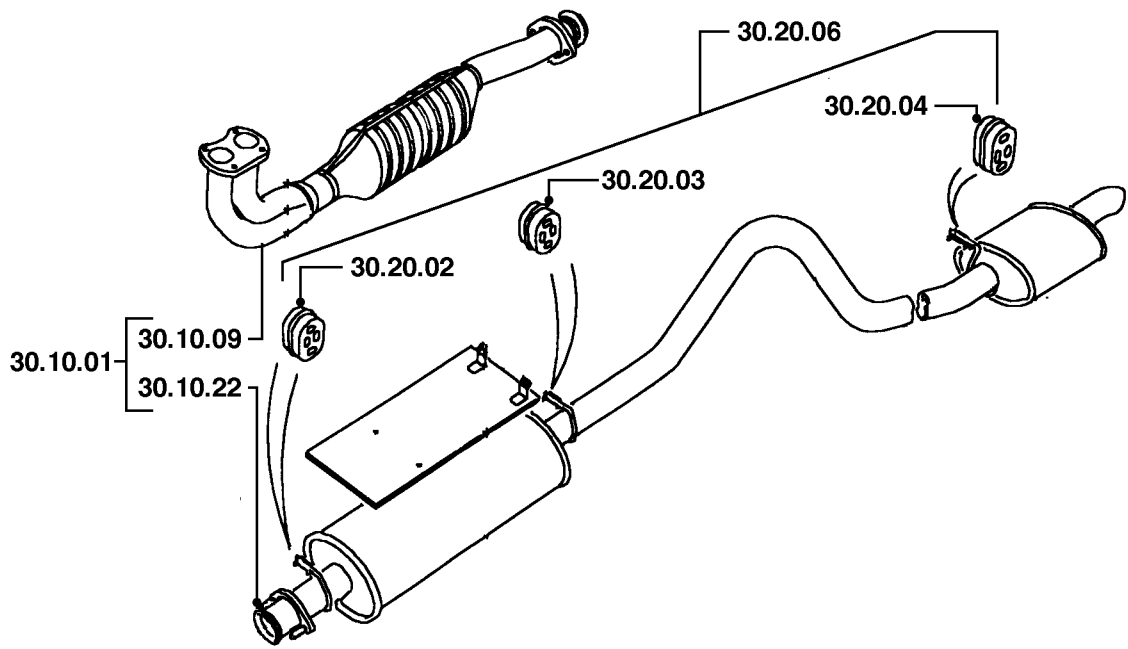

DIS RT24

30.10	SISTEMA DE ESCAPE		
30.10.01	Sistema de escape - cambio	01.10	*
30.10.09	Tubo delantero - cambio	00.40	2S3
30.10.22	Tubo de escape trasero y silenciador - cambio	00.45	2S9
30.15	COLECTORES		
30.15.02	Colector - admisión - Izquierda/delantera/cada uno - cambio	00.40	2S1
30.15.10	Colector - escape - Izquierdo/delantero/cada uno - cambio	01.60	2S1
30.15.15	Junta(s) - colectores de admisión y escape - cambio	00.90	*
30.20	APOYOS		
30.20.02	Soporte de goma - delantero - cambio	00.15	2T1
30.20.03	Soporte de goma - central - cambio	00.15	2T1
30.20.04	Soporte de goma - trasero - cada uno - cambio	00.15	2T7
30.20.06	Soportes - juego - cambio	00.55	2T1
30.20.23	Soporte de goma - tubo de bajada - delantero - cambio	00.20	2T1

A - MAL REGULADO	J - DESGASTADO/ESTIRADO	S - CIRCUITO ABIERTO/BLOQUEADO
B - POROSO/DESPRENDIDO	K - RUIDOSO/DESGASTE FRICCION	T - CORTOCIRCUITO/DANO ROSCA
C - MAL ADAPTADO	L - TREPIDACION/FALLO CONEXION	U - IMPRECISO/PATINANDO
D - ROTO	M - CARROC./FUGAS REFRIG./QUEMADO	V - FALLO BOMBILLA/LAMPARA
E - AGRIETADO/PARTIDO/CORTADO	N - FUGAS-NO PERDIDA REFRIGERANTE	W - VIBRACION/DESEQUILIBRIO
F - AGARROTADO/GRIPADO	P - ENGRANE DIFICIL	X - TRACCION FRENO/DANO SUPERFICAL
G - SINCRONIZADOR FLOJO/DEBIL	Q - DESVANECIDO/MANCHADO/DESCOLORI	Z - INOPERANTE
H - CORROSION/FALLO PLAQUEADO	R - DANO EN LA FABRICA	

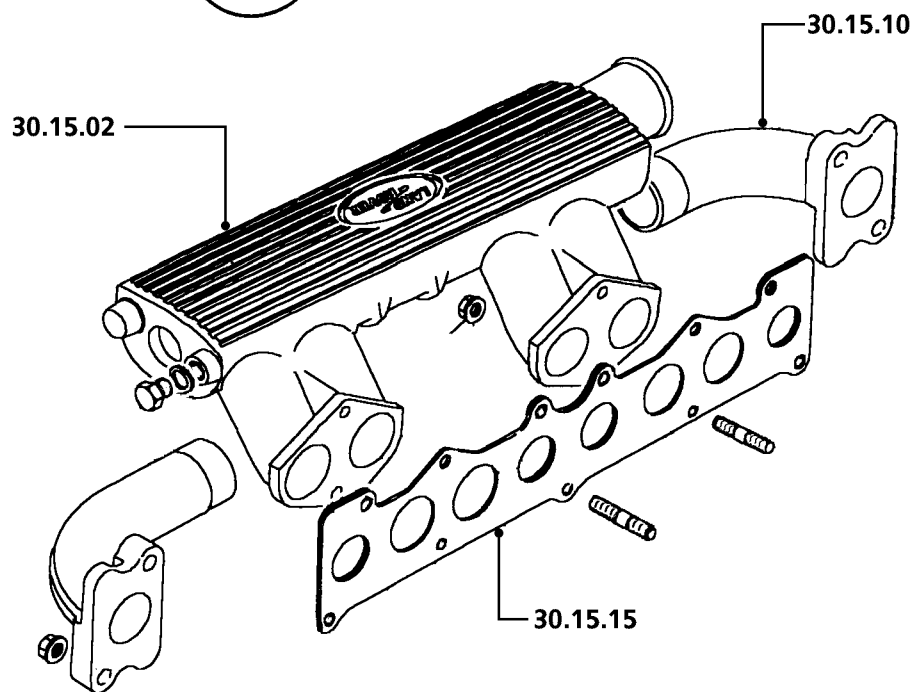
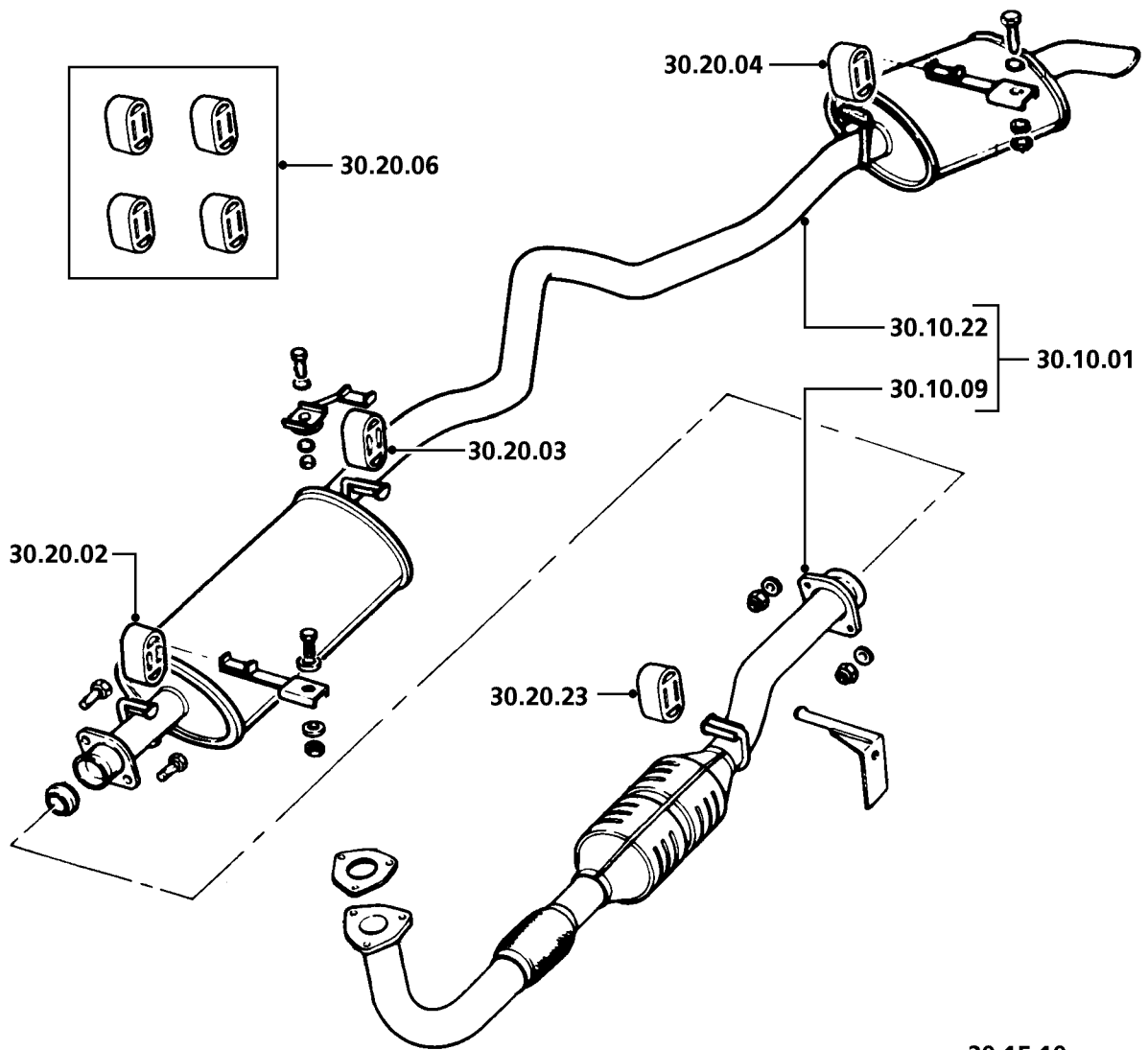

DIS RT94

33 EMBRAGUE

DISCOVERY

(Las operaciones incluyen la purga del sistema primario, si fuera necesaria)

		E.F.I.	2.0 Mpi 300 TDi	
33.10	CONJUNTO DE EMBRAGUE (las operaciones incluyen la comprobación/ajuste del huelgo del tope de embrague, cuando proceda)			
33.10.01	Conjunto de embrague - cambio	05.55		*
	2.0 Mpi		05.00	*
	300 TDi		04.50	*
33.10.01/01	Conjunto de embrague - cambio - caja de cambios desmontada ..	00.10	00.15	*
33.10.07	Conjunto de embrague/disco conductor y collarín de embrague - cambio	05.60		*
	2.0 Mpi		05.05	*
	300 TDi		04.55	*
33.15	SISTEMA HIDRAULICO			
33.15.01	Sistema hidráulico - purga	00.15	00.15	*
33.15.05	Amortiguador - embrague - cambio	00.35	00.35	3B9
33.20	CILINDRO PRINCIPAL			
33.20.01	Cilindro - principal - cambio	00.70	00.70	3B4
33.20.07	Cilindro - principal - revisión	00.80	00.80	3B4
33.25	VARILLAJE MECANICO Y DESEMBRAGUE (las operaciones incluyen la comprobación/ajuste del huelgo del tope de embrague, cuando proceda)			
33.25.12	Cojinete - suelte - cambio	05.45		3A3
	2.0 Mpi		04.90	3A3
	300 TDi		04.40	3A3
33.30	CONJUNTOS DE PEDALES			
33.30.02	Pedal - embrague - cambio	02.20	02.20	3B6
	Dirección a Llqz.		02.30	3B6
33.30.03	Muelle de recuperación - pedal de embrague - cambio.....	02.15	02.15	3B2
	Dirección a Llqz.	02.05		3B2
33.30.08	Goma - pedal de embrague - cambio	00.10	00.10	3B6
33.35	CILINDRO RECEPTOR			
33.35.01	Cilindro - receptor - cambio	00.40	00.40	3B5
	300 TDi		00.45	3B5
33.35.07	Cilindro - receptor - revisión.....	00.45	00.45	3B5
	300 TDi		00.50	3B5

A - MAL REGULADO

B - POROSO/DESPRENDIDO

C - MAL ADAPTADO

D - ROTO

E - AGRIETADO/PARTIDO/CORTADO

F - AGARROTADO/GRIPADO

G - SINCRONIZADOR FLOJO/DEBIL

H - CORROSION/FALLO PLAQUEADO

J - DESGASTADO/ESTIRADO

K - RUIDOSO/DESGASTE FRICCION

L - TREPIDACION/FALLO CONEXION

M - CARROC./FUGAS REFRIG./QUEMADO

N - FUGAS-NO PERDIDA REFRIGERANTE

P - ENGRANE DIFICIL

Q - DESVANECIDO/MANCHADO/DESCOLORI

R - DANO EN LA FABRICA

S - CIRCUITO ABIERTO/BLOQUEADO

T - CORTOCIRCUITO/DANO ROSCA

U - IMPRECISO/PATINANDO

V - FALLO BOMBILLA/LAMPARA

W - VIBRACION/DESEQUILIBRIO

X - TRACCION FRENO/DANO SUPERFICAL

Z - INOPERANTE

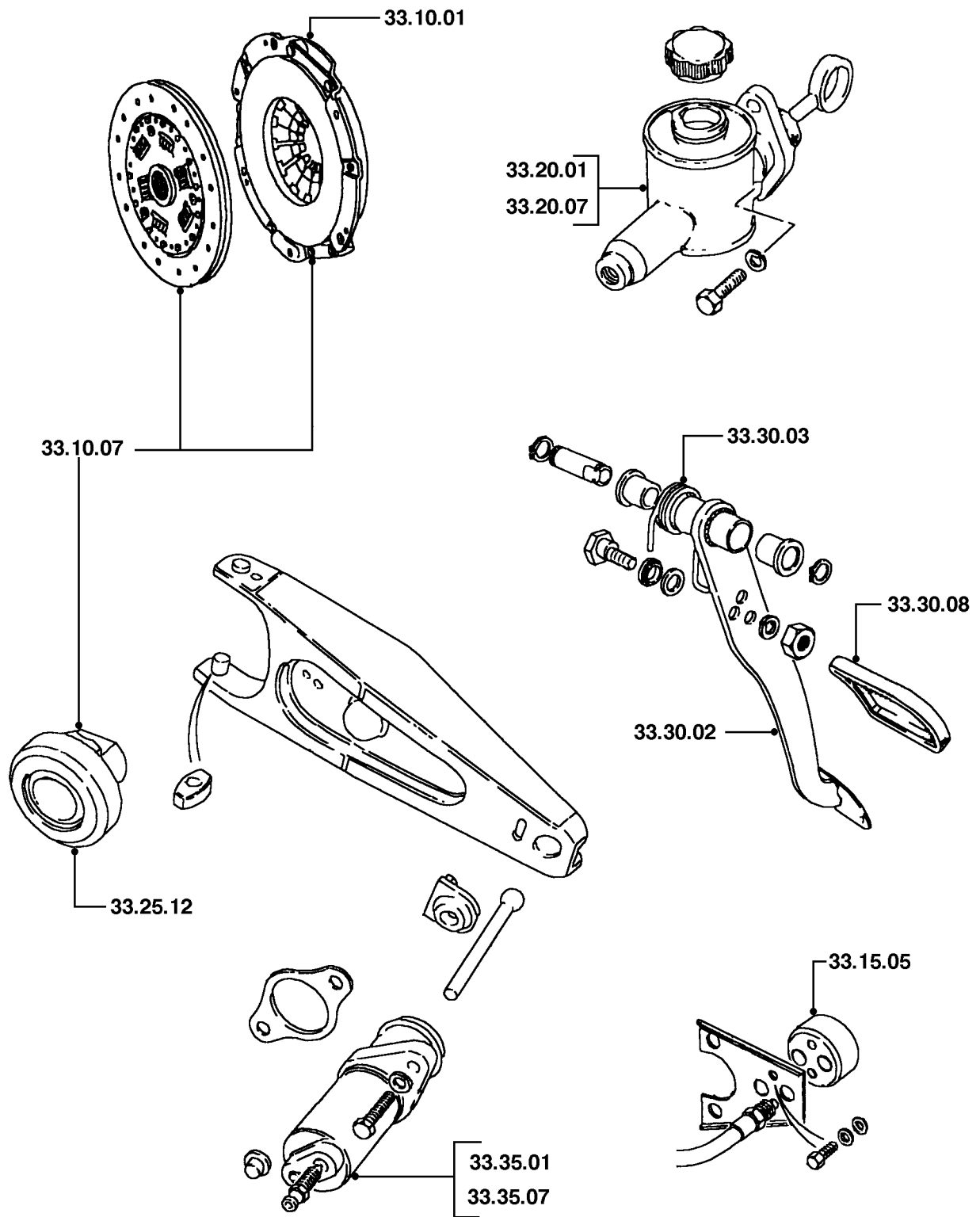

DIS RT28

		E.F.I.	2.0 Mpi 300 TDi	
37.12	TAPAS, CARCASAS Y EXTENSIONES			
37.12.01	Extensión - trasera - cambio	06.60	07.30	3D8
37.12.01/01	Extensión - trasera - desmontaje, sellado y montaje (incluye renovación del retén de aceite)	07.70	07.05	*
37.12.07	Carcasa - embrague - cambio	05.85	05.20	3D2
37.12.09	Carcasa - inferior - embrague - desmontaje para facilitar el acceso y montaje	00.35		3D3
37.12.33	Carcasa - delantera - cambio	06.10	06.80	3D2
37.12.33/01	Carcasa - delantera - desmontaje, sellado y montaje (incluye renovación del retén de aceite)	06.05	05.40	3D2
37.12.35	Tubo - alimentación de la bomba de aceite - cambio	07.70	07.05	3F2
37.12.38	Filtro - aceite de cajas de cambios - cambio	06.60	07.30	
37.12.40	Carcasa principal - cambio	06.80	07.50	3D1
37.12.41	Carcasa principal - sellado o cambio de la junta	06.80	07.40	3D1
37.12.47	Bomba - aceite - cambio	06.80	07.40	3H0
37.12.48	Bomba - aceite - revisión	08.00	07.40	3H0
37.16	MANDOS Y SELECTORES DE CAMBIO DE VELOCIDADES			
37.16.02	Muelle de centrado - palanca de cambios - cambio	01.45	01.45	3J9
37.16.04	Palanca - cambio de velocidades - cambio	01.60	01.60	3J1
37.16.09	Rótula - palanca de cambios - cambio	01.65	01.65	3J2
37.16.10	Conjunto de horquilla - eje del selector - cambio	01.55	01.55	3J8
37.16.11	Pomo - palanca de cambios - cambio	00.15	00.15	3J1
37.16.14	Palanca - superior - cambio de velocidades - cambio	00.15	00.15	3J1
37.16.15	Palanca - inferior - cambio de velocidades - cambio	01.60	01.60	3J1
37.16.26	Muelle de centrado - palanca de cambios - ajuste	01.35	01.35	3J9
37.16.27	Carcasa - muelle de centrado - cambio	01.25	01.25	3J9
37.16.29	Junta - carcasa del mecanismo del selector - cambio	01.65	01.65	3R9
37.16.37	Mecanismo y carcasa - selector de velocidades - cambio	01.85	01.85	*
37.16.37/01	Carcasa - mecanismo del selector - desmontaje, sellado y montaje	01.50	01.50	*
37.16.40	Mecanismo y carcasa - selector de velocidades - revisión	01.85	01.85	*
37.16.45	Horquillas - eje del selector - cambio	08.20	08.80	3M5
37.16.55	Horquilla de selector - 5ª/marcha atrás - cambio	07.40	08.10	3M3
37.16.69	Guía - selector - cambio	06.70	07.40	
37.16.73	Tope/leva - marcha atrás - cambio	01.70	01.70	

A - MAL REGULADO

B - POROSO/DESPRENDIDO

C - MAL ADAPTADO

D - ROTO

E - AGRIETADO/PARTIDO/CORTADO

F - AGARROTADO/GRIPADO

G - SINCRONIZADOR FLOJO/DEBIL

H - CORROSION/FALLO PLAQUEADO

J - DESGASTADO/ESTIRADO

K - RUIDOSO/DESGASTE FRICCION

L - TREPIDACION/FALLO CONEXION

M - CARROC./FUGAS REFRIG./QUEMADO

N - FUGAS-NO PERDIDA REFRIGERANTE

P - ENGRANE DIFICIL

Q - DESVANECIDO/MANCHADO/DESCOLORI

R - DANO EN LA FABRICA

S - CIRCUITO ABIERTO/BLOQUEADO

T - CORTOCIRCUITO/DANO ROSCA

U - IMPRECISO/PATINANDO

V - FALLO BOMBILLA/LAMPARA

W - VIBRACION/DESEQUILIBRIO

X - TRACCION FRENO/DANO SUPERFICAL

Z - INOPERANTE

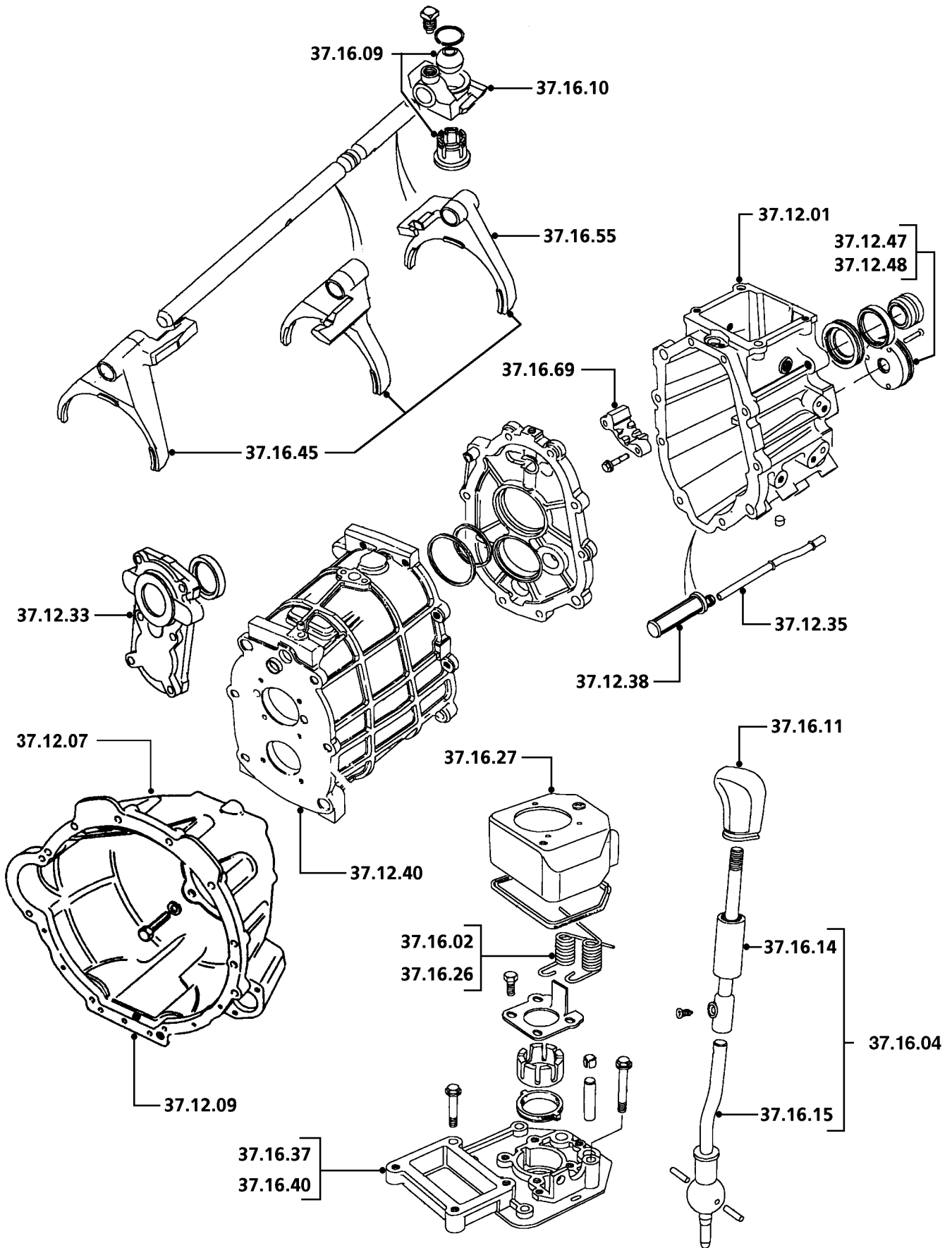

DIS RT29A

		E.F.I.	2.0 Mpi 300 TDi	
37.20	CONJUNTO DE CAJA DE CAMBIOS			
37.20.02	Caja de cambios - cambio	05.90	06.50	*
37.20.02/99	Caja de cambios - desmontaje para facilitar el acceso y montaje .	04.50	05.10	*
37.20.04	Conjunto de caja de cambios - revisión	10.00	10.60	*
37.20.06	Conjunto de caja de cambios - revisión (incluso caja de transferencia).....	20.45	19.80	*
37.20.07	Conjuntos de sincronizador - cambio	08.60	09.20	*
37.20.13	Eje - piñón loco de marcha atrás - cambio	08.50	09.10	3H4
37.20.15	Piñón - loco de marcha atrás - cambio	08.50	09.10	3C1
37.20.16	Eje - entrada - cambio	08.40	09.10	3H1
37.20.17	Cojinete(s) - eje de entrada - cambio	08.40	09.10	3H5
37.20.19	Eje intermedio - cambio	08.50	09.10	3H3
37.20.23	Conjunto de sincronizador - 3ª/4ª velocidad - cambio	08.60	09.20	
37.20.25	Eje - salida - cambio	08.60	09.30	3H2
37.20.27	Cojinetes - eje intermedio - cambio	08.50	09.10	3H7
37.20.36	Piñón(es) - 5ª velocidad - cambio	07.40	08.00	3E6
37.20.38	Conjunto de sincronizador - 5ª/marcha atrás - cambio	08.60	07.90	3C5
37.20.39	Conjunto de sincronizador - 5ª/marcha atrás - revisión	08.65	08.00	3G5
37.20.43	Piñón de 5ª - eje intermedio - cambio	08.20	07.55	3H3
37.20.47	Sincronizador - 5ª velocidad - cambio	07.40	08.10	3G5
37.20.49	Sincronizador - 1ª/2ª velocidad - cambio	08.40	09.00	*
37.20.51	Conjunto de caja de cambios principal y caja de transferencia - cambio	06.15	05.45	*
37.20.55	Cojinete - soporte trasero del eje primario - cambio	08.20	07.55	3H6
37.20.56	Collarines de retención - eje primario - piñón de 5ª - cambio	07.90	07.25	
37.20.57	Marcha atrás - eje primario - cambio	08.65	08.00	3E7
37.20.58	Cojinete - soporte trasero del eje intermedio - cambio	08.10	07.45	3H7
37.20.59	Marcha atrás - eje intermedio - cambio	08.60	07.95	3E7
37.20.60	Placa divisora - marcha atrás - cambio	07.75	07.10	

A - MAL REGULADO

B - POROSO/DESPRENDIDO

C - MAL ADAPTADO

D - ROTO

E - AGRIETADO/PARTIDO/CORTADO

F - AGARROTADO/GRIPADO

G - SINCRONIZADOR FLOJO/DEBIL

H - CORROSION/FALLO PLAQUEADO

J - DESGASTADO/ESTIRADO

K - RUIDOSO/DESGASTE FRICCION

L - TREPIDACION/FALLO CONEXION

M - CARROC./FUGAS REFRIG./QUEMADO

N - FUGAS-NO PERDIDA REFRIGERANTE

P - ENGRANE DIFICIL

Q - DESVANECIDO/MANCHADO/DESCOLORI

R - DANO EN LA FABRICA

S - CIRCUITO ABIERTO/BLOQUEADO

T - CORTOCIRCUITO/DANO ROSCA

U - IMPRECISO/PATINANDO

V - FALLO BOMBILLA/LAMPARA

W - VIBRACION/DESEQUILIBRIO

X - TRACCION FRENO/DANO SUPERFICAL

Z - INOPERANTE

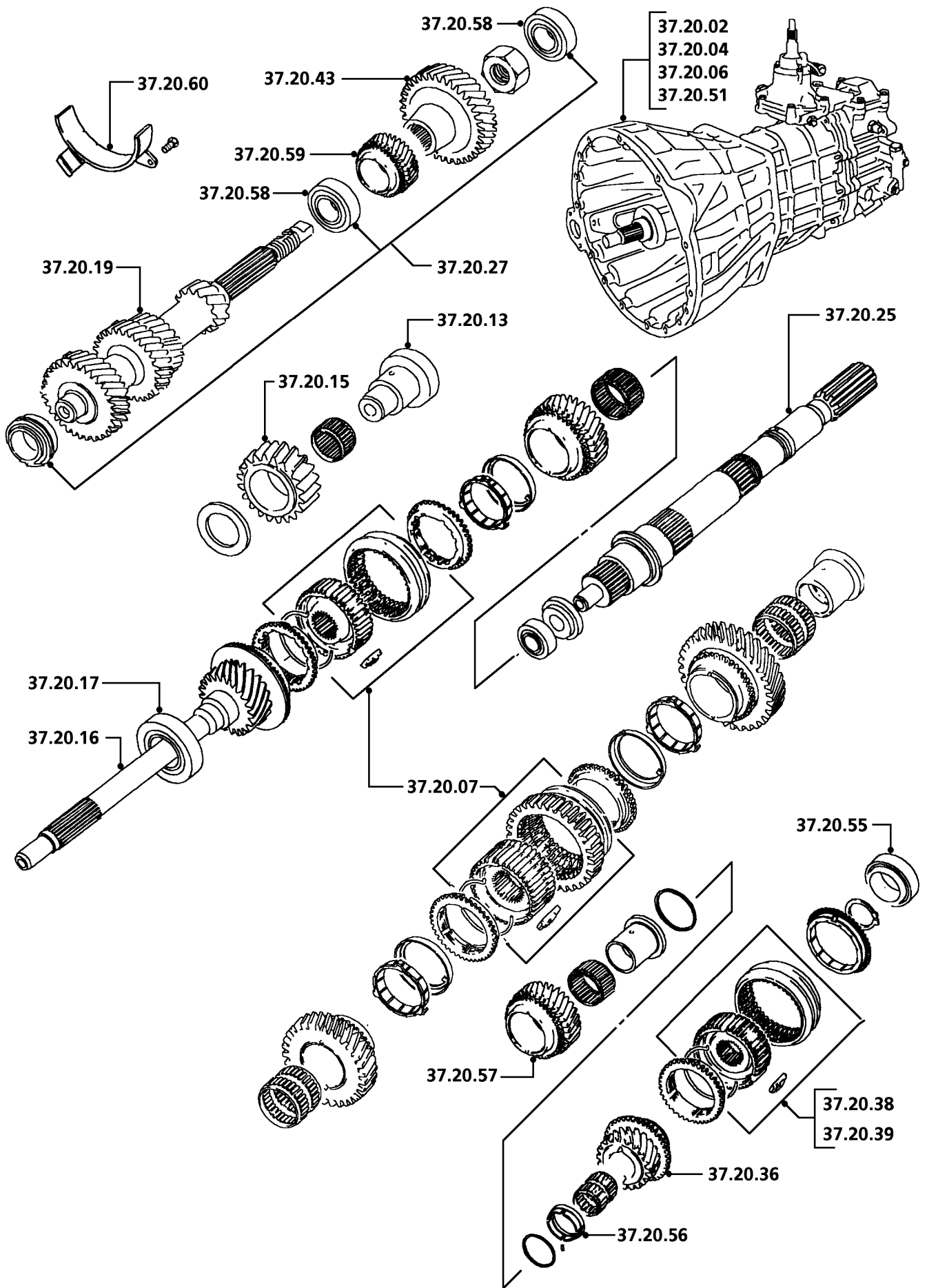

DIS RT30

		E.F.I.	2.0 Mpi 300 TDi	
37.23	RETENES DE ACEITE			
37.23.01	Retén de aceite - eje de salida - cambio	05.90	06.60	3R7
37.23.01/01	Retén de aceite - eje de salida - cambio - caja de transferencia desmontada.....	00.20	00.20	3R7
37.23.03	Collarín - retén de aceite - eje primario - cambio.....	05.10	04.60	3S3
37.23.06	Retén de aceite - eje de entrada/eje primario - cambio.....	06.10	06.70	3R6
37.23.06/01	Retén de aceite - eje de entrada/eje primario - cambio - caja de cambios desmontada.....	00.40	00.40	3R6
37.23.16	Caja de cambios - sellado, montaje de nuevos retenes de aceite y junta(s) tórica	11.10	10.50	*
37.23.16/01	Caja de cambios - sellado, montaje de nuevos retenes de aceite y junta(s) tórica - caja de cambios desmontada	03.00	03.00	*
37.24	LUBRICACION			
37.24.02	Enfriador - aceite/líquido de caja de cambios - cambio	00.30	00.30	*
37.24.03	Tubo/manguito - alimentación de aceite/líquido al enfriador - radiador al enfriador de aceite delantero - cambio	01.40	01.40	3F2
37.24.04	Tubo/manguito - retorno de aceite/líquido del enfriador - desde el enfriador de aceite delantero - cambio	01.40	01.40	3F2
37.24.05	Tubo/manguito - alimentación de aceite/líquido al enfriador - caja de cambios al radiador - cambio	00.50	00.50	3F2
37.24.06	Tubo/manguito - retorno de aceite/líquido del enfriador - a la caja de cambios - cambio	00.80	00.80	3F2
37.24.07	Termostato - enfriador de aceite de caja de cambios - cambio....	01.05	01.05	3S9
37.24.08	Juntas - carcasa del termostato - enfriador de aceite de caja de cambios - cambio.....	01.00	01.00	3Z7
37.25	MANDO DEL VELOCIMETRO			
37.25.05	Piñón - mando del velocímetro - cambio	00.20	00.20	3E9
37.27	INTERRUPTORES			
37.27.01	Interruptor - luz de marcha atrás - cambio.....	00.85	00.85	7H1
37.27.03	Interruptor - testigo de alta-baja - cambio	00.65	00.65	3T9

A - MAL REGULADO

B - POROSO/DESPRENDIDO

C - MAL ADAPTADO

D - ROTO

E - AGRIETADO/PARTIDO/CORTADO

F - AGARROTADO/GRIPADO

G - SINCRONIZADOR FLOJO/DEBIL

H - CORROSION/FALLO PLAQUEADO

J - DESGASTADO/ESTIRADO

K - RUIDOSO/DESGASTE FRICCION

L - TREPIDACION/FALLO CONEXION

M - CARROC./FUGAS REFRIG./QUEMADO

N - FUGAS-NO PERDIDA REFRIGERANTE

P - ENGRANE DIFICIL

Q - DESVANECIDO/MANCHADO/DESCOLORI

R - DANO EN LA FABRICA

S - CIRCUITO ABIERTO/BLOQUEADO

T - CORTOCIRCUITO/DANO ROSCA

U - IMPRECISO/PATINANDO

V - FALLO BOMBILLA/LAMPARA

W - VIBRACION/DESEQUILIBRIO

X - TRACCION FRENO/DANO SUPERFICAL

Z - INOPERANTE

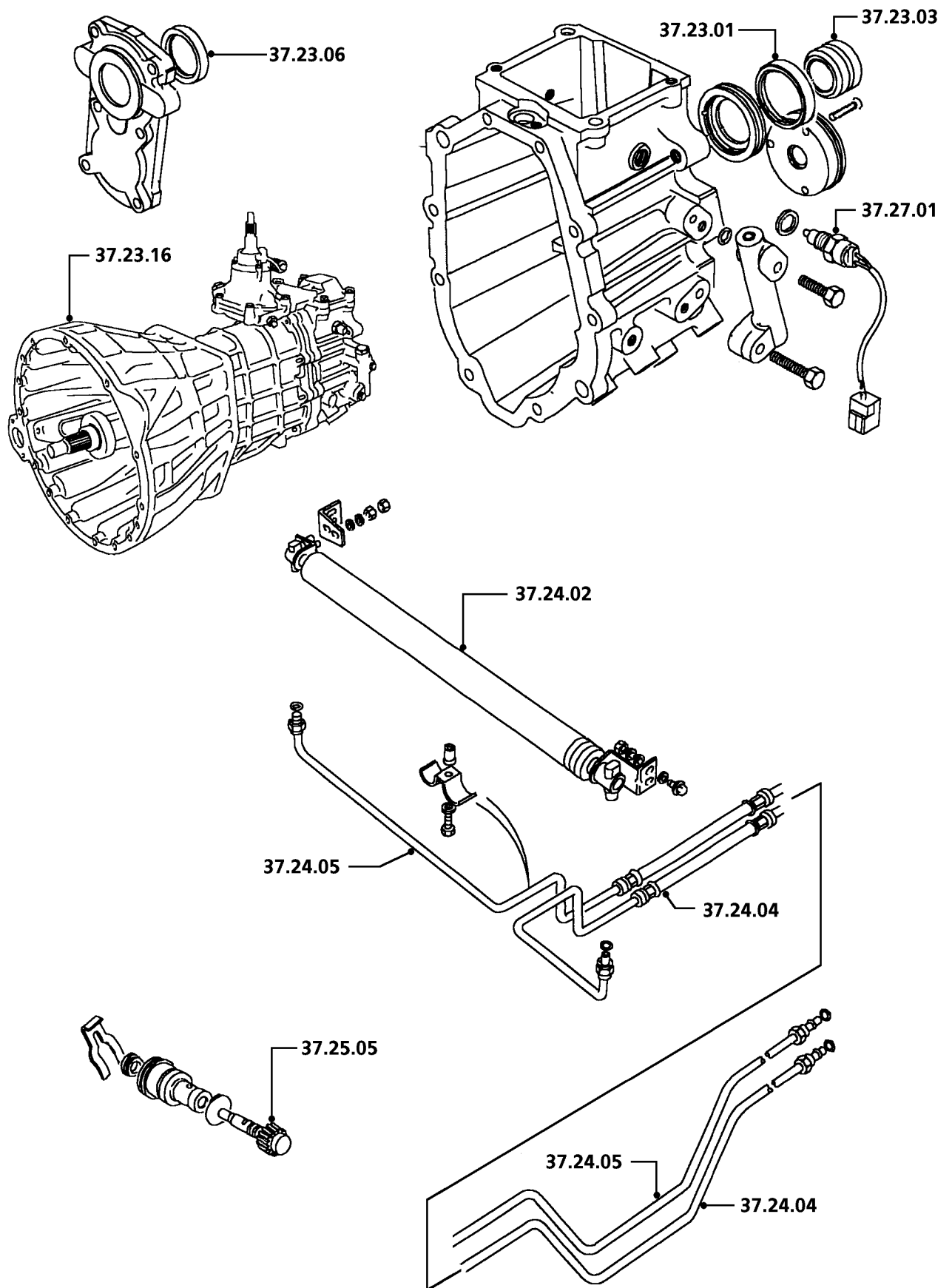

DIS RT31

		E.F.I.	2.0 Mpi 300 TDi	
41.20	CAJA DE TRANSFERENCIA			
41.20.06	Junta - tapa inferior - caja de transferencia - cambio..... .	00.45	00.45	
41.20.10	Conjunto reductor intermedio - cambio	05.80	05.95	
	2.0 Mpi		05.80	
41.20.13	Conjunto de diferencial - cambio	07.80	07.95	3L9
	2.0 Mpi		07.30	3L9
41.20.14	Brida de arrastre - eje de salida trasero - cambio	00.90	00.90	3N5
41.20.15	Brida de arrastre - eje de salida delantero - cambio	00.55	00.55	3N5
41.20.16	Conjunto de diferencial - revisión	08.70	08.70	3L9
	300 TDi		08.85	3L9
41.20.17	Cojinetes - conjunto de diferencial - cambio	07.60	07.75	
41.20.23	Embrague dentado - trabador del diferencial - cambio	03.35	03.30	3L8
	2.0 Mpi		02.95	3L8
41.20.25	Caja de transferencia - cambio	05.40	05.35	*
	300 TDi		05.50	*
41.20.26	Junta tórica - carcasa del actuador de bloqueo del diferencial - cambio	01.05	01.05	
41.20.27	Carcasa - actuador de bloqueo del diferencial - cambio	01.10	01.10	
41.20.28	Caja de transferencia - revisión	11.35	11.25	*
	300 TDi		11.40	*

A - MAL REGULADO	J - DESGASTADO/ESTIRADO	S - CIRCUITO ABIERTO/BLOQUEADO
B - POROSO/DESPRENDIDO	K - RUIDOSO/DESGASTE FRICCIÓN	T - CORTOCIRCUITO/DANO ROSCA
C - MAL ADAPTADO	L - TREPIDACION/FALLO CONEXION	U - IMPRECISO/PATINANDO
D - ROTO	M - CARROC./FUGAS REFRIG./QUEMADO	V - FALLO BOMBILLA/LAMPARA
E - AGRIETADO/PARTIDO/CORTADO	N - FUGAS-NO PERDIDA REFRIGERANTE	W - VIBRACION/DESEQUILIBRIO
F - AGARROTADO/GRIPADO	P - ENGRANE DIFÍCIL	X - TRACCIÓN FRENO/DANO SUPERFICIAL
G - SINCRONIZADOR FLOJO/DEBIL	Q - DESVANECIDO/MANCHADO/DESCOLORI	Z - INOPERANTE
H - CORROSION/FALLO PLAQUEADO	R - DANO EN LA FABRICA	

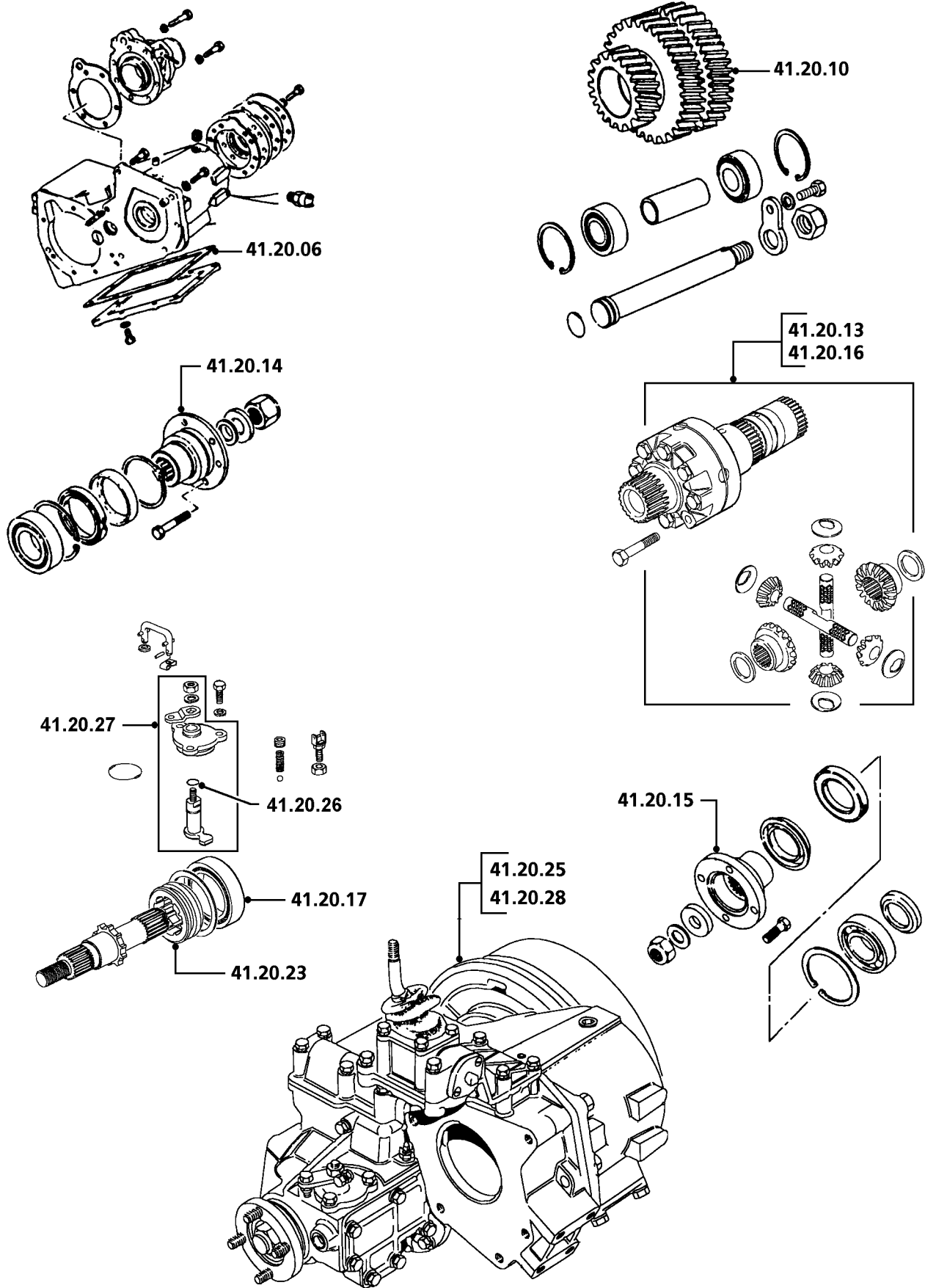

DIS RT32A

		E.F.I.	2.0 Mpi 300 TDi	
41.20	CAJA DE TRANSFERENCIA			
41.20.30	Junta - placa de cierre trasera - cambio	00.25	00.25	3R4
41.20.33	Interruptor - actuador del trabador del diferencial - ajuste	01.60	01.10	
	2.0 Mpi		00.70	
41.20.34	Interruptor - actuador del trabador del diferencial - cambio	01.60	01.10	
	2.0 Mpi		00.75	
41.20.40	Carcasa - palanca del selector - cambio	01.75	01.75	3W8
41.20.41	Carcasa - palanca del selector - revisión	02.00	02.00	3W8
41.20.42	Junta - carcasa - palanca del selector - cambio	01.50	01.50	3R9
41.20.46	Varillaje/cable - selector de alta-baja - ajuste	01.45	01.45	3W8
41.20.47	Horquilla - selector de alta-baja - cambio	06.30	06.45	3W8
	2.0 Mpi		06.30	3W8
41.20.48	Junta - placa de soporte del piñón de entrada - cambio	00.35	00.35	
41.20.49	Cojinetes - piñón de entrada - cambio	06.10	06.25	8H5
	2.0 Mpi		06.05	8H5
41.20.50	Retén de aceite - eje de entrada - cambio	04.00	04.10	3R6
	2.0 Mpi		03.90	3R6
41.20.50/01	Retén de aceite - eje de entrada - cambio - caja de transferencia desmontada	00.10	00.10	3R6
41.20.51	Retén(es) de aceite - eje de salida delantero - cambio	01.50	00.95	3R7
	2.0 Mpi		00.60	3R7
41.20.52	Junta - alojamiento del eje de salida delantero - cambio	02.95	02.90	3R7
41.20.54	Retén(es) de aceite - eje de salida trasero - cambio	01.00	00.80	3R7
41.20.55	Junta - alojamiento del eje de salida trasero - cambio	01.30	01.20	3R7
	2.0 Mpi		01.15	3R7
41.20.58	Conjunto de piñón y casquillo del selector de alta/baja - cambio ..	06.75	06.75	3W8
	300 TDi		06.90	3W8
41.20.60	Piñón/cojinete de entrada - cambio	05.95	05.95	3H5
	300 TDi		06.10	3H5
41.20.60/01	Piñón/cojinete de entrada - cambio - unidad desmontada	01.40	01.40	3H5
41.20.61	Gama alta - diferencial central - cambio	06.65	06.65	
	300 TDi		06.80	
41.20.62	Gama baja - diferencial central - cambio	06.75	06.75	
	300 TDi		06.90	
41.20.63	Solenoide - enclavamiento del cambio alto/bajo - cambio	01.05		3T9
41.20.64	Interruptor - alarma acústica - punto muerto - cambio	01.05		3T0
41.20.65	Pomo - palanca del selector de alta-baja - cambio	00.10	00.10	3L3
41.20.80	Sensor - temperatura del aceite - caja de transferencia - cambio ..	00.10	00.10	7H6

A - MAL REGULADO

B - POROSO/DESPRENDIDO

C - MAL ADAPTADO

D - ROTO

E - AGRIETADO/PARTIDO/CORTADO

F - AGARROTADO/GRIPADO

G - SINCRONIZADOR FLOJO/DEBIL

H - CORROSION/FALLO PLAQUEADO

J - DESGASTADO/ESTIRADO

K - RUIDOSO/DESGASTE FRICCION

L - TREPIDACION/FALLO CONEXION

M - CARROC./FUGAS REFRIG./QUEMADO

N - FUGAS-NO PERDIDA REFRIGERANTE

P - ENGRANE DIFICIL

Q - DESVANECIDO/MANCHADO/DESCOLORI

R - DANO EN LA FABRICA

S - CIRCUITO ABIERTO/BLOQUEADO

T - CORTOCIRCUITO/DANO ROSCA

U - IMPRECISO/PATINANDO

V - FALLO BOMBILLA/LAMPARA

W - VIBRACION/DESEQUILIBRIO

X - TRACCION FRENO/DANO SUPERFICAL

Z - INOPERANTE

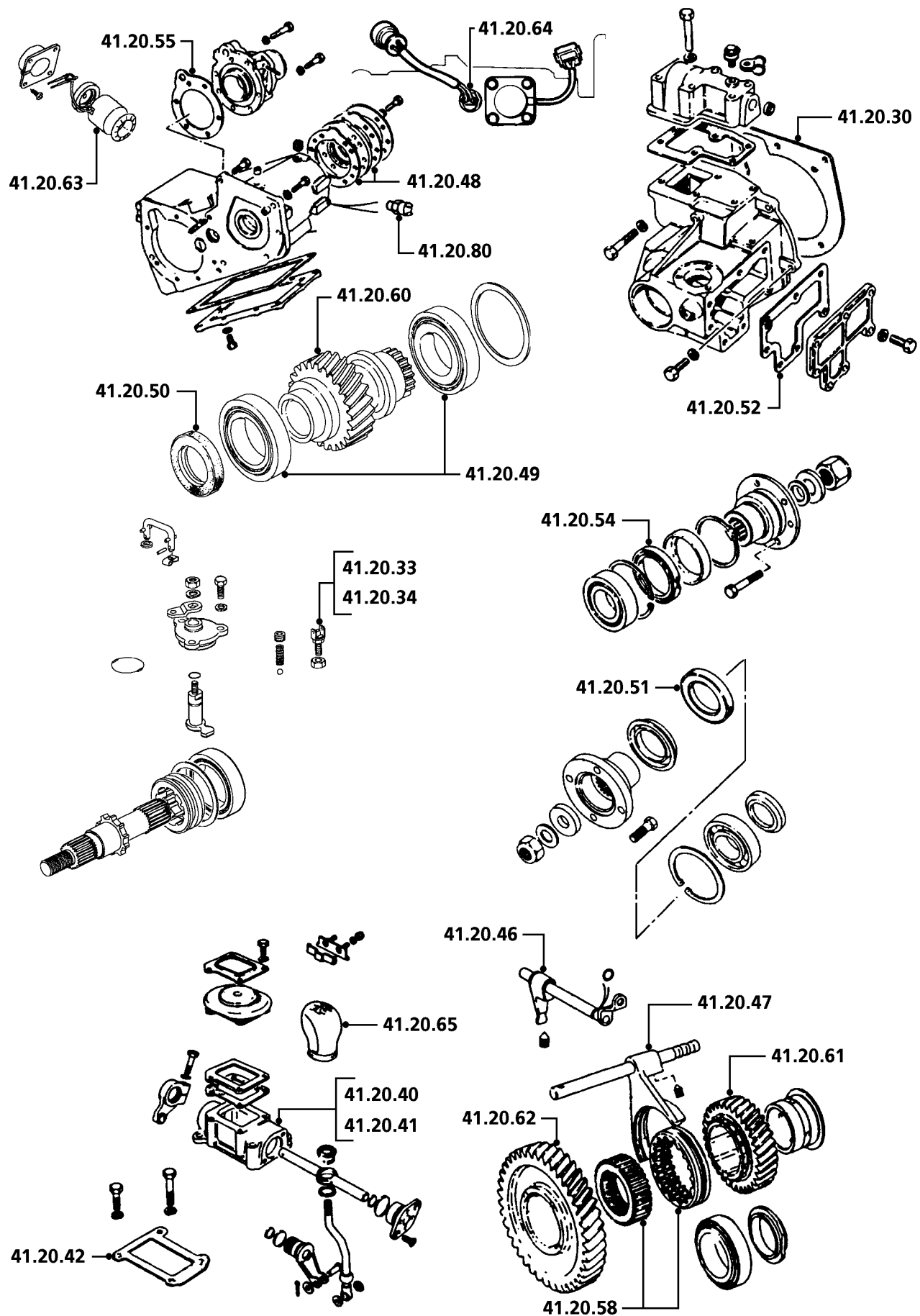

DIS RT33

		Todas Los Modelos	
44.15	MANDOS Y VARILLAJE		
44.15.01	Cable/mando - kickdown - cambio.....	01.90	4F5
44.15.04	Palanca - conjunto del selector de cambios de velocidad - cambio.....	01.05	4F1
44.15.07	Pomo - palanca del selector - cambio	00.10	4F1
44.15.08	Conjunto de varilla/cable - selector - cambio.....	01.35	4F3
44.15.10	Testigo - selector - cambio	00.80	4F8
44.15.19	Interruptor - inhibidor del motor de arranque - cambio	00.15	7H2
44.15.20	Eje del selector, levas y placa de tope - cambio	06.65	4F2
44.15.34	Retén de aceite - eje del selector - cambio	01.70	4H8
44.15.37	Relé(s) - dispositivo de enclavamiento de velocidades - cambio ..	00.20	4B3
44.15.38	Relé(s) - punto muerto - cambio	00.20	4B4

A - MAL REGULADO

B - POROSO/DESPRENDIDO

C - MAL ADAPTADO

D - ROTO

E - AGRIETADO/PARTIDO/CORTADO

F - AGARROTADO/GRIPADO

G - SINCRONIZADOR FLOJO/DEBIL

H - CORROSION/FALLO PLAQUEADO

J - DESGASTADO/ESTIRADO

K - RUIDOSO/DESGASTE FRICCION

L - TREPIDACION/FALLO CONEXION

M - CARROC./FUGAS REFRIG./QUEMADO

N - FUGAS-NO PERDIDA REFRIGERANTE

P - ENGRANE DIFICIL

Q - DESVANECIDO/MANCHADO/DESCOLORI

R - DANO EN LA FABRICA

S - CIRCUITO ABIERTO/BLOQUEADO

T - CORTOCIRCUITO/DANO ROSCA

U - IMPRECISO/PATINANDO

V - FALLO BOMBILLA/LAMPARA

W - VIBRACION/DESEQUILIBRIO

X - TRACCION FRENO/DANO SUPERFICAL

Z - INOPERANTE

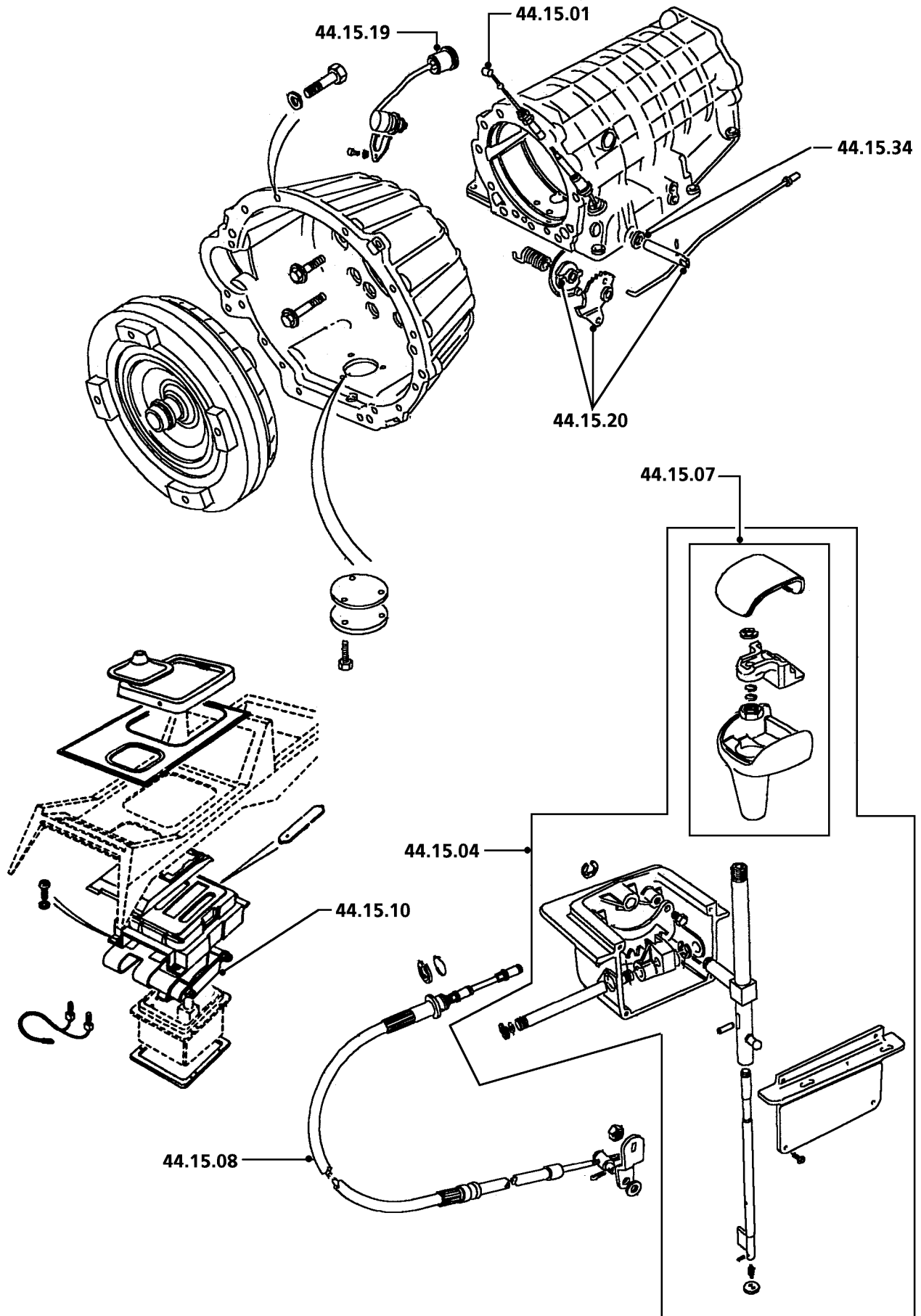

DIS RT34

		Todas Los Modelos	
44.17	CONVERTIDOR, CARCASA Y MANDO PRIMARIO		
44.17.01	Carcasa - convertidor - cambio	06.40	4A2
44.17.07	Conjunto de convertidor - cambio	05.50	4A4
44.20	CONJUNTO DE CAJA DE CAMBIOS Y CARCASAS		
44.20.01	Caja de cambios - cambio	06.75	*
44.20.04	Conjunto de caja de cambios/convertidor y caja de transferencia - cambio	06.60	*
44.20.11	Junta - disco intermedio - cambio	05.80	*
44.20.13	Retenes de aceite - unidad de control - cambio	02.80	
44.20.15	Carcasa - extensión trasera - cambio	05.35	
44.20.18	Retén de aceite - carcasa de extensión trasera - cambio	04.35	4J5
44.20.19	Junta - carcasa de extensión trasera - cambio	05.30	4J8
44.20.23	Soporte de barra estabilizadora - transmisión automática a la caja de transferencia - cambio	00.20	

A - MAL REGULADO

B - POROSO/DESPRENDIDO

C - MAL ADAPTADO

D - ROTO

E - AGRIETADO/PARTIDO/CORTADO

F - AGARROTADO/GRIPADO

G - SINCRONIZADOR FLOJO/DEBIL

H - CORROSION/FALLO PLAQUEADO

J - DESGASTADO/ESTIRADO

K - RUIDOSO/DESGASTE FRICCION

L - TREPIDACION/FALLO CONEXION

M - CARROC./FUGAS REFRIG./QUEMADO

N - FUGAS-NO PERDIDA REFRIGERANTE

P - ENGRANE DIFICIL

Q - DESVANECIDO/MANCHADO/DESCOLORI

R - DANO EN LA FABRICA

S - CIRCUITO ABIERTO/BLOQUEADO

T - CORTOCIRCUITO/DANO ROSCA

U - IMPRECISO/PATINANDO

V - FALLO BOMBILLA/LAMPARA

W - VIBRACION/DESEQUILIBRIO

X - TRACCION FRENO/DANO SUPERFICAL

Z - INOPERANTE

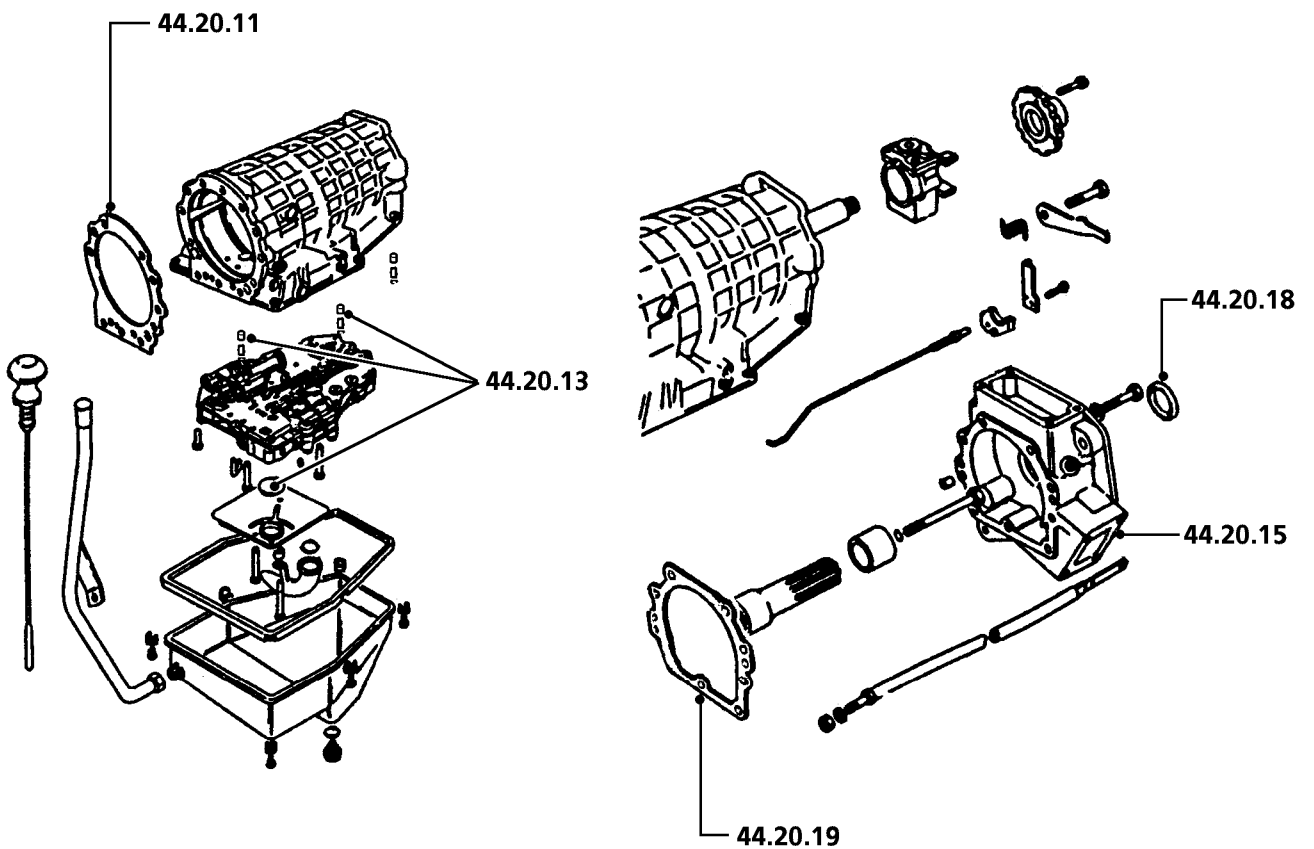
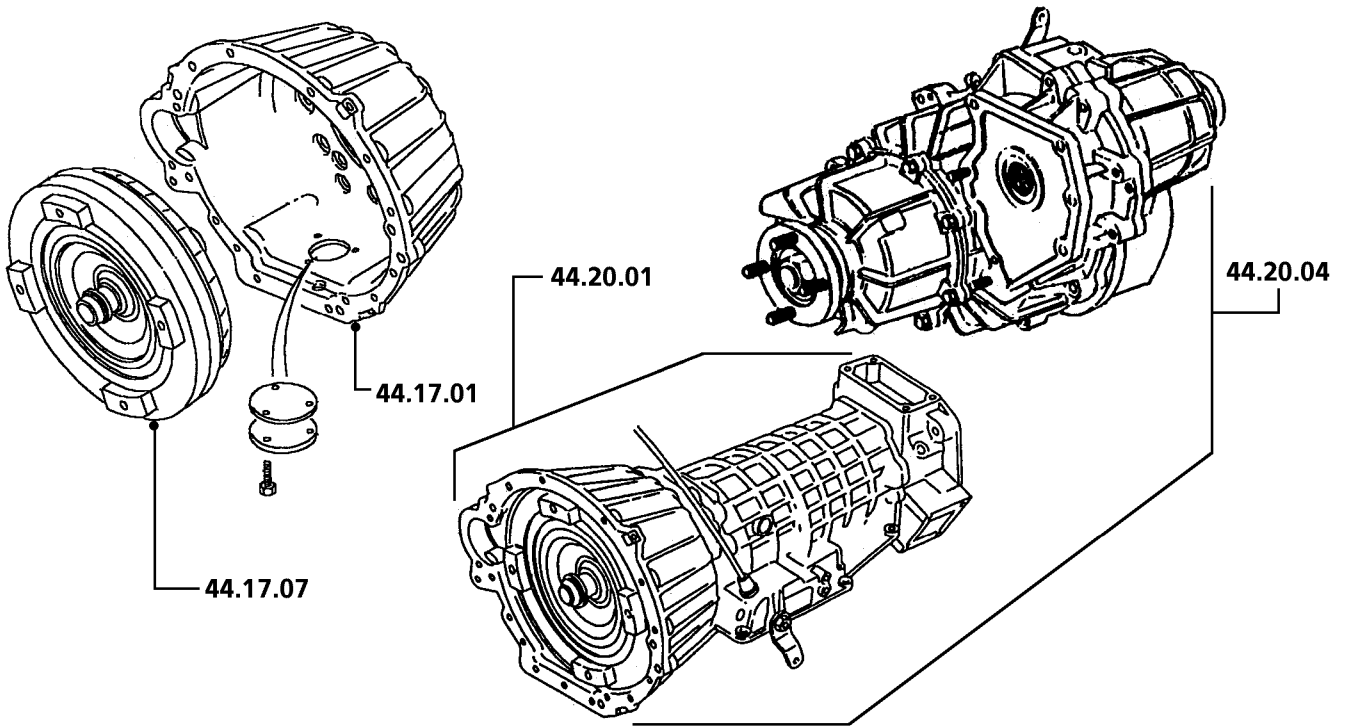

DIS RT35

		Todas Los Modelos	
44.22	REGULADOR		
44.22.01	Conjunto de regulador - cambio	05.50	4E1
44.22.04	Conjunto de regulador - revisión	05.65	4E1
44.24	SISTEMA DE LUBRICACION		
44.24.01	Tubo - tubo de llenado de aceite/líquido - cambio	00.55	4B8
44.24.02	Sistema de lubricación - vaciado y llenado	00.45	*
44.24.05	Junta - cárter de aceite/líquido - cambio	01.90	4H7
44.24.07	Filtro - aceite/líquido - cambio	02.05	
44.24.10	Enfriador - aceite/líquido - cambio	00.55	4B9
44.24.11	Sensor - temperatura del aceite/líquido - cambio	00.30	7H4
44.24.15	Manguitos/tubos - enfriador de aceite/líquido - juego - cambio	01.25	4B0
44.24.16	Manguito/tubo - radiador al enfriador de aceite/líquido - alimentación - cambio	01.00	4B0
44.24.18	Manguito/tubo - enfriador de aceite/líquido - alimentación de la caja de cambios al radiador - cambio	01.05	4B0
44.24.20	Manguito/tubo - enfriador de aceite/líquido - retorno - cambio	00.85	4B0
44.24.21	Manguito/tubo - enfriador de aceite/líquido - caja de cambios - retorno - cambio.....	00.90	4B0
44.24.24	Manguito/tubo - enfriador de aceite/líquido - caja de cambios al tubo flexible, retorno - cambio	00.65	4B0
44.24.25	Manguito/tubo - enfriador de aceite/líquido - caja de cambios al tubo flexible, alimentación - cambio.....	00.65	4B0
44.28	FRENO/CERRADURA DE ESTACIONAMIENTO		
44.28.07	Conjunto de trinquete/mecanismo de bloqueo de estacionamiento. - cambio	05.30	4D7
44.30	COMPROBACIONES DE PRESION Y AJUSTE		
44.30.02	Cable/varillaje - control del kickdown - comprobación y ajuste	00.10	4F5
44.30.04	Cable/varilla - selector - comprobación y ajuste	00.15	4F3
44.30.13	Prueba de calado	00.35	*

A - MAL REGULADO

B - POROSO/DESPRENDIDO

C - MAL ADAPTADO

D - ROTO

E - AGRIETADO/PARTIDO/CORTADO

F - AGARROTADO/GRIPADO

G - SINCRONIZADOR FLOJO/DEBIL

H - CORROSION/FALLO PLAQUEADO

J - DESGASTADO/ESTIRADO

K - RUIDOSO/DESGASTE FRICCION

L - TREPIDACION/FALLO CONEXION

M - CARROC./FUGAS REFRIG./QUEMADO

N - FUGAS-NO PERDIDA REFRIGERANTE

P - ENGRANE DIFICIL

Q - DESVANECIDO/MANCHADO/DESCOLORI

R - DANO EN LA FABRICA

S - CIRCUITO ABIERTO/BLOQUEADO

T - CORTOCIRCUITO/DANO ROSCA

U - IMPRECISO/PATINANDO

V - FALLO BOMBILLA/LAMPARA

W - VIBRACION/DESEQUILIBRIO

X - TRACCION FRENO/DANO SUPERFICAL

Z - INOPERANTE

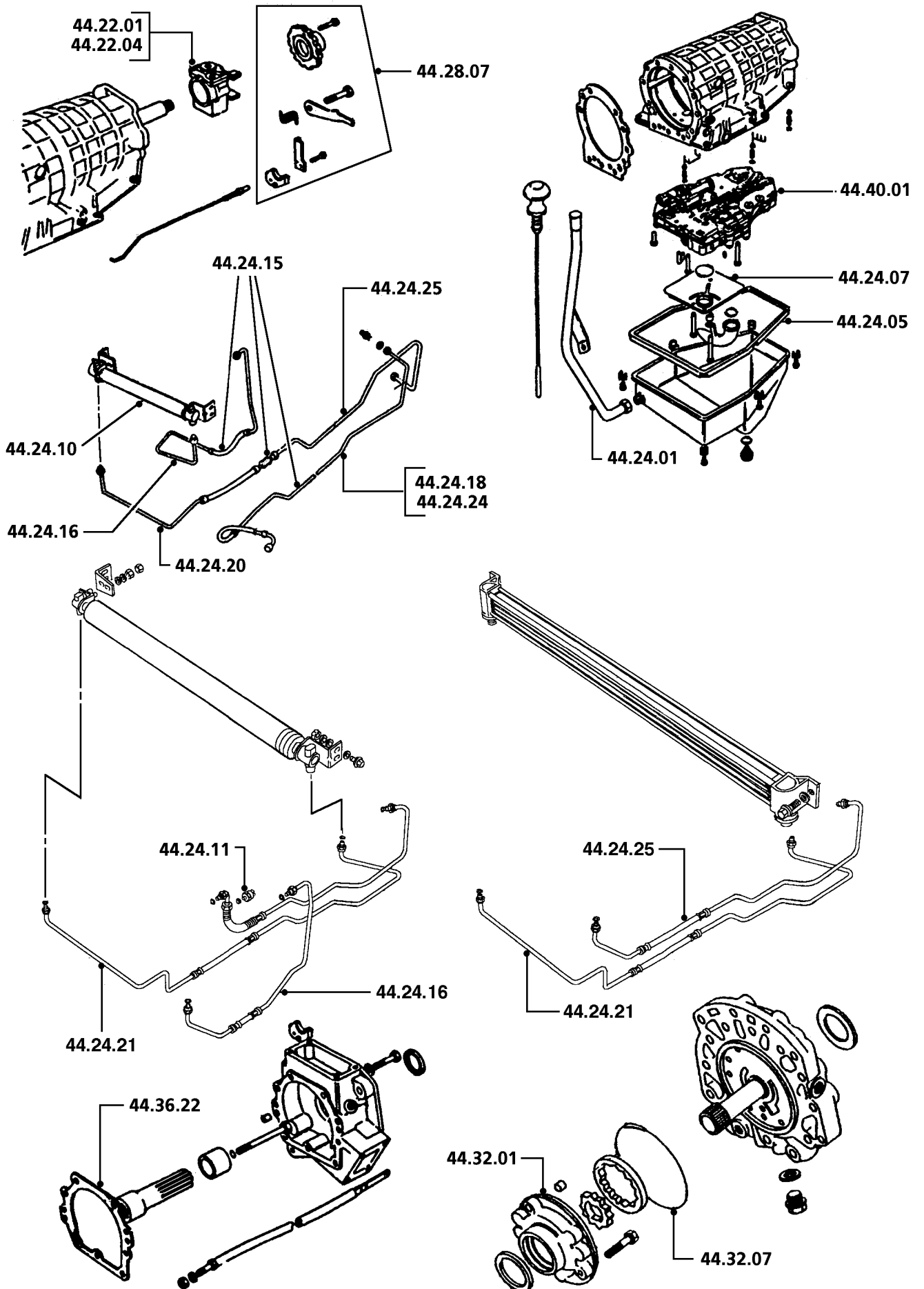

DIS RT36

		Todas Los Modelos	
44.32	BOMBAS		
44.32.01	Bomba - principal - cambio	06.55	4A7
44.32.07	Retén de aceite - bomba principal - cambio	05.50	4H2
44.36	EJES Y PIÑONES		
44.36.22	Eje - acoplamiento - cambio	04.60	
44.40	CUERPOS DE VALVULAS		
44.40.01	Conjunto de cuerpo de válvulas - cambio	02.45	4C9
44.90	DIAGNOSIS		
	(las operaciones están basadas en los procedimientos del Manual de Reparaciones y/o el uso de equipos homologados)		
44.90.01/01	Procedimiento de prueba de cajas de cambios automáticas (incluye prueba de presión)	00.65	

A - MAL REGULADO	J - DESGASTADO/ESTIRADO	S - CIRCUITO ABIERTO/BLOQUEADO
B - POROSO/DESPRENDIDO	K - RUIDOSO/DESGASTE FRICCION	T - CORTOCIRCUITO/DANO ROSCA
C - MAL ADAPTADO	L - TREPIDACION/FALLO CONEXION	U - IMPRECISO/PATINANDO
D - ROTO	M - CARROC./FUGAS REFRIG./QUEMADO	V - FALLO BOMBILLA/LAMPARA
E - AGRIETADO/PARTIDO/CORTADO	N - FUGAS-NO PERDIDA REFRIGERANTE	W - VIBRACION/DESEQUILIBRIO
F - AGARROTADO/GRIPADO	P - ENGRANE DIFICIL	X - TRACCION FRENO/DANO SUPERFICAL
G - SINCRONIZADOR FLOJO/DEBIL	Q - DESVANECIDO/MANCHADO/DESCOLORI	Z - INOPERANTE
H - CORROSION/FALLO PLAQUEADO	R - DANO EN LA FABRICA	

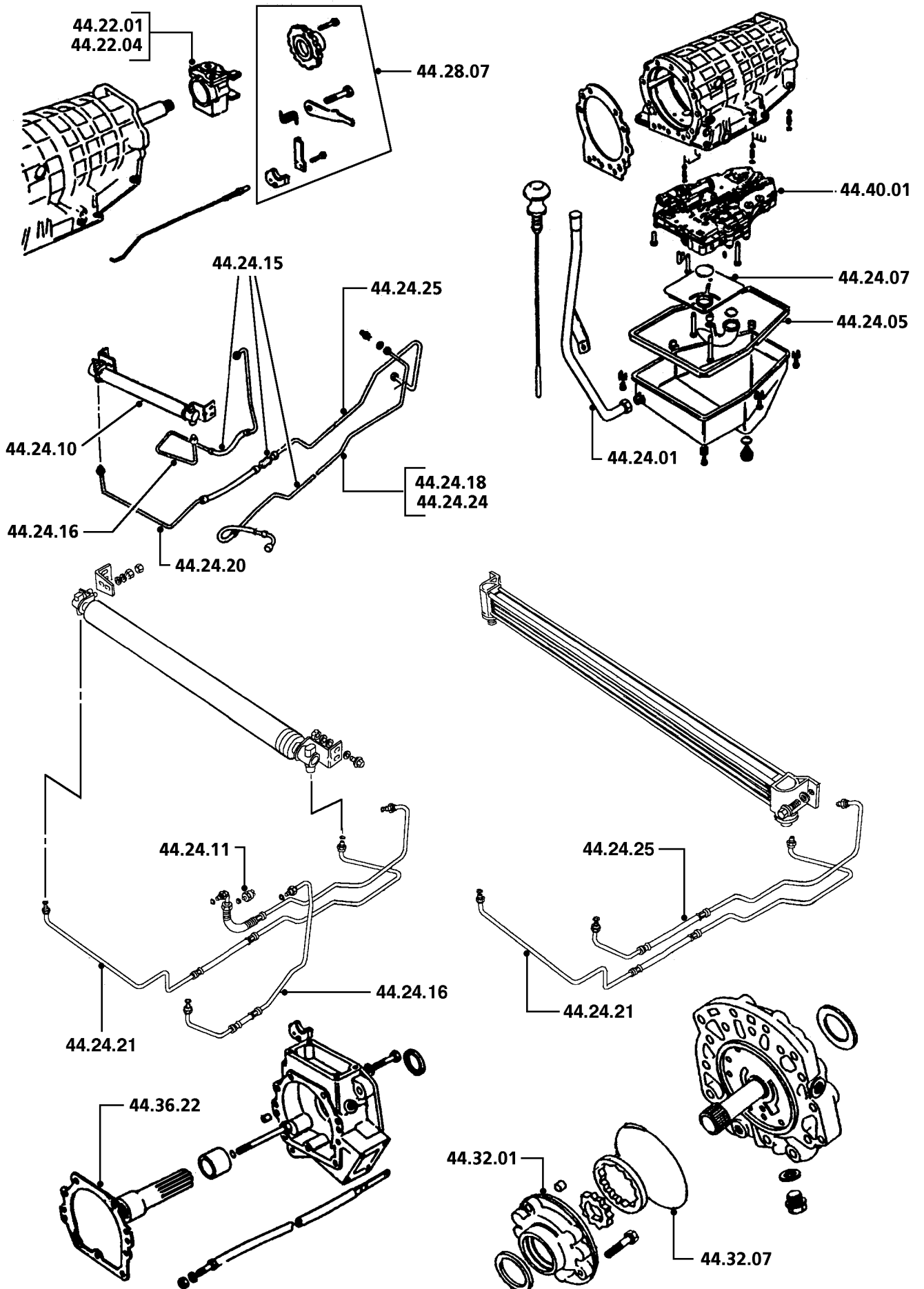

DIS RT36

		Todas Los Modelos	
47.15	ARBOL DE TRANSMISION		
47.15.02	Arbol de transmisión - delantero - cambio	00.55	4K1
47.15.03	Arbol de transmisión - trasero - cambio	00.55	4K1
47.15.11	Arbol de transmisión - delantero - revisión	01.45	*
47.15.12	Arbol de transmisión - trasero - revisión	01.45	*
47.20	SOPORTES Y ACOPLAMIENTOS DEL ARBOL DE TRANSMISION		
47.20.08	Acoplamiento - flexible - árbol de transmisión - cambio	00.60	4K9

A - MAL REGULADO

B - POROSO/DESPRENDIDO

C - MAL ADAPTADO

D - ROTO

E - AGRIETADO/PARTIDO/CORTADO

F - AGARROTADO/GRIPADO

G - SINCRONIZADOR FLOJO/DEBIL

H - CORROSION/FALLO PLAQUEADO

J - DESGASTADO/ESTIRADO

K - RUIDOSO/DESGASTE FRICCION

L - TREPIDACION/FALLO CONEXION

M - CARROC./FUGAS REFRIG./QUEMADO

N - FUGAS-NO PERDIDA REFRIGERANTE

P - ENGRANE DIFICIL

Q - DESVANECIDO/MANCHADO/DESCOLORI

R - DANO EN LA FABRICA

S - CIRCUITO ABIERTO/BLOQUEADO

T - CORTOCIRCUITO/DANO ROSCA

U - IMPRECISO/PATINANDO

V - FALLO BOMBILLA/LAMPARA

W - VIBRACION/DESEQUILIBRIO

X - TRACCION FRENO/DANO SUPERFICAL

Z - INOPERANTE

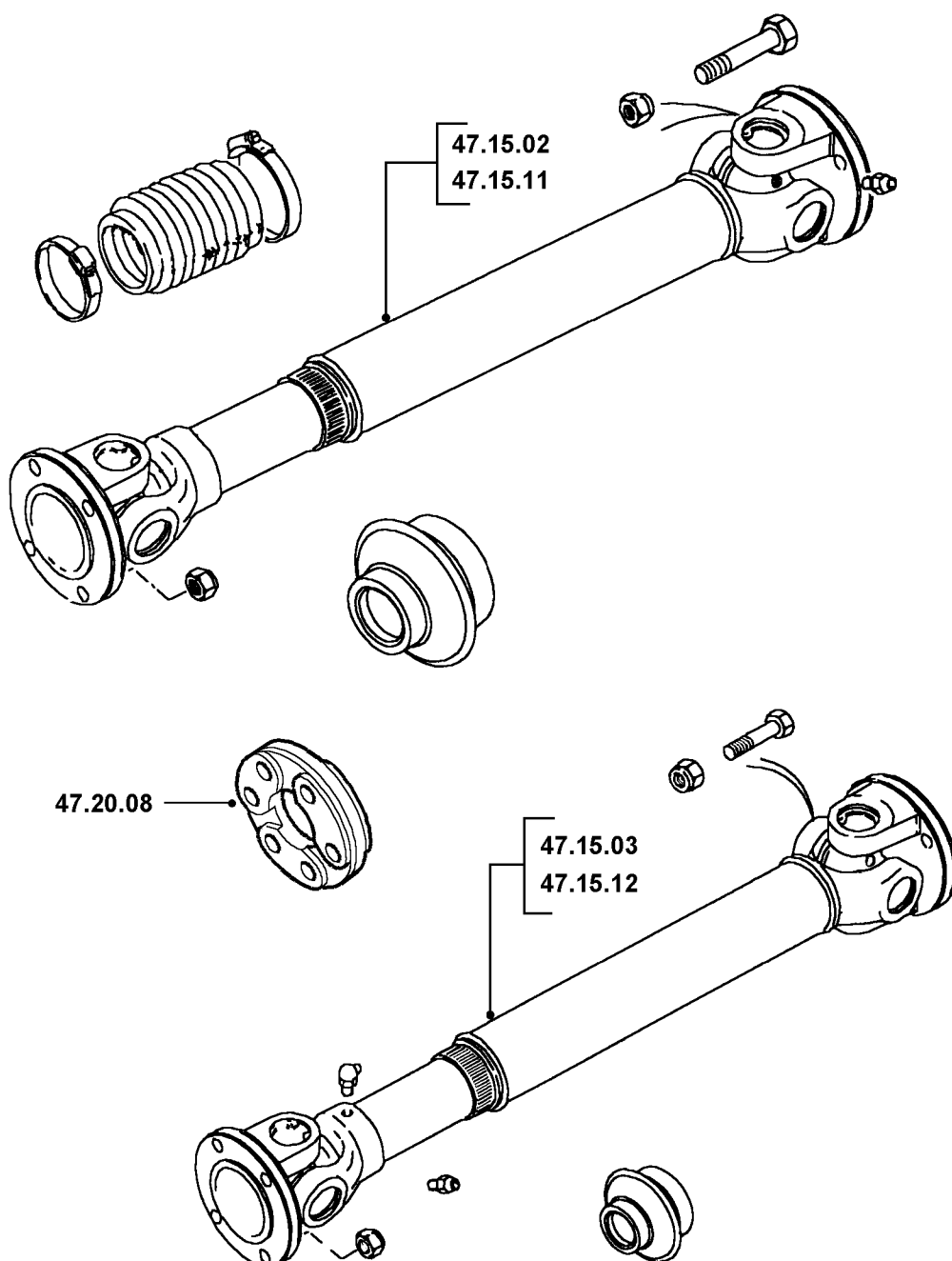

DIS RT38A

		Todas Los Modelos	
51.10	SEMIEJES		
51.10.01	Semieje - lado izquierdo/cada uno - cambio	00.30	4L5
51.10.03	Semiejes - ambos - cambio	00.55	4L5
51.15	CONJUNTO DE DIFERENCIAL		
51.15.01	Conjunto de diferencial - cambio	01.35	*
51.15.07	Conjunto de diferencial - revisión	04.20	*
51.20	RETENES DE ACEITE Y JUNTAS		
51.20.01	Retén de aceite - piñón - cambio.....		
	V8	00.40	4S1
	Tdi	00.80	4S1
51.25	PUENTE TRASERO Y DIFERENCIAL		
51.25.01	Conjunto de puente - cambio.....	02.25	*
51.25.04	Carcasa - cambio.....	03.65	4N1
51.26	PUENTE TRASERO Y DIFERENCIAL (vehículo con sistema de frenos antibloqueo)		
51.26.01	Conjunto de puente - cambio.....	02.95	*
51.26.04	Carcasa - cambio.....	04.60	4N1

A - MAL REGULADO

B - POROSO/DESPRENDIDO

C - MAL ADAPTADO

D - ROTO

E - AGRIETADO/PARTIDO/CORTADO

F - AGARROTADO/GRIPADO

G - SINCRONIZADOR FLOJO/DEBIL

H - CORROSION/FALLO PLAQUEADO

J - DESGASTADO/ESTIRADO

K - RUIDOSO/DESGASTE FRICCION

L - TREPIDACION/FALLO CONEXION

M - CARROC./FUGAS REFRIG./QUEMADO

N - FUGAS-NO PERDIDA REFRIGERANTE

P - ENGRANE DIFICIL

Q - DESVANECIDO/MANCHADO/DESCOLORI

R - DANO EN LA FABRICA

S - CIRCUITO ABIERTO/BLOQUEADO

T - CORTOCIRCUITO/DANO ROSCA

U - IMPRECISO/PATINANDO

V - FALLO BOMBILLA/LAMPARA

W - VIBRACION/DESEQUILIBRIO

X - TRACCION FRENO/DANO SUPERFICAL

Z - INOPERANTE

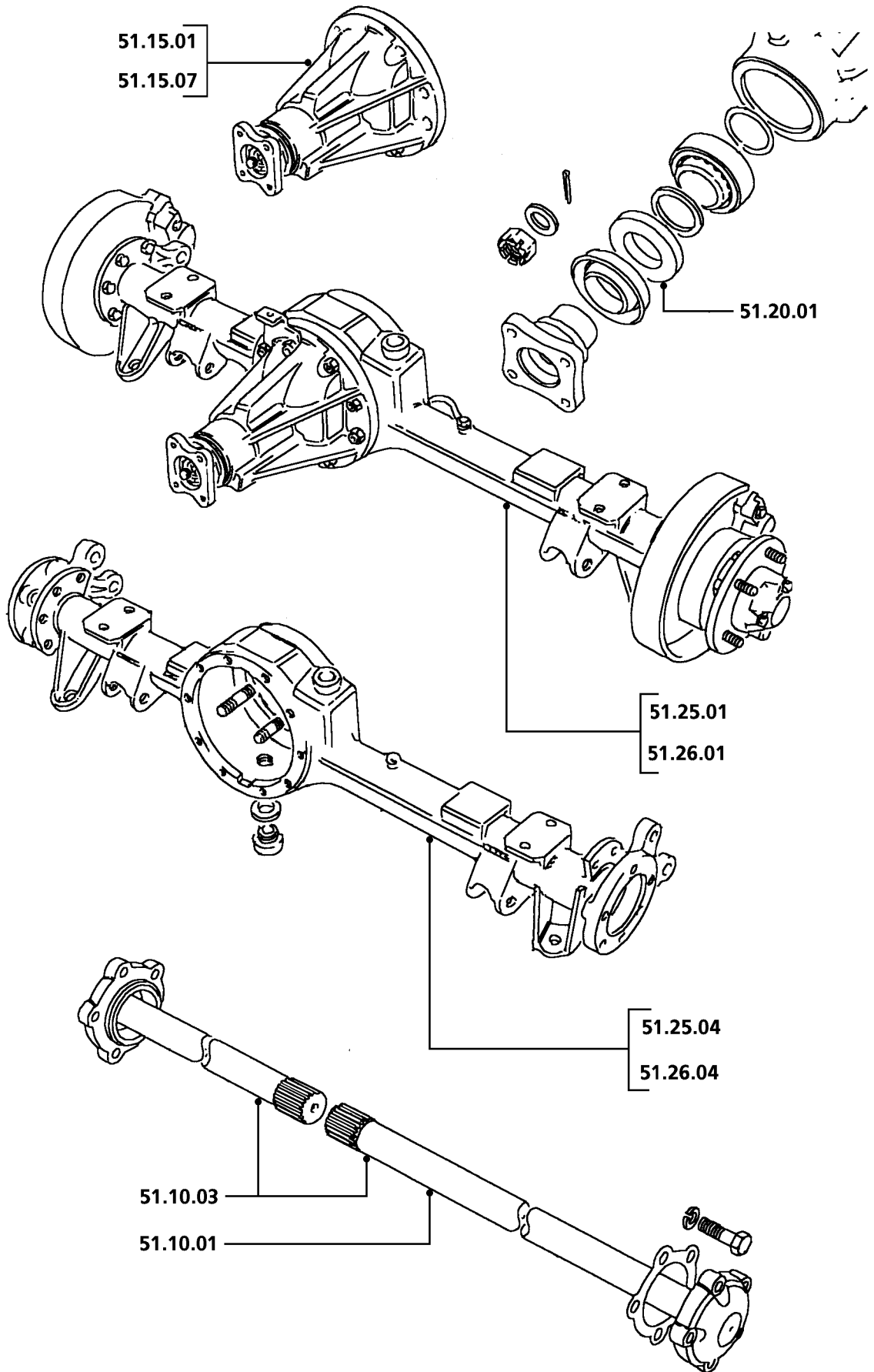

DIS RT39

		Todas Los Modelos	
54.10	CONJUNTO DE DIFERENCIAL		
54.10.01	Conjunto de diferencial - cambio	02.45	*
54.10.07	Conjunto de diferencial - revisión	05.25	*
54.10.20	Retén de aceite - piñón - cambio	00.40	4S5
54.15	CONJUNTO DE PUENTE DELANTERO		
54.15.01	Conjunto de puente - cambio	03.15	*
54.15.03	Carcasa - cambio	03.95	4N1
54.15.04	Retén de aceite - carcasa del puente - cambio	01.00	4S6
54.15.06	Retenes de aceite - carcasa del puente - ambos lados - cambio ..	01.95	4S6
54.15.10	Amortiguador maciso - puente delantero - cambio	00.15	
54.16	CONJUNTO DE PUENTE DELANTERO (vehículo con sistema de frenos antibloqueo)		
54.16.01	Conjunto de puente - cambio	03.65	*
54.16.03	Carcasa - cambio	04.90	4N1
54.16.04	Retén de aceite - carcasa del puente - cambio	01.65	4S6
54.16.06	Retenes de aceite - carcasa del puente - ambos lados - cambio ..	02.40	4S6
54.16.10	Amortiguador maciso - puente delantero - cambio	00.15	
54.20	ARBOLES		
54.20.07	Semieje - lado izquierdo/cada uno - cambio	01.10	4L1
54.20.08	Semieje - ambos - cambio	02.10	4L1

A - MAL REGULADO

B - POROSO/DESPRENDIDO

C - MAL ADAPTADO

D - ROTO

E - AGRIETADO/PARTIDO/CORTADO

F - AGARROTADO/GRIPADO

G - SINCRONIZADOR FLOJO/DEBIL

H - CORROSION/FALLO PLAQUEADO

J - DESGASTADO/ESTIRADO

K - RUIDOSO/DESGASTE FRICCION

L - TREPIDACION/FALLO CONEXION

M - CARROC./FUGAS REFRIG./QUEMADO

N - FUGAS-NO PERDIDA REFRIGERANTE

P - ENGRANE DIFICIL

Q - DESVANECIDO/MANCHADO/DESCOLORI

R - DANO EN LA FABRICA

S - CIRCUITO ABIERTO/BLOQUEADO

T - CORTOCIRCUITO/DANO ROSCA

U - IMPRECISO/PATINANDO

V - FALLO BOMBILLA/LAMPARA

W - VIBRACION/DESEQUILIBRIO

X - TRACCION FRENO/DANO SUPERFICAL

Z - INOPERANTE

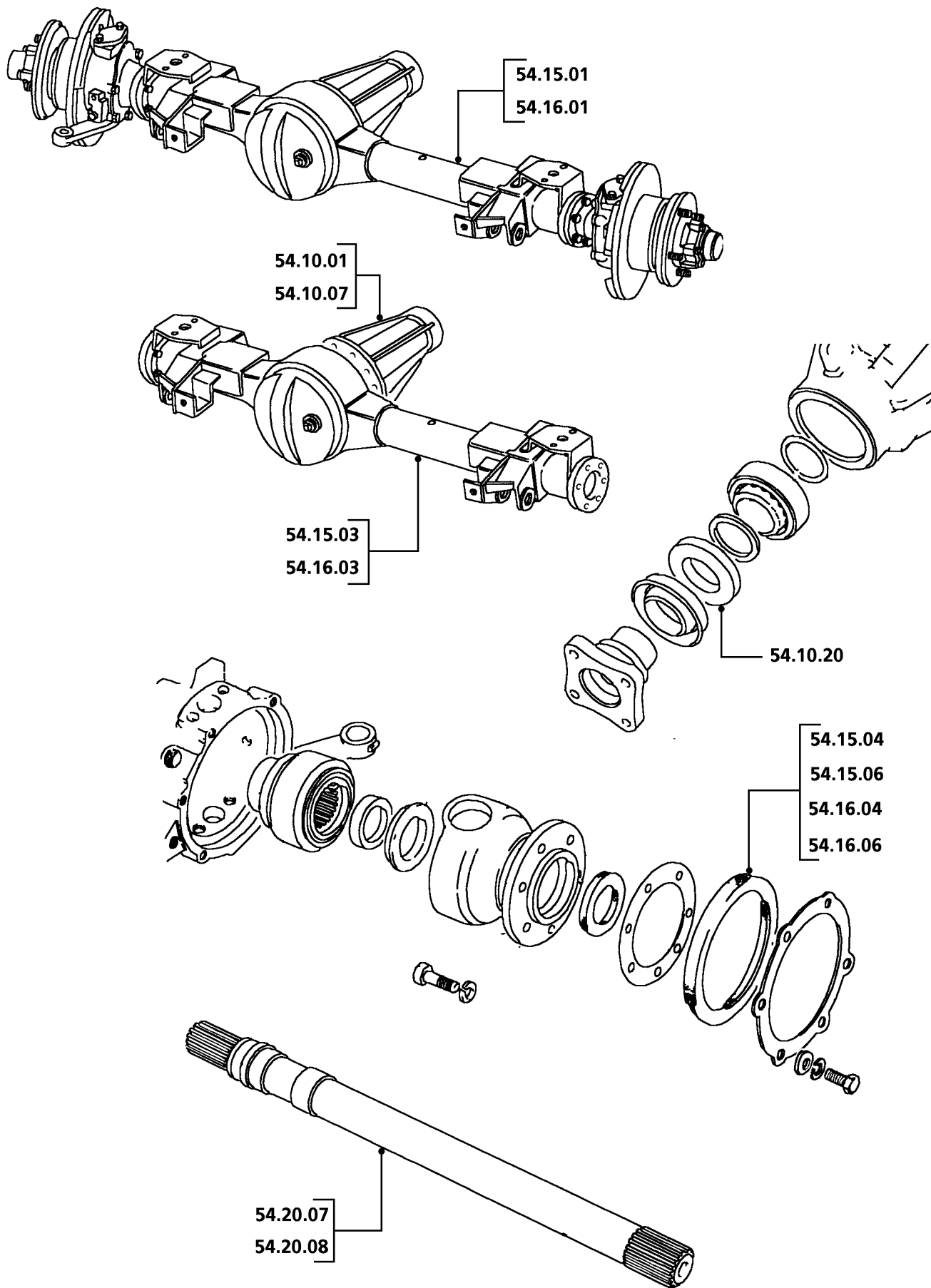

DIS RT40

(Las operaciones no incluyen la alineación de las ruedas)

		Todas Los Modelos	
57.10	CONJUNTO DE CREMALLERA/CAJA DE DIRECCION ASISTIDA		
57.10.01	Cremallera/caja de dirección asistida - cambio 300 TDi	01.40 01.25	5F4 5F4
57.10.07	Cremallera/caja de dirección asistida - revisión..... Dirección a Llqz./E.F.I.	02.65 02.75	5F4 5F4
57.10.13	Cremallera/caja de dirección asistida - ajuste	00.20	*
57.15	SISTEMA HIDRAULICO DE DIRECCION ASISTIDA		
57.15.01	Sistema de dirección asistida - prueba	00.80	*
57.15.02	Sistema de dirección asistida - purga	00.25	*
57.15.08	Depósito - aceite de dirección asistida - cambio	00.45	5G5
57.15.20	Manguito - alimentación - bomba de dirección - cambio	00.50	5G4
57.15.21	Tubo/manguito - alimentación - cremallera/caja de dirección - cambio	00.60	5G4
57.15.22	Tubo/manguito - retorno - cremallera/caja de dirección - cambio .	00.60	5G4
57.20	BOMBA DE DIRECCION ASISTIDA		
57.20.14	Bomba - dirección - cambio 2.0 Mpi 300 TDi E.F.I.	00.60 02.05 01.10	5G1 5G1 5G1
57.20.14/20	Bomba - dirección - cambio - con aire acondicionado..... . 2.0 Mpi	00.75	5G1
57.20.15	Polea - cambio..... . 2.0 Mpi 300 TDi E.F.I.	00.10 00.50 00.40	2H4 2H4 2H4

A - MAL REGULADO	J - DESGASTADO/ESTIRADO	S - CIRCUITO ABIERTO/BLOQUEADO
B - POROSO/DESPRENDIDO	K - RUIDOSO/DESGASTE FRICCION	T - CORTOCIRCUITO/DANO ROSCA
C - MAL ADAPTADO	L - TREPIDACION/FALLO CONEXION	U - IMPRECISO/PATINANDO
D - ROTO	M - CARROC./FUGAS REFRIG./QUEMADO	V - FALLO BOMBILLA/LAMPARA
E - AGRIETADO/PARTIDO/CORTADO	N - FUGAS-NO PERDIDA REFRIGERANTE	W - VIBRACION/DESEQUILIBRIO
F - AGARROTADO/GRIPADO	P - ENGRANE DIFICIL	X - TRACCION FRENO/DANO SUPERFICAL
G - SINCRONIZADOR FLOJO/DEBIL	Q - DESVANECIDO/MANCHADO/DESCOLORI	Z - INOPERANTE
H - CORROSION/FALLO PLAQUEADO	R - DANO EN LA FABRICA	

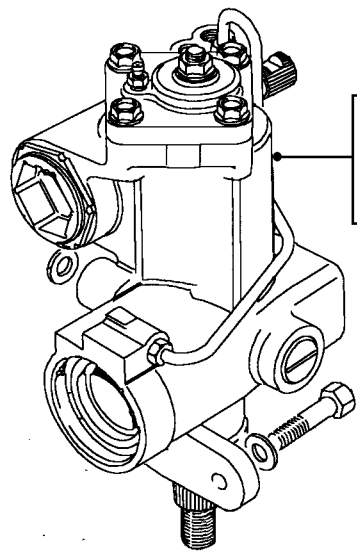

57.10.01
57.10.07
57.10.13

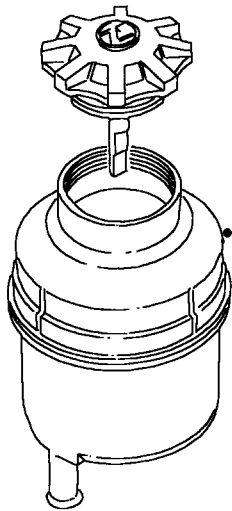
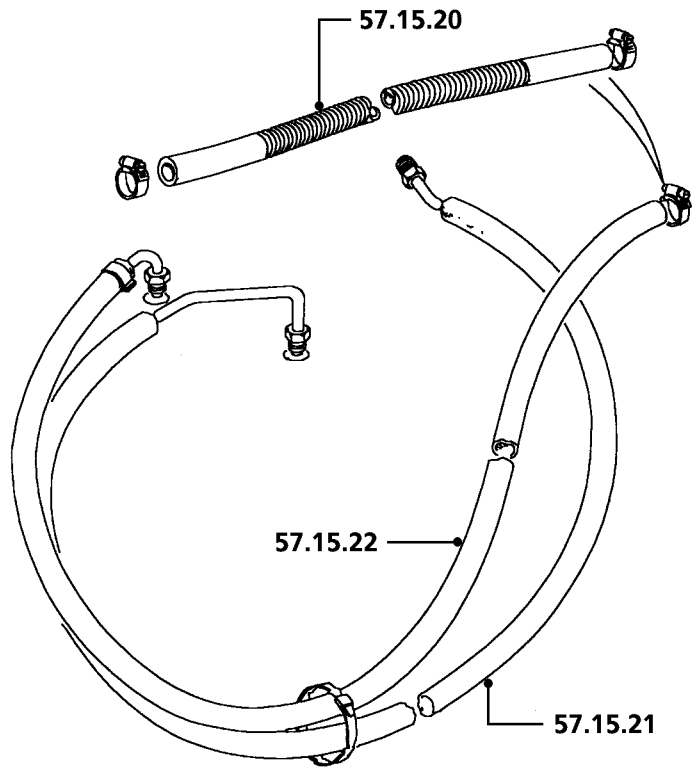

57.15.08

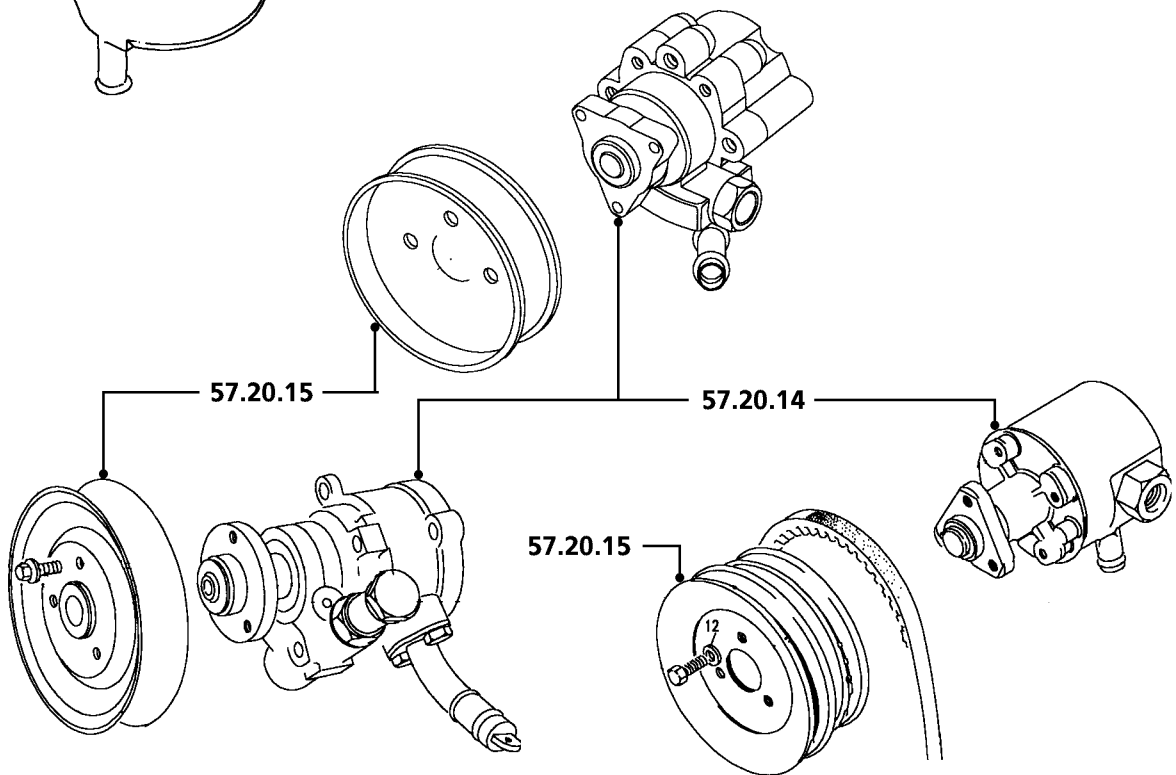

57.20.15

57.20.14

57.20.15

DIS RT41

(Las operaciones no incluyen la alineación de las ruedas)

		Todas Los Modelos	
57.40	COLUMNA DE DIRECCION		
57.40.01	Conjunto de columna - interior y exterior - cambio	00.75	5D4
57.40.01/30	Conjunto de columna - interior y exterior - cambio - con programador de velocidad.....	00.95	5D4
57.40.25	Junta cardán - columna - cambio	00.20	5D6
	2.0 Mpi	00.50	5D6
57.40.29	Carcasa - columna - completa - cambio	00.10	8E7
57.40.31	Conjunto de cerradura de columna e interruptor de encendido/arranque - cambio	00.80	5D5
57.41	COLUMNA DE DIRECCION (vehículo con S.R.S. - Airbag)		
57.41.01	Conjunto de columna - interior y exterior - cambio	01.10	5D4
57.50	UNIDAD INTERMEDIA DE LA DIRECCION		
57.50.14	Biela de mando - cambio	00.40	5E7
57.55	BARRAS DE DIRECCION		
57.55.07	Rótula - barra de acoplamiento - cada una - cambio.....	00.85	5E3
57.55.08	Rótulas - barra de acoplamiento - juego - cambio	01.05	5E3
57.55.09	Barra de acoplamiento - cambio	01.15	5E3
57.55.15	Rótula - barra lateral/dirección - cada una - cambio	00.25	5E5
57.55.17	Barra lateral/dirección - cambio	00.35	5E5
57.55.21	Amortiguador - caja de dirección - cambio	00.25	5E1
57.60	VOLANTE DE DIRECCION		
57.60.01	Volante de dirección - cambio	00.15	5D1
57.60.01/30	Volante de dirección - cambio - con programador de velocidad ..	00.30	5D1
57.61	VOLANTE DE DIRECCION (vehículo con S.R.S. - Airbag)		
57.61.01	Volante de dirección - cambio	00.45	5D1
57.65	ALINEACION DE LAS RUEDAS		
57.65.01	Alineación de ruedas delanteras - comprobación y ajuste	00.50	5E6
57.65.03	Topes - comprobación y ajuste	00.20	5E2

A - MAL REGULADO

B - POROSO/DESPRENDIDO

C - MAL ADAPTADO

D - ROTO

E - AGRIETADO/PARTIDO/CORTADO

F - AGARROTADO/GRIPADO

G - SINCRONIZADOR FLOJO/DEBIL

H - CORROSION/FALLO PLAQUEADO

J - DESGASTADO/ESTIRADO

K - RUIDOSO/DESGASTE FRICCION

L - TREPIDACION/FALLO CONEXION

M - CARROC./FUGAS REFRIG./QUEMADO

N - FUGAS-NO PERDIDA REFRIGERANTE

P - ENGRANE DIFICIL

Q - DESVANECIDO/MANCHADO/DESCOLORI

R - DANO EN LA FABRICA

S - CIRCUITO ABIERTO/BLOQUEADO

T - CORTOCIRCUITO/DANO ROSCA

U - IMPRECISO/PATINANDO

V - FALLO BOMBILLA/LAMPARA

W - VIBRACION/DESEQUILIBRIO

X - TRACCION FRENO/DANO SUPERFICAL

Z - INOPERANTE

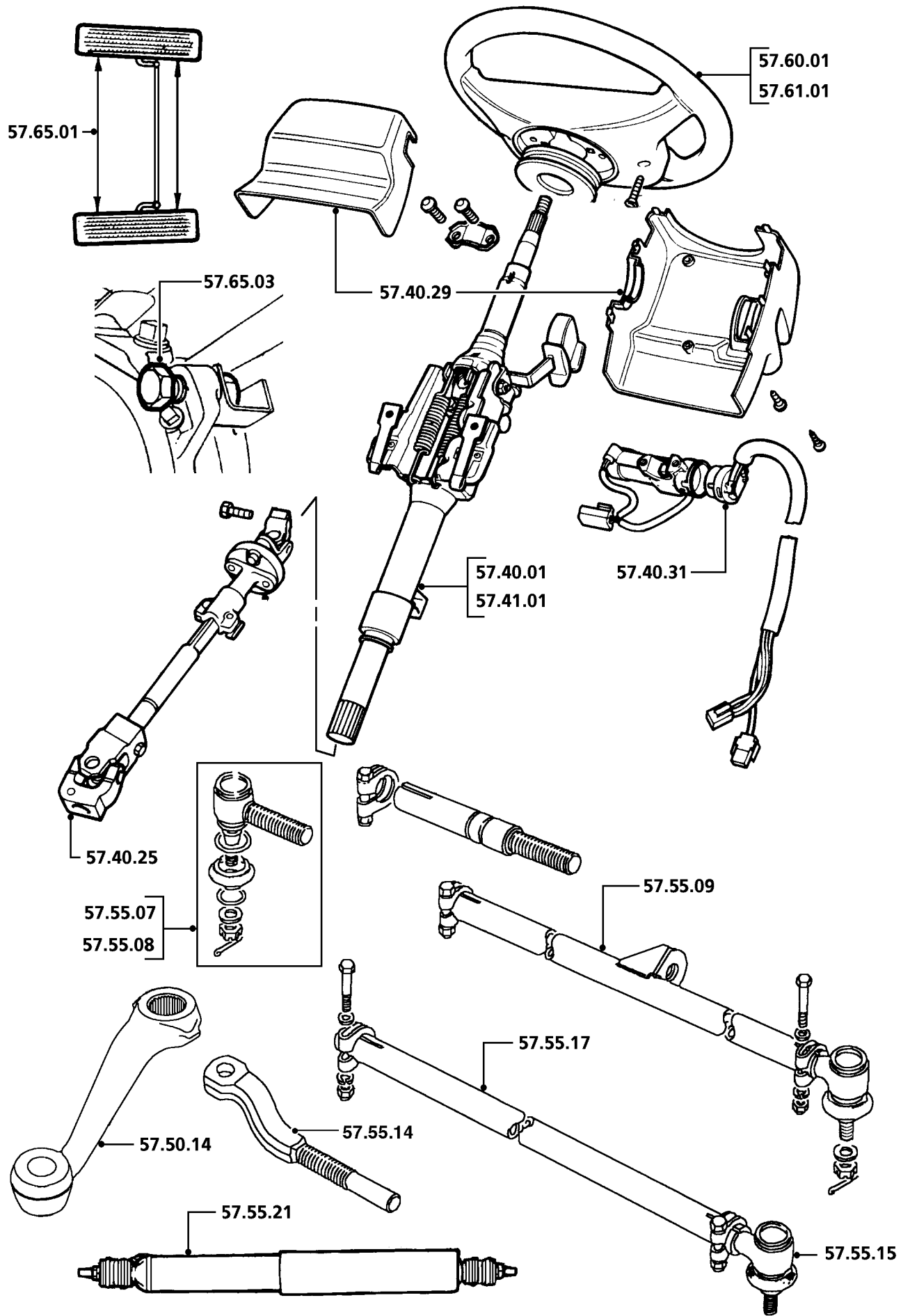

DIS RT42A

60 SUSPENSION DELANTERA

DISCOVERY

(Las operaciones no incluyen la alineación de las ruedas)

		Todas Los Modelos	
60.10	BARRAS ESTABILIZADORAS		
60.10.01	Barra estabilizadora - cambio	00.50	5J5
60.10.03	Bielas de rótula - barra estabilizadora - ambos lados - cambio	00.35	5J7
60.10.04	Rótula - barra estabilizadora - cada una - cambio	00.25	5J7
60.10.05	Suspensiones de goma - barra estabilizadora - juego - cambio ..	00.35	5J6
60.10.07	Casquillo(s) - barra Panhard - cambio	00.35	5J4
60.10.10	Estabilizador/Panhard/barra de reacción - puente delantero - cambio	00.20	5J3
60.10.16	Brazo radial - cambio	00.45	5H1
60.10.17	Barras radiales - ambos lados - cambio	00.80	5H1
60.10.19	Casquillo(s) - brazo radial - ambos lados - cambio	01.05	5H1
60.10.20	Casquillo(s) - brazo radial - un lado - cambio	00.60	5H1

A - MAL REGULADO

B - POROSO/DESPRENDIDO

C - MAL ADAPTADO

D - ROTO

E - AGRIETADO/PARTIDO/CORTADO

F - AGARROTADO/GRIPADO

G - SINCRONIZADOR FLOJO/DEBIL

H - CORROSION/FALLO PLAQUEADO

J - DESGASTADO/ESTIRADO

K - RUIDOSO/DESGASTE FRICCION

L - TREPIDACION/FALLO CONEXION

M - CARROC./FUGAS REFRIG./QUEMADO

N - FUGAS-NO PERDIDA REFRIGERANTE

P - ENGRANE DIFICIL

Q - DESVANECIDO/MANCHADO/DESCOLORI

R - DANO EN LA FABRICA

S - CIRCUITO ABIERTO/BLOQUEADO

T - CORTOCIRCUITO/DANO ROSCA

U - IMPRECISO/PATINANDO

V - FALLO BOMBILLA/LAMPARA

W - VIBRACION/DESEQUILIBRIO

X - TRACCION FRENO/DANO SUPERFICAL

Z - INOPERANTE

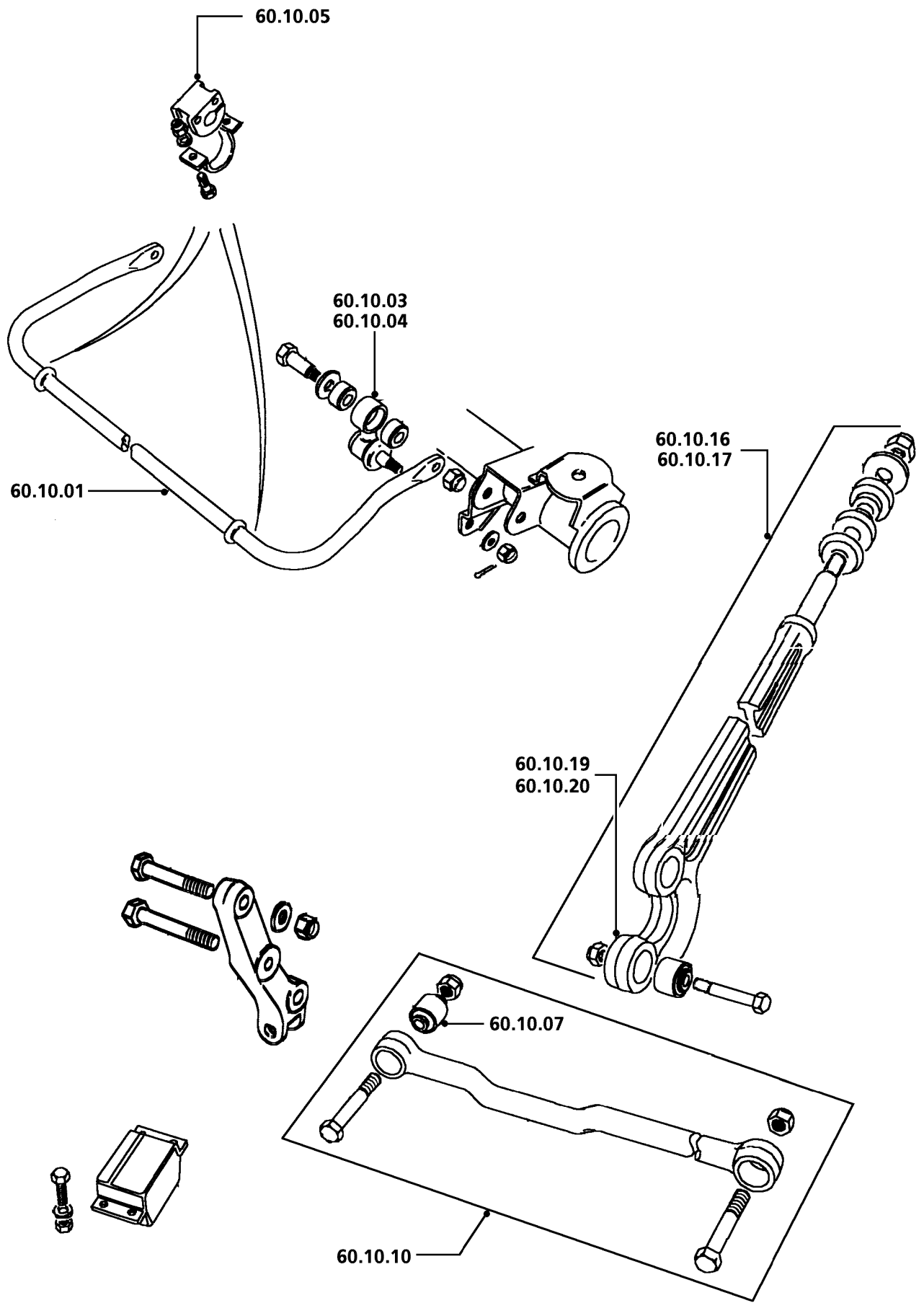

DIS RT45

60 SUSPENSION DELANTERA

DISCOVERY

(Las operaciones no incluyen la alineación de las ruedas)

		Todas Los Modelos	
60.15	ROTULAS Y ARTICULACIONES		
60.15.14	Ejes de mangueta - lado izquierdo - cambio	01.20	5H6
60.15.17	Ejes de mangueta - lado derecho - cambio	01.15	5H6
60.15.18	Ejes de mangueta - ambos lados - cambio	02.30	5H6
60.15.20	Carcasa - eje de mangueta - lado izquierdo - cambio	01.55	5H6
60.15.21	Carcasa - eje de mangueta - lado derecho - cambio	01.50	5H6
60.15.22	Carcasas - ejes de mangueta - ambos lados - cambio	03.10	5H6
60.15.33	Alojamiento - cojinetes del eje de mangueta - lado izquierdo - cambio	01.70	5H6
60.15.34	Alojamiento - cojinetes del eje de mangueta - lado derecho - cambio	01.70	5H6
60.15.35	Alojamiento - cojinetes del eje de mangueta - ambos lados - cambio	03.35	5H6
60.15.39	Retenes de aceite - carcasa del eje de mangueta - exterior - ambos lados - cambio	02.05	5H0
60.15.40	Retén de aceite - carcasa del eje de mangueta - exterior - lado izquierdo - cambio	01.10	5H0
60.15.41	Retén de aceite - carcasa del eje de mangueta - exterior - lado derecho - cambio	01.00	5H0
60.15.42	Junta homocinética - carcasa del eje de mangueta - ambos lados - cambio	01.90	5H8
60.15.43	Junta homocinética - carcasa del eje de mangueta - un lado - cambio	00.95	5H8
60.15.44	Junta homocinética - carcasa del eje de mangueta - ambos lados - revisión	02.30	5H8
60.15.45	Junta homocinética - carcasa del eje de mangueta - un lado - revisión	01.20	5H8
60.15.48	Cojinetes - eje de mangueta - ambos lados - cambio	02.45	5H8
60.15.49	Cojinetes - eje de mangueta - lado izquierdo - cambio	01.30	5H8
60.15.50	Cojinetes - eje de mangueta - lado derecho - cambio	01.20	5H8
60.15.51	Eje de mangueta - ambos lados - cambio	02.50	
60.15.52	Eje de mangueta y cojinetes - lado izquierdo - cambio	01.35	5H8
60.15.53	Eje de mangueta y cojinetes - lado derecho - cambio	01.25	5H8
60.15.54	Cojinetes - eje de mangueta - ambos lados - ajuste	01.65	5H8
60.15.55	Cojinetes - eje de mangueta - lado izquierdo - ajuste	00.90	5H8
60.15.56	Cojinetes - eje de mangueta - lado derecho - ajuste	00.85	5H8
60.15.57	Juntas - carcasa de cojinetes lisos de mangueta - ambos lados - cambio	01.70	5H0
60.15.58	Junta - carcasa de cojinetes lisos de mangueta - lado izquierdo - cambio	00.90	5H0
60.15.59	Junta - carcasa de cojinetes lisos de mangueta - lado derecho - cambio	00.85	5H0

A - MAL REGULADO

B - POROSO/DESPRENDIDO

C - MAL ADAPTADO

D - ROTO

E - AGRIETADO/PARTIDO/CORTADO

F - AGARROTADO/GRIPADO

G - SINCRONIZADOR FLOJO/DEBIL

H - CORROSION/FALLO PLAQUEADO

J - DESGASTADO/ESTIRADO

K - RUIDOSO/DESGASTE FRICCION

L - TREPIDACION/FALLO CONEXION

M - CARROC./FUGAS REFRIG./QUEMADO

N - FUGAS-NO PERDIDA REFRIGERANTE

P - ENGRANE DIFICIL

Q - DESVANECIDO/MANCHADO/DESCOLORI

R - DANO EN LA FABRICA

S - CIRCUITO ABIERTO/BLOQUEADO

T - CORTOCIRCUITO/DANO ROSCA

U - IMPRECISO/PATINANDO

V - FALLO BOMBILLA/LAMPARA

W - VIBRACION/DESEQUILIBRIO

X - TRACCION FRENO/DANO SUPERFICAL

Z - INOPERANTE

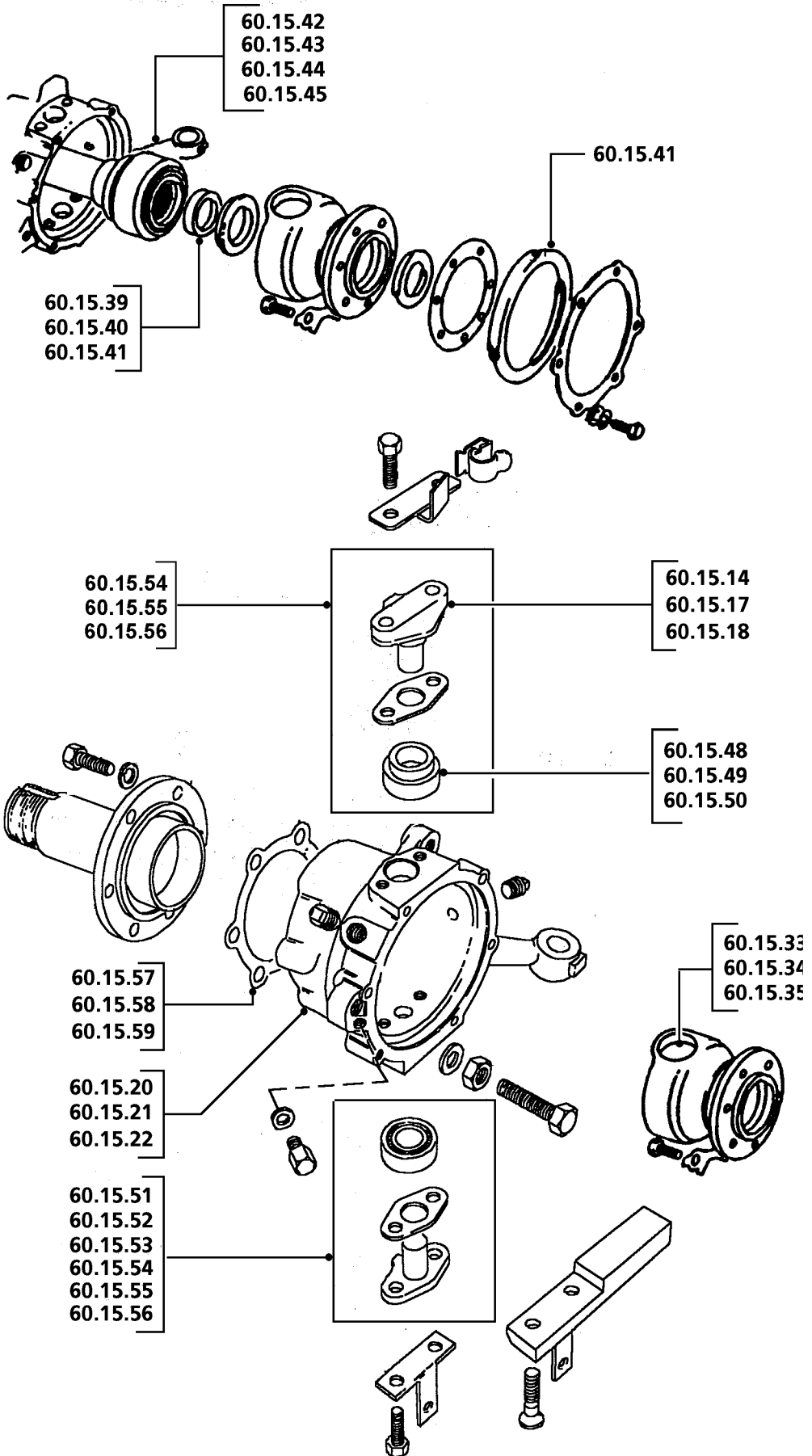

DIS RT44

60 SUSPENSION DELANTERA

DISCOVERY

(Las operaciones no incluyen la alineación de las ruedas)

		Todas Los Modelos	
60.16	ROTULAS Y ARTICULACIONES (vehículo con sistema de frenos antibloqueo)		
60.16.20	Carcasa - eje de mangueta - lado izquierdo - cambio	02.80	5H6
60.16.21	Carcasa - eje de mangueta - lado derecho - cambio.....	02.70	5H6
60.16.22	Carcasas - ejes de mangueta - ambos lados - cambio	03.40	5H6
60.16.33	Alojamiento - cojinete de eje de mangueta - lado izquierdo - cambio	02.20	5H6
60.16.34	Alojamiento - cojinete del eje de mangueta - lado derecho - cambio	02.10	5H6
60.16.35	Alojamiento - cojinete del eje de mangueta - ambos lados - cambio	03.55	5H6
60.16.39	Retenes de aceite - carcasa del eje de mangueta - exterior - ambos lados - cambio	03.30	5H0
60.16.40	Retén de aceite - carcasa del eje de mangueta - exterior - lado izquierdo - cambio	02.00	5H0
60.16.41	Retén de aceite - carcasa del eje de mangueta - exterior - lado derecho - cambio	02.10	5H0
60.16.42	Junta homocinética - carcasa del eje de mangueta - ambos lados - - cambio	03.40	5H9
60.16.43	Junta homocinética - carcasa del eje de mangueta - un lado - cambio	02.10	5H9
60.16.54	Cojinetes - eje de mangueta - ambos lados - ajuste	02.60	5H9
60.16.55	Cojinetes - eje de mangueta - lado izquierdo - ajuste	01.70	5H9
60.16.56	Cojinetes - eje de mangueta - lado derecho - ajuste	01.65	5H9
60.16.57	Juntas - carcasa de cojinetes lisos de mangueta - ambos lados - cambio	02.70	5H0
60.16.58	Junta - carcasa de cojinetes lisos de mangueta - lado izquierdo - cambio	01.75	5H0
60.16.59	Junta - carcasa de cojinetes lisos de mangueta - lado derecho - cambio	01.70	5H0
60.16.63	Retenes de aceite - conjunto de cubo y mangueta - cambio.....	01.85	5H0
60.16.64	Retenes de aceite - conjunto de cubo y mangueta - lado derecho - cambio	01.85	5H0
60.16.65	Retenes de aceite - conjunto de cubo y mangueta - ambos lados - cambio	03.55	5H0

A - MAL REGULADO

B - POROSO/DESPRENDIDO

C - MAL ADAPTADO

D - ROTO

E - AGRIETADO/PARTIDO/CORTADO

F - AGARROTADO/GRIPADO

G - SINCRONIZADOR FLOJO/DEBIL

H - CORROSION/FALLO PLAQUEADO

J - DESGASTADO/ESTIRADO

K - RUIDOSO/DESGASTE FRICCION

L - TREPIDACION/FALLO CONEXION

M - CARROC./FUGAS REFRIG./QUEMADO

N - FUGAS-NO PERDIDA REFRIGERANTE

P - ENGRANE DIFICIL

Q - DESVANECIDO/MANCHADO/DESCOLORI

R - DANO EN LA FABRICA

S - CIRCUITO ABIERTO/BLOQUEADO

T - CORTOCIRCUITO/DANO ROSCA

U - IMPRECISO/PATINANDO

V - FALLO BOMBILLA/LAMPARA

W - VIBRACION/DESEQUILIBRIO

X - TRACCION FRENO/DANO SUPERFICAL

Z - INOPERANTE

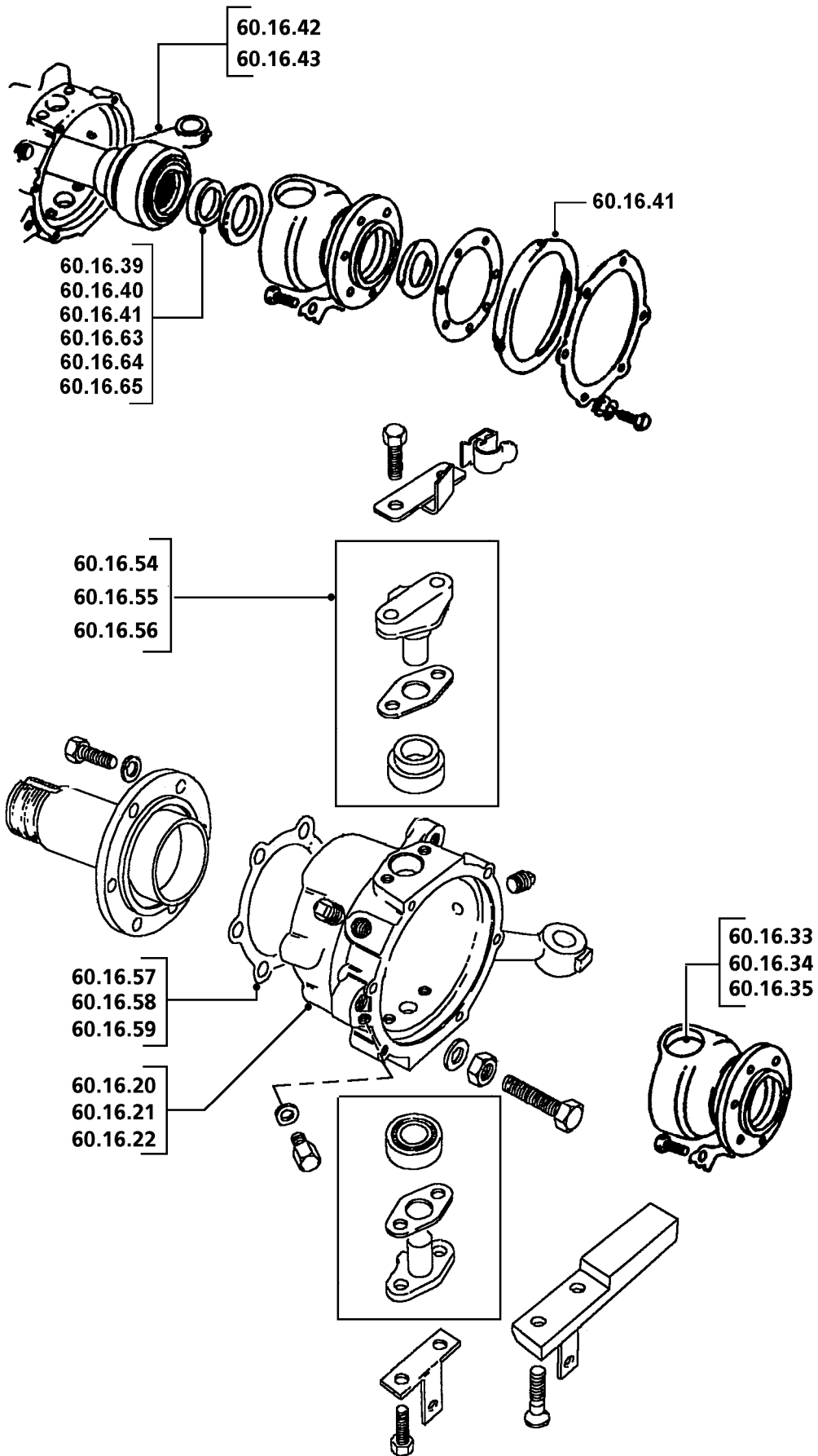

DIS RT95A

60 SUSPENSION DELANTERA

DISCOVERY

(Las operaciones no incluyen la alineación de las ruedas)

		Todas Los Modelos	
60.20	MUELLES DE LA SUSPENSION		
60.20.02	Conjuntos de muelle - ambos lados - cambio		
	300 TDi	01.00	5N1
	E.F.I.	01.30	5N1
60.20.11	Muelle de suspensión - cada uno - cambio		
	300 TDi	00.55	5N1
	E.F.I.	00.85	5N1
60.25	CUBOS Y BRIDAS DE ARRASTRE		
60.25.01	Cubo - cada uno - cambio	00.95	5V1
60.25.03	Cubos - ambos lados - cambio	01.85	5V1
60.25.12	Cojinetes - cubos - ambos lados - comprobación y ajuste del huelgo longitudinal.....	00.70	5V4
60.25.13	Cojinetes - cubo - un lado - comprobación y ajuste del huelgo longitudinal	00.40	5V4
60.25.14	Cojinetes - cubo - un lado - cambio	00.75	5V4
60.25.15	Retenes de aceite - cubo - un lado - cambio	00.65	5V3
60.25.16	Cojinetes - cubos - ambos lados - cambio.....	01.50	5V4
60.25.17	Retenes de aceite - cubos - ambos lados - cambio.....	01.25	5V3
60.25.21	Manguetas - ambos lados - cambio.....	01.80	5H7
60.25.22	Mangueta - un lado - cambio	00.95	5H7
60.25.37	Retén de aceite - mangueta de cubo delantero - un lado - cambio.	01.60	5V3
60.25.38	Retenes de aceite - mangueta de cubo delantero - ambos lados - cambio	02.85	5V3
60.30	AMORTIGUADORES DE SUSPENSION Y TOPES DE GOMA		
60.30.01	Amortiguadores - ambos lados - cambio	01.00	5R1
	E.F.I.	01.30	5R1
60.30.02	Amortiguador - un lado - cambio	00.55	5R1
	E.F.I.	00.85	5R1
60.30.09	Topes de la suspensión - ambos lados - cambio	00.15	5N7
60.30.10	Tope(s) limitador de suspensión - un lado - cambio	00.10	5N7
60.35	BRAZOS/HORQUILLAS Y TRAVIASAS DE LA SUSPENSION		
60.35.28	Brazos radiales - ambos lados - apriete las fijaciones de nuevo..	00.20	*

A - MAL REGULADO	J - DESGASTADO/ESTIRADO	S - CIRCUITO ABIERTO/BLOQUEADO
B - POROSO/DESPRENDIDO	K - RUIDOSO/DESGASTE FRICCION	T - CORTOCIRCUITO/DANO ROSCA
C - MAL ADAPTADO	L - TREPIDACION/FALLO CONEXION	U - IMPRECISO/PATINANDO
D - ROTO	M - CARROC./FUGAS REFRIG./QUEMADO	V - FALLO BOMBILLA/LAMPARA
E - AGRIETADO/PARTIDO/CORTADO	N - FUGAS-NO PERDIDA REFRIGERANTE	W - VIBRACION/DESEQUILIBRIO
F - AGARROTADO/GRIPADO	P - ENGRANE DIFICIL	X - TRACCION FRENO/DANO SUPERFICAL
G - SINCRONIZADOR FLOJO/DEBIL	Q - DESVANECIDO/MANCHADO/DESCOLORI	Z - INOPERANTE
H - CORROSION/FALLO PLAQUEADO	R - DANO EN LA FABRICA	

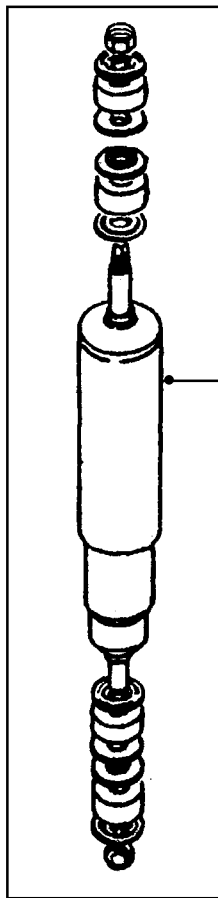

60.30.01
60.30.02

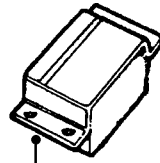

60.30.09
60.30.10

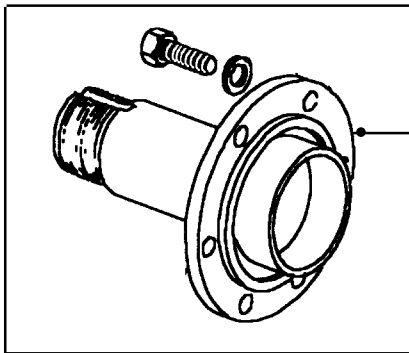
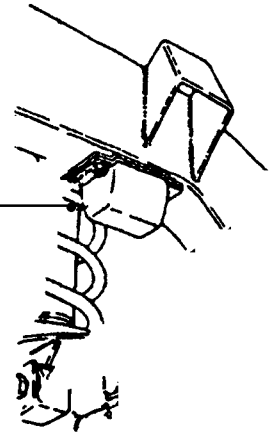

60.25.21
60.25.22

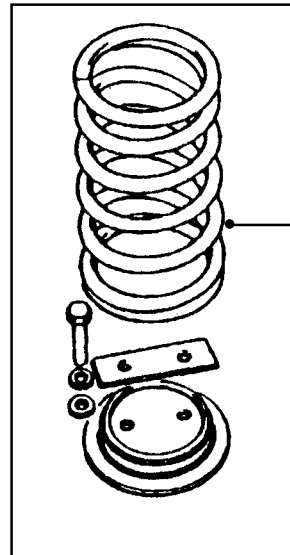

60.20.02
60.20.11

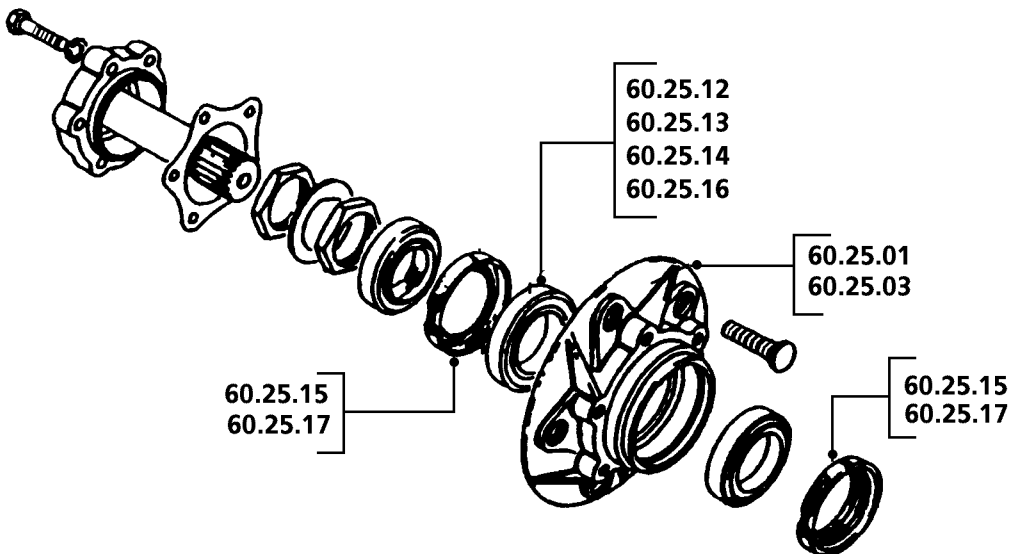

60.25.12
60.25.13
60.25.14
60.25.16

60.25.01
60.25.03

60.25.15
60.25.17

60.25.15
60.25.17

DIS RT43

64 SUSPENSION TRASERA

DISCOVERY

(Las operaciones no incluyen la alineación de las ruedas)

		Todas Los Modelos	
64.15	CUBOS		
64.15.01	Cubo - cada uno - cambio	01.10	5W1
64.15.03	Cubos - ambos lados - cambio	02.15	5W1
64.15.12	Cojinetes - cubos - ambos lados - comprobación y ajuste del huelgo longitudinal.....	00.75	5W4
64.15.13	Cojinetes - cubo - un lado - comprobación y ajuste del huelgo longitudinal	00.35	5W4
64.15.14	Cojinete(s) - cubo - un lado - cambio.....	00.75	5W4
64.15.15	Retén(es) de aceite - cubo - un lado - cambio.....	00.65	5W3
64.15.16	Retenes de aceite - cubos - ambos lados - cambio.....	01.15	5W3
64.15.17	Cojinetes - cubos - ambos lados - cambio.....	01.45	5W4
64.15.19	Manguetas - traseras - ambos lados - cambio	01.40	5W2
64.15.20	Mangueta - cada una - cambio	00.75	5W2
64.15.22	Retén de aceite - mangueta trasera - lado izquierdo/cada uno - cambio	00.75	5W3
64.15.23	Retenes de aceite - manguetas traseras - ambos lados - cambio ..	01.50	5W3
64.20	MUELLES DE LA SUSPENSION		
64.20.01	Muelle de suspensión - cada uno - cambio	00.35	5P1
64.20.02	Conjuntos de muelle - ambos lados - cambio	00.60	5P1
64.30	AMORTIGUADORES DE SUSPENSION Y TOPES DE GOMA		
64.30.01	Amortiguadores - ambos lados - cambio	00.55	5R5
64.30.02	Amortiguador - un lado - cambio	00.30	5R5
64.30.06	Soportes - apoyos superiores de amortiguadores - ambos lados - cambio	00.55	5R4
64.30.07	Soporte - apoyo superior del amortiguador - cada uno - cambio..	00.35	5R4
64.30.13	Tope/muelle de la suspensión - ambos lados - cambio.....	00.15	5P7
64.30.15	Tope de la suspensión - un lado - cambio.....	00.10	5P7
64.30.19	Rótulas - soporte de puente - cambio	00.85	5L7
64.35	BIELAS Y BRAZOS DE LA SUSPENSION		
64.35.02	Biela de suspensión - inferior - cambio	00.20	5L1
64.35.04	Casquillo - biela de suspensión - superior - un lado - cambio	00.35	5L2
64.35.05	Casquillo - biela de suspensión - inferior - un lado - cambio	00.25	5L1
64.35.06	Casquillos - biela de suspensión - superior - ambos lados - cambio	00.50	5L2
64.35.07	Casquillos - biela de suspensión - inferior - ambos lados - cambio..	00.50	5L1
64.35.08	Barra estabilizadora - cambio	00.45	5M7
64.35.11	Bielas de suspensión - superior - ambos lados - cambio	00.45	5L2
64.35.12	Bielas de suspensión - inferior - ambos lados - cambio	00.35	5L1

A - MAL REGULADO

B - POROSO/DESPRENDIDO

C - MAL ADAPTADO

D - ROTO

E - AGRIETADO/PARTIDO/CORTADO

F - AGARROTADO/GRIPADO

G - SINCRONIZADOR FLOJO/DEBIL

H - CORROSION/FALLO PLAQUEADO

J - DESGASTADO/ESTIRADO

K - RUIDOSO/DESGASTE FRICCION

L - TREPIDACION/FALLO CONEXION

M - CARROC./FUGAS REFRIG./QUEMADO

N - FUGAS-NO PERDIDA REFRIGERANTE

P - ENGRANE DIFICIL

Q - DESVANECIDO/MANCHADO/DESCOLORI

R - DANO EN LA FABRICA

S - CIRCUITO ABIERTO/BLOQUEADO

T - CORTOCIRCUITO/DANO ROSCA

U - IMPRECISO/PATINANDO

V - FALLO BOMBILLA/LAMPARA

W - VIBRACION/DESEQUILIBRIO

X - TRACCION FRENO/DANO SUPERFICAL

Z - INOPERANTE

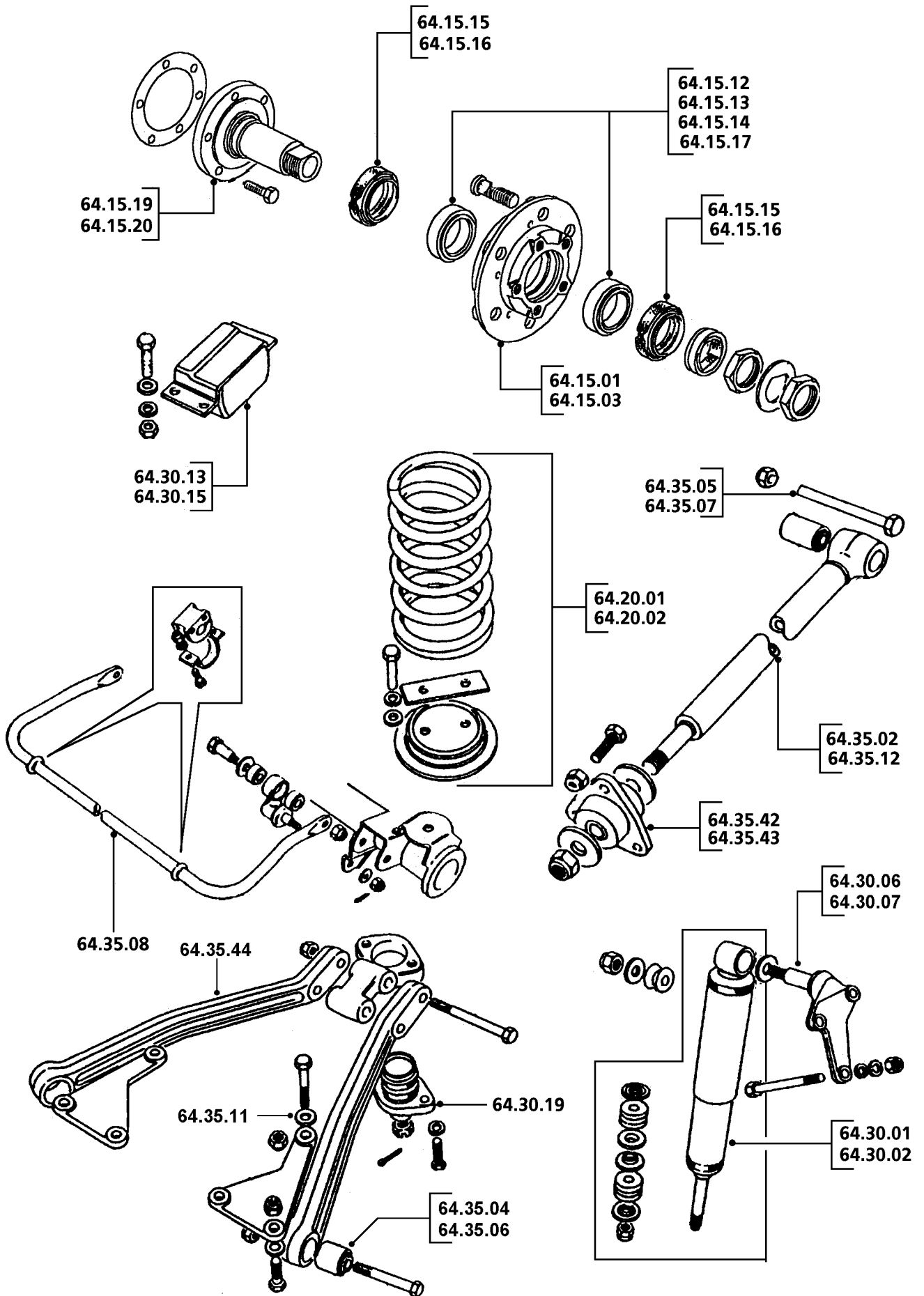

DIS RT46A

64 SUSPENSION TRASERA

DISCOVERY

(Las operaciones no incluyen la alineación de las ruedas)

		Todas Los Modelos	
64.35	BIELAS Y BRAZOS DE LA SUSPENSION		
64.35.42	Apoyos flexibles - biela inferior de la suspensión - ambos lados - cambio	00.30	5L1
64.35.43	Apoyos flexibles - biela inferior de la suspensión - un lado - cambio	00.15	5L1
64.35.44	Biela de suspensión - superior - un lado - cambio	00.30	5L2

A - MAL REGULADO	J - DESGASTADO/ESTIRADO	S - CIRCUITO ABIERTO/BLOQUEADO
B - POROSO/DESPRENDIDO	K - RUIDOSO/DESGASTE FRICCION	T - CORTOCIRCUITO/DANO ROSCA
C - MAL ADAPTADO	L - TREPIDACION/FALLO CONEXION	U - IMPRECISO/PATINANDO
D - ROTO	M - CARROC./FUGAS REFRIG./QUEMADO	V - FALLO BOMBILLA/LAMPARA
E - AGRIETADO/PARTIDO/CORTADO	N - FUGAS-NO PERDIDA REFRIGERANTE	W - VIBRACION/DESEQUILIBRIO
F - AGARROTADO/GRIPADO	P - ENGRANE DIFICIL	X - TRACCION FRENO/DANO SUPERFICAL
G - SINCRONIZADOR FLOJO/DEBIL	Q - DESVANECIDO/MANCHADO/DESCOLORI	Z - INOPERANTE
H - CORROSION/FALLO PLAQUEADO	R - DANO EN LA FABRICA	

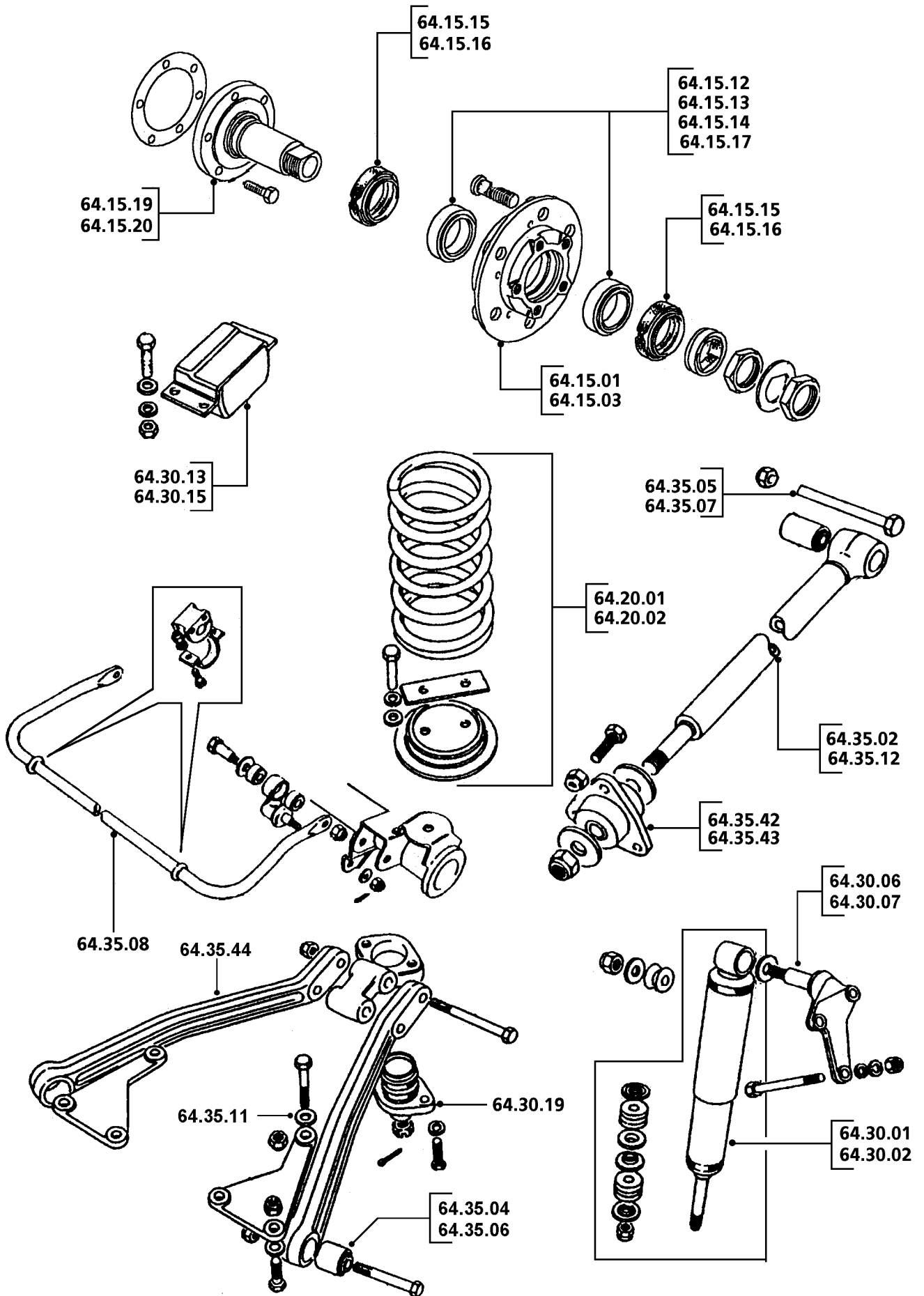

DIS RT46A

(Las operaciones incluyen la purga del sistema de frenos, si fuera necesaria)

		Todas Los Modelos	
70.12	DISCOS Y TAMBORES (no incluye la comprobación de la excentricidad del disco(s) nuevo)		
70.12.09	Discos - juego de vehículo - cambio	02.65	*
70.12.10	Disco - delantero - cada uno - cambio.....	00.70	6C1
70.12.12	Discos - delanteros - juego - cambio	01.30	6C1
70.12.13	Discos - traseros - juego - cambio	01.35	6D1
70.12.17	Protectores de discos - juego de vehículo - cambio	01.70	*
70.12.18	Escudo protector del disco - delantero - cada uno - cambio	00.25	6D7
70.12.19	Protector(es) de disco - trasero - cada uno - cambio.....	00.65	6D7
70.12.21	Protectores de discos - delanteros - juego por puente - cambio ..	00.50	6C7
70.12.29	Protectores de discos - traseros - juego por puente - cambio	01.20	6D7
70.12.30	Discos - juego por puente - rectificado fuera del vehículo (no incluye desmontaje/montaje).....	00.65	*
70.12.33	Disco - trasero - cada uno - cambio.....	00.70	6D1
70.12.39	Discos - delanteros - juego - comprobación del descentramiento del disco y rectificado - incluye cambio de pastillas.....	02.05	*
70.12.40	Discos - traseros - juego - comprobación del descentramiento del disco y rectificado - incluye cambio de pastillas	01.95	*
70.15	LATIGUILLOS Y CONECTORES		
70.15.01	Manguitos - juego completo - cambio	01.85	6G4
70.15.02	Manguito - delantero - primario - lado izquierdo/cada uno - cambio.....	01.00	6G4
70.15.04	Manguito - central/intermedio - cambio	00.95	6G4
70.15.05	Manguitos - delanteros - ambos - un lado - cambio.....	01.20	6G4
70.15.08	Manguito - delantero - secundario - cambio	01.00	6G4
70.15.10	Manguitos - delanteros - juego - cambio	01.65	6G4
70.15.12	Manguitos - delanteros - secundarios - ambos - cambio.....	01.20	6G4
70.15.13	Manguitos - delanteros - primarios - ambos - cambio	01.30	6G4
70.15.14	Manguitos - primarios - juego - cambio	01.40	6G4
70.15.32	Conector - dos vías - cambio	00.95	6G4
70.15.34	Conector - tres vías - trasero - cambio	01.15	6G5
70.25	SISTEMA HIDRAULICO		
70.25.02	Frenos - sistema completo - purga	00.80	6C0
70.25.16	Retenes - sistema de frenos - juego - cambio	03.85	*
70.25.18	Juntas y manguitos - sistema de frenos - juego - cambio	04.85	*
70.25.21	Válvula - reducción de presión - cambio	01.05	6G6

A - MAL REGULADO

B - POROSO/DESPRENDIDO

C - MAL ADAPTADO

D - ROTO

E - AGRIETADO/PARTIDO/CORTADO

F - AGARROTADO/GRIPADO

G - SINCRONIZADOR FLOJO/DEBIL

H - CORROSION/FALLO PLAQUEADO

J - DESGASTADO/ESTIRADO

K - RUIDOSO/DESGASTE FRICCIÓN

L - TREPIDACION/FALLO CONEXION

M - CARROC./FUGAS REFRIG./QUEMADO

N - FUGAS-NO PERDIDA REFRIGERANTE

P - ENGRANE DIFICIL

Q - DESVANECIDO/MANCHADO/DESCOLORI

R - DANO EN LA FABRICA

S - CIRCUITO ABIERTO/BLOQUEADO

T - CORTOCIRCUITO/DANO ROSCA

U - IMPRECISO/PATINANDO

V - FALLO BOMBILLA/LAMPARA

W - VIBRACION/DESEQUILIBRIO

X - TRACCION FRENO/DANO SUPERFICAL

Z - INOPERANTE

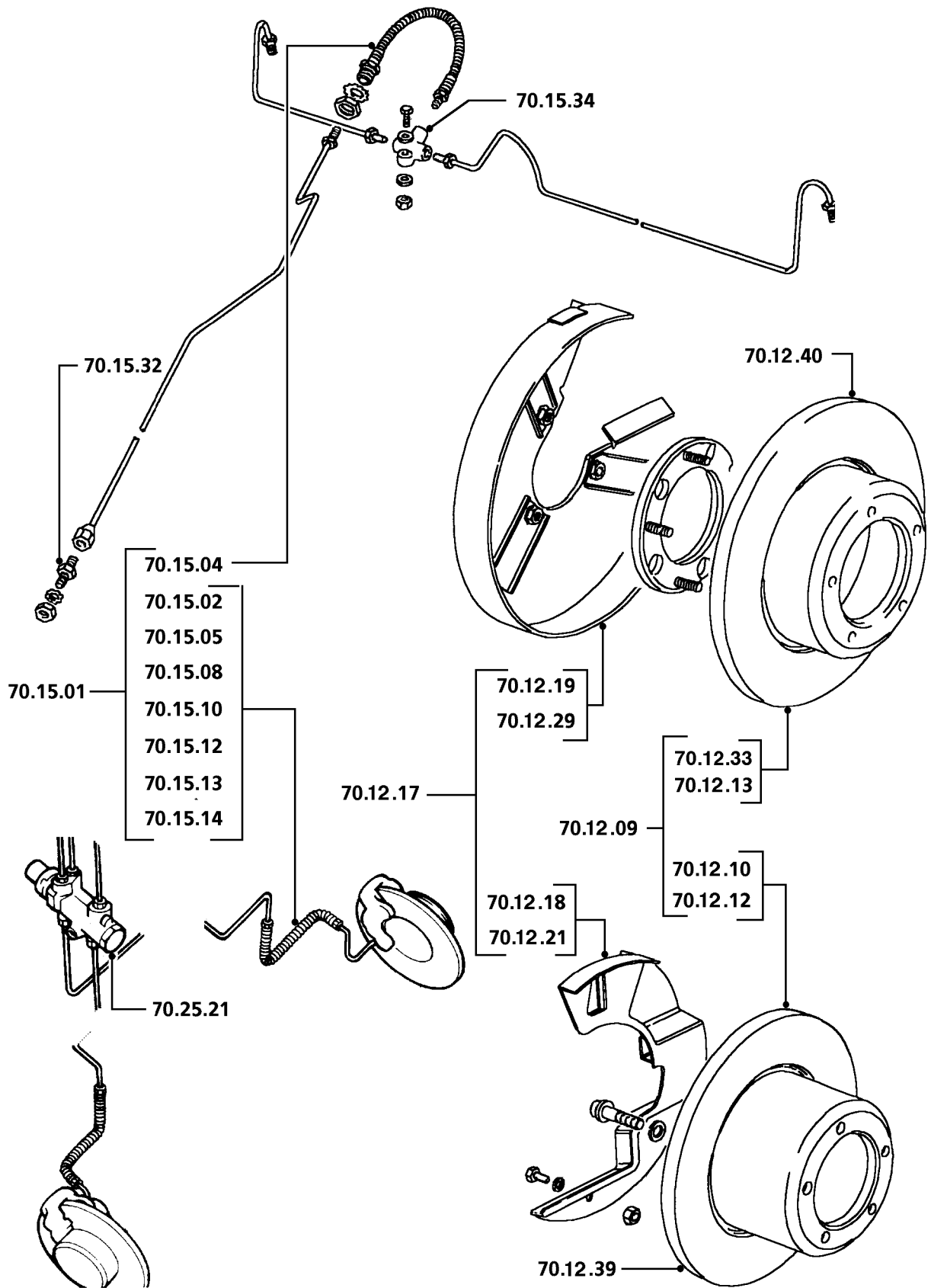

DIS RT48A

(Las operaciones incluyen la purga del sistema de frenos, si fuera necesaria)

		Todas Los Modelos	
70.30	CILINDRO PRINCIPAL		
70.30.08	Cilindro - principal - tándem - cambio	01.15	6G1
70.30.09	Cilindro - principal - tándem - revisión	01.55	6G1
70.35	VARILLAJE MECANICO		
70.35.12	Cable - freno de mano - trasero - ajuste	00.40	6A3
70.35.25	Cable - freno de mano - cada uno - cambio	01.00	6A3
70.35.40	Interruptor - aviso de freno de mano - cambio.....	00.60	7N1
70.35.42	Interruptor - luz de pare - cambio	00.35	7N1
70.35.60	Goma - pedal de freno - cambio	00.10	6J5
70.40	ZAPATAS Y PASTILLAS		
70.40.01	Pastillas/zapatras - juego de vehículo - cambio	01.15	*
70.40.02	Zapatras/pastillas - delanteras - juego - cambio	00.60	6C2
70.40.03	Zapatras/pastillas - traseras - juego - cambio	00.55	6D2
70.45	FRENO EN LA TRANSMISION		
70.45.01	Palanca de mano - freno en la transmisión - cambio.....	00.85	6A1
70.45.09	Freno en la transmisión - ajuste	00.10	6B1
70.45.17	Tambor - freno en la transmisión - cambio	00.40	6F1
70.45.18	Zapatras - freno en la transmisión - cambio	00.75	6B2
70.50	SISTEMA DE VACIO		
70.50.01	Conjunto de servo - cambio.....	01.45	6H1
70.50.14	Manguito - colector al servo - cambio	00.10	6H3
70.50.15	Válvula - retención - cambio	00.10	6H4
70.50.19	Bomba de vacío - servo - cambio		
	300 TDi	00.45	6H2

A - MAL REGULADO	J - DESGASTADO/ESTIRADO	S - CIRCUITO ABIERTO/BLOQUEADO
B - POROSO/DESPRENDIDO	K - RUIDOSO/DESGASTE FRICCION	T - CORTOCIRCUITO/DANO ROSCA
C - MAL ADAPTADO	L - TREPIDACION/FALLO CONEXION	U - IMPRECISO/PATINANDO
D - ROTO	M - CARROC./FUGAS REFRIG./QUEMADO	V - FALLO BOMBILLA/LAMPARA
E - AGRIETADO/PARTIDO/CORTADO	N - FUGAS-NO PERDIDA REFRIGERANTE	W - VIBRACION/DESEQUILIBRIO
F - AGARROTADO/GRIPADO	P - ENGRANE DIFICIL	X - TRACCION FRENO/DANO SUPERFICAL
G - SINCRONIZADOR FLOJO/DEBIL	Q - DESVANECIDO/MANCHADO/DESCOLORI	Z - INOPERANTE
H - CORROSION/FALLO PLAQUEADO	R - DANO EN LA FABRICA	

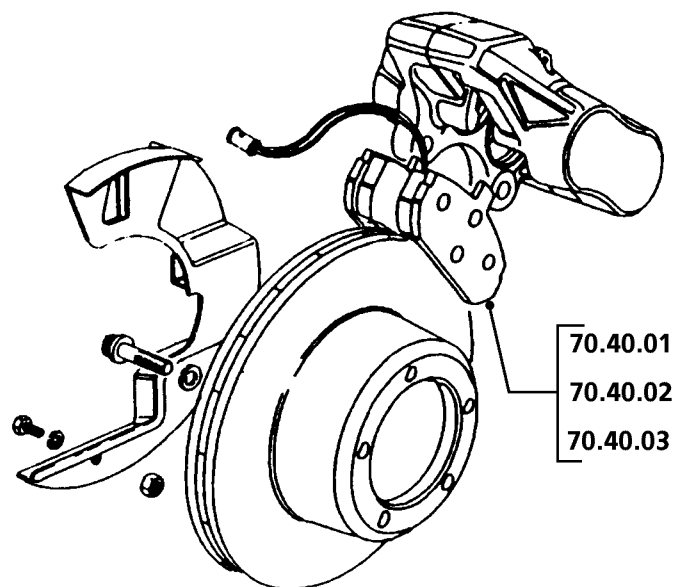
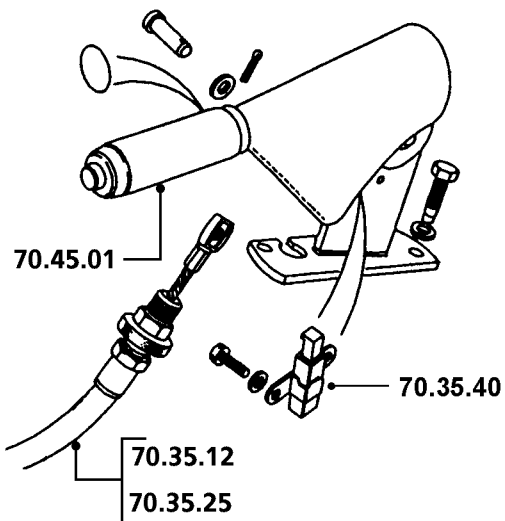
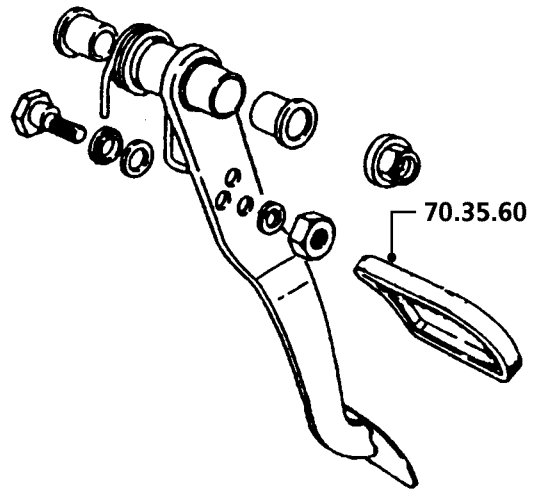
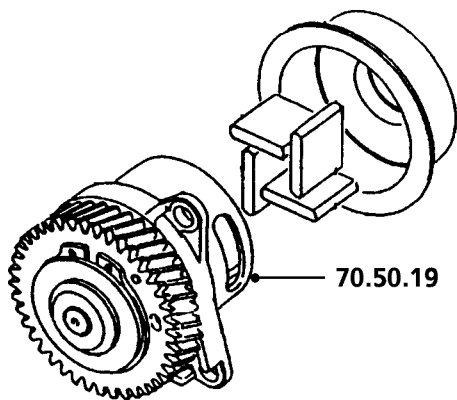
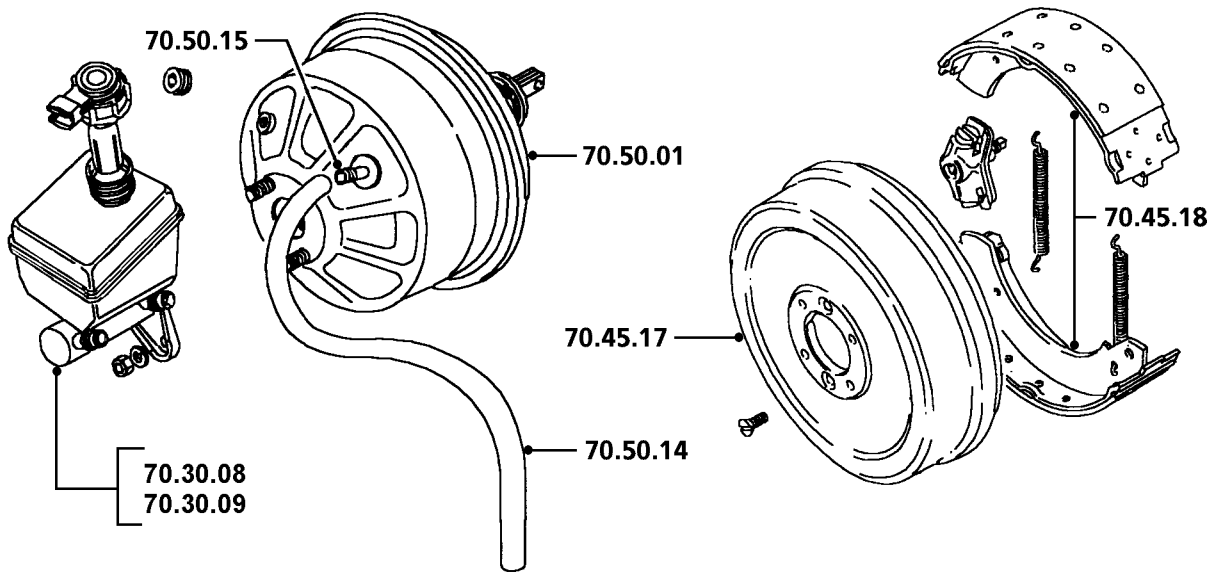

DIS RT49A

(Las operaciones incluyen la purga del sistema de frenos, si fuera necesaria)

		Todas Los Modelos	
70.55	PINZAS DE FRENO		
70.55.01	Pinzas - juego de vehículo - cambio	02.05	*
70.55.02	Pinza - delantera - cada una - cambio.....	01.10	6C3
70.55.03	Pinza - trasera - cada una - cambio.....	01.05	6D3
70.55.05	Pinzas - delanteras - juego - cambio	01.45	6C3
70.55.06	Pinzas - traseras - juego - cambio	01.35	6D3
70.55.12	Pinzas - juego de vehículo - revisión	03.20	*
70.55.13	Pinza - delantera - cada una - revisión	01.50	6C3
70.55.14	Pinza - trasera - cada una - revisión	01.30	6D3
70.55.16	Pinzas - delanteras - juego - revisión	02.20	6C3
70.55.17	Pinzas - traseras - juego - revisión	01.80	6D3
70.65	SISTEMA DE FRENOS ANTIBLOQUEO (ABS)		
70.65.01	Unidad de control (ECM) - cambio	00.35	7N8
70.65.03	Relé - válvula de solenoide - cambio.....	00.10	7N8
70.65.04	Relé - bomba/modulador - cambio	00.10	7N8
70.65.30	Sensor y cableado - rueda delantera - cada uno - cambio	01.25	7N0
70.65.31	Sensor y cableado - rueda trasera - cada uno - cambio	00.55	7N0
70.65.32	Sensor y cableado - ruedas delanteras - pareja - cambio	01.90	7N0
70.65.33	Sensor y cableado - ruedas traseras - pareja - cambio.....	00.90	7N0
70.65.44	Junta tórica y/o casquillo - sensor del ABS - delantero - cada uno - cambio	01.15	
70.65.49	Conjunto del modulador - cambio	01.10	
70.90	DIAGNOSIS		
	(las operaciones están basadas en los procedimientos del Manual de Reparaciones y/o el uso de equipos homologados)		
70.90.05/01	Sistema de frenos antibloqueo (ABS o ALB) - diagnosis.....	00.30	-

A - MAL REGULADO	J - DESGASTADO/ESTIRADO	S - CIRCUITO ABIERTO/BLOQUEADO
B - POROSO/DESPRENDIDO	K - RUIDOSO/DESGASTE FRICCION	T - CORTOCIRCUITO/DANO ROSCA
C - MAL ADAPTADO	L - TREPIDACION/FALLO CONEXION	U - IMPRECISO/PATINANDO
D - ROTO	M - CARROC./FUGAS REFRIG./QUEMADO	V - FALLO BOMBILLA/LAMPARA
E - AGRIETADO/PARTIDO/CORTADO	N - FUGAS-NO PERDIDA REFRIGERANTE	W - VIBRACION/DESEQUILIBRIO
F - AGARROTADO/GRIPADO	P - ENGRANE DIFICIL	X - TRACCION FRENO/DANO SUPERFICAL
G - SINCRONIZADOR FLOJO/DEBIL	Q - DESVANECIDO/MANCHADO/DESCOLORI	Z - INOPERANTE
H - CORROSION/FALLO PLAQUEADO	R - DANO EN LA FABRICA	

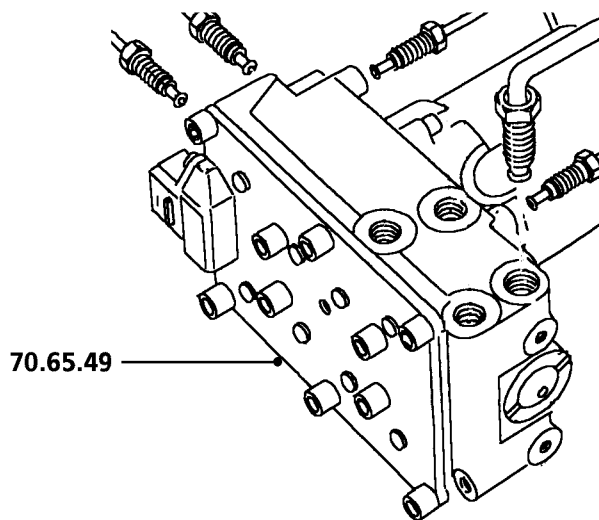
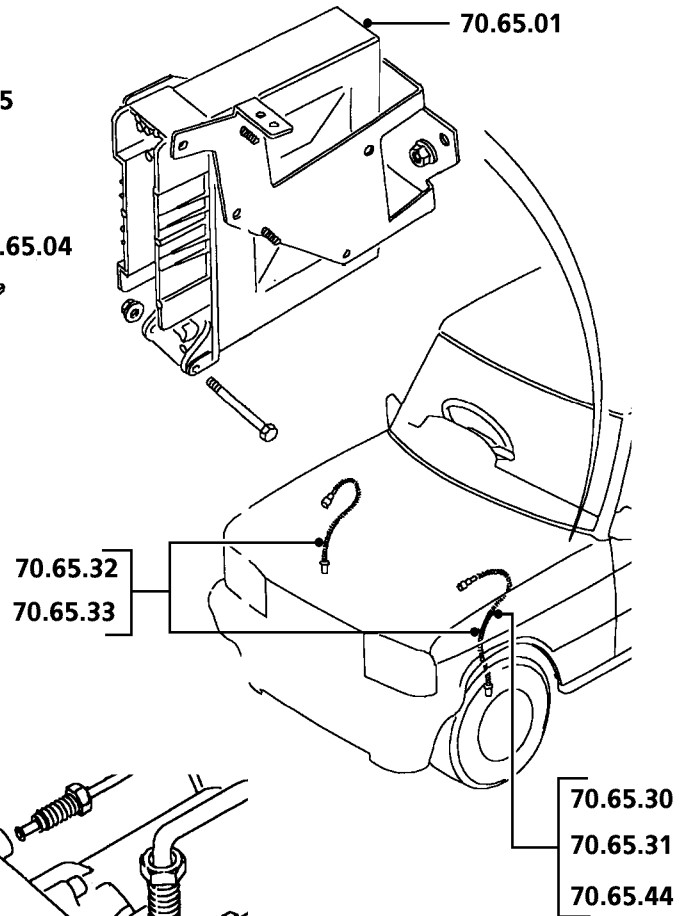
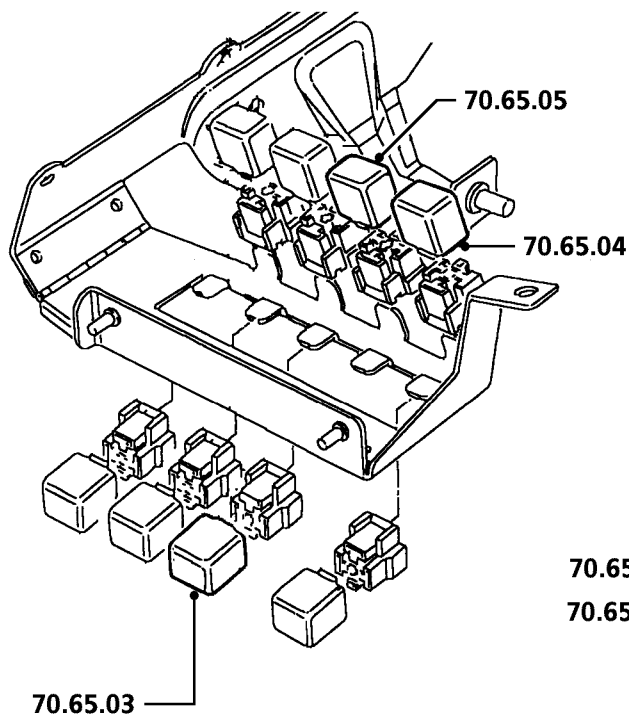
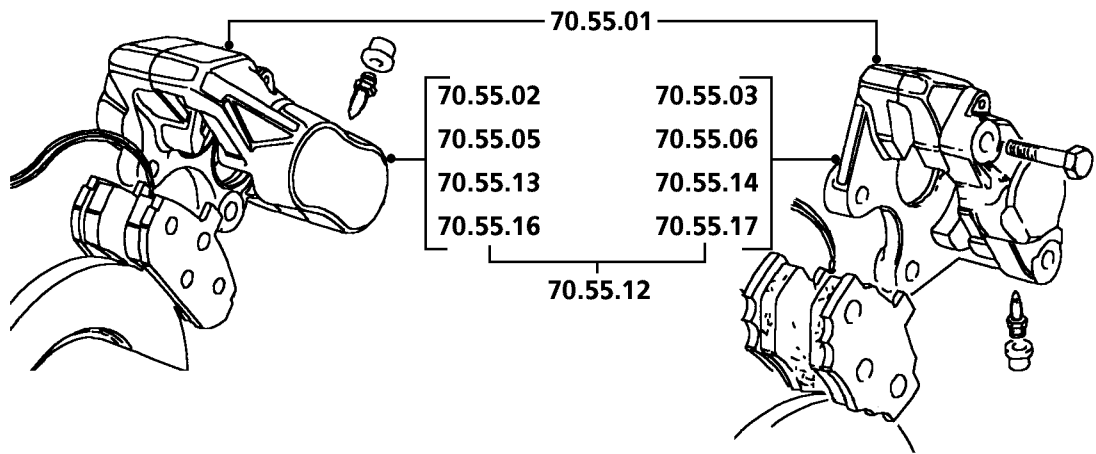

DIS RT50

		Todas Los Modelos	
76.10	CARROCERIA - GENERALIDADES		
76.10.16	Grapa de retención - parasol - cada una - cambio	00.10	8S4
76.10.17	Parasoles - pareja - cambio.....	00.20	8S4
76.10.20	Panel - esquina trasera - lado izquierdo - cambio		
	2 puertas	05.75	9A4
	4 puertas	04.40	9A4
76.10.21	Panel - esquina trasera - lado derecho - cambio		
	2 puertas	05.90	9A4
	4 puertas	04.65	9A4
76.10.24	Aleta - delantera - lado izquierdo/cada una - desmontaje para facilitar el acceso y montaje.....	01.65	9A3
76.10.25	Tapón - tubo de llenado de combustible - cambio	00.15	9P9
76.10.41	Peldaño - plegable - puerta trasera - cambio.....	00.50	
76.10.47	Parasol - cada uno - cambio	00.10	8S4
76.10.48	Guardabarros - pase de rueda delantero - delantero - uno solo - cambio	00.30	9P6
76.10.51	Retrovisor - interior - cambio	00.10	8S3
76.10.53	Retrovisor - interior - desviación electrónica - cambio.....	00.40	8T7
76.10.57	Retrovisor - exterior - eléctrico - cambio	00.20	9P1
76.10.58	Panel - lateral - trasero exterior - lado derecho - cambio.....		
	2 puertas	06.35	9T5
	4 puertas	04.90	9T5
76.10.59	Panel - lateral - trasero exterior - lado izquierdo - cambio		
	2 puertas	05.85	9T5
	4 puertas	04.45	9T5
76.10.81	Panel - inferior - delantero - cambio	00.40	9B0
76.10.82	Cortinillas parabarros - delanteras - pareja - cambio.....	00.55	9P5
76.10.83	Cortinilla parabarros - delantera - cada una - cambio	00.30	9P5
76.10.84	Cortinillas parabarros - traseras - pareja - cambio.....	00.55	9P5
76.10.85	Cortinilla parabarros - trasera - cada una - cambio	00.30	9P5
76.10.85/21	Cortinilla parabarros - trasera - cada una - cambio, acceso limitado por acondicionador de aire trasero.....	01.00	9P5
76.11	CARROCERIA - GENERALIDADES (continuación)		
76.11.18	Soporte - montaje de la rueda de repuesto - cambio.....	00.80	9P8
76.11.19	Panel de acceso - bomba de combustible/sensor de nivel - cambio.....	00.40	
76.11.30	Barandilla lateral - baca de techo integral - cada una - cambio....	03.25	7Z6
76.11.31	Barandilla lateral - baca de techo integral - ambas - cambio.....	03.30	9Z6

A - MAL REGULADO

B - POROSO/DESPRENDIDO

C - MAL ADAPTADO

D - ROTO

E - AGRIETADO/PARTIDO/CORTADO

F - AGARROTADO/GRIPADO

G - SINCRONIZADOR FLOJO/DEBIL

H - CORROSION/FALLO PLAQUEADO

J - DESGASTADO/ESTIRADO

K - RUIDOSO/DESGASTE FRICCION

L - TREPIDACION/FALLO CONEXION

M - CARROC./FUGAS REFRIG./QUEMADO

N - FUGAS-NO PERDIDA REFRIGERANTE

P - ENGRANE DIFICIL

Q - DESVANECIDO/MANCHADO/DESCOLORI

R - DANO EN LA FABRICA

S - CIRCUITO ABIERTO/BLOQUEADO

T - CORTOCIRCUITO/DANO ROSCA

U - IMPRECISO/PATINANDO

V - FALLO BOMBILLA/LAMPARA

W - VIBRACION/DESEQUILIBRIO

X - TRACCION FRENO/DANO SUPERFICAL

Z - INOPERANTE

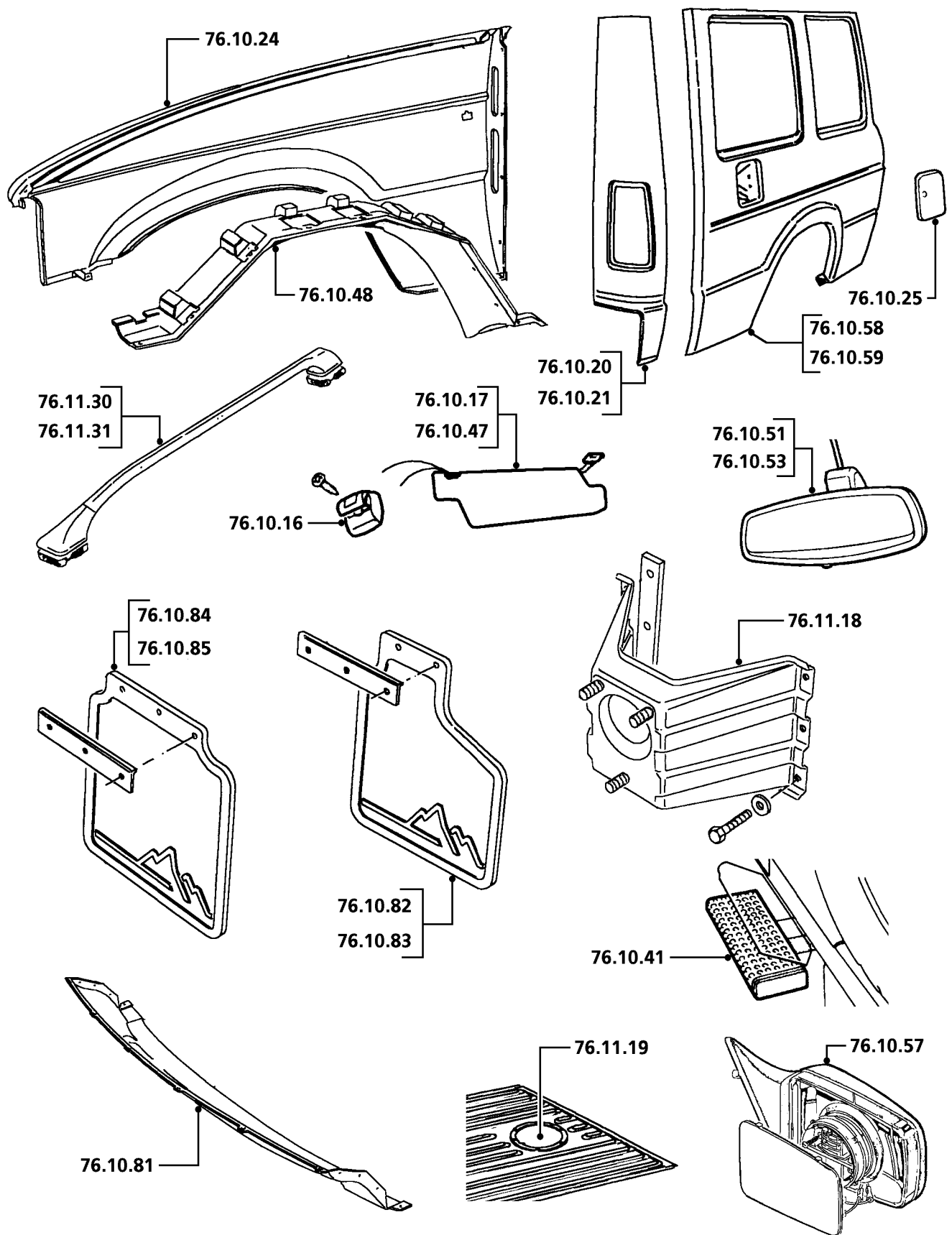

DIS RT52

		Todas Los Modelos	
76.13	GUARNECIDO INTERIOR DE LA CARROCERIA		
76.13.01	Guarnecido - lateral de carrocería - delantero - cambio		
	2 puertas	01.15	8D8
	4 puertas	00.75	8D8
76.13.03	Panel de acceso - lateral trasero - cambio	00.10	8L8
76.13.03/21	Panel de acceso - lateral trasero - cambio - con acondicionador de aire trasero	00.90	8L8
76.13.11	Guarnecido - altavoz de radio - trasero - cambio.....	00.20	
76.13.12	Guarnecido - lateral trasero - inferior - cambio	00.55	
76.13.20	Guarnecido - tragaluz - cambio	00.40	*
76.13.20/20	Guarnecido - tragaluz - cambio - con aire acondicionado	00.55	*
76.13.20/21	Guarnecido - tragaluz - cambio - con acondicionador de aire trasero	00.20	*
76.13.26	Embellecedor - pilar 'A' - superior - cambio	00.10	8D3
	96 Modelo Año en adelante	00.20	8D3
76.13.27	Embellecedor - pilar 'A' - inferior - cambio	00.15	8D3
76.13.28	Embellecedor - pilar 'B' - superior - cambio	00.20	8D3
76.13.29	Embellecedor - pilar 'B' - inferior - cambio	00.20	8D3
76.13.72	Embellecedor - abertura del portón trasero - superior - cambio ..	00.75	
76.13.72/21	Embellecedor - abertura del portón trasero - superior - cambio - con acondicionador de aire trasero	00.40	
76.13.73/21	Embellecedor - pilar 'D' - cada uno - cambio - con acondicionador. de aire trasero	01.00	
76.13.74	Panel - bolsillo - compartimento trasero - cada uno - cambio	00.10	

A - MAL REGULADO

B - POROSO/DESPRENDIDO

C - MAL ADAPTADO

D - ROTO

E - AGRIETADO/PARTIDO/CORTADO

F - AGARROTADO/GRIPADO

G - SINCRONIZADOR FLOJO/DEBIL

H - CORROSION/FALLO PLAQUEADO

J - DESGASTADO/ESTIRADO

K - RUIDOSO/DESGASTE FRICCION

L - TREPIDACION/FALLO CONEXION

M - CARROC./FUGAS REFRIG./QUEMADO

N - FUGAS-NO PERDIDA REFRIGERANTE

P - ENGRANE DIFICIL

Q - DESVANECIDO/MANCHADO/DESCOLORI

R - DANO EN LA FABRICA

S - CIRCUITO ABIERTO/BLOQUEADO

T - CORTOCIRCUITO/DANO ROSCA

U - IMPRECISO/PATINANDO

V - FALLO BOMBILLA/LAMPARA

W - VIBRACION/DESEQUILIBRIO

X - TRACCION FRENO/DANO SUPERFICAL

Z - INOPERANTE

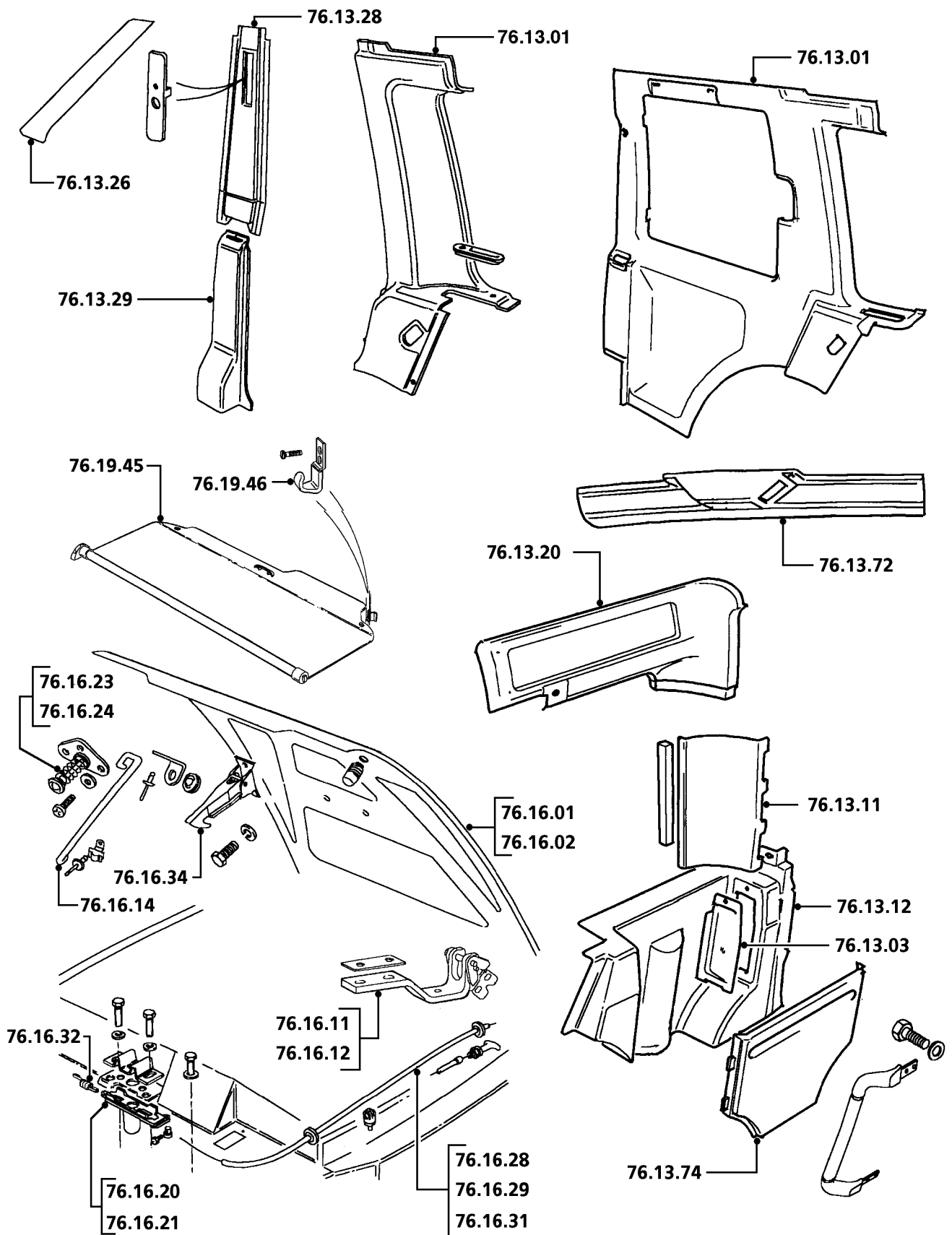

DIS RT53A

		Todas Los Modelos	
76.16	CAPO Y CERRADURA		
76.16.01	Capó - cambio	01.00	9C8
76.16.02	Capó - alineación - comprobación y ajuste	00.30	*
76.16.11	Bisagra - capó - cada una - cambio	00.90	9F4
76.16.12	Bisagras - capó - juego - cambio	01.05	9F4
76.16.14	Puntal/elevador - uno - cambio	00.10	9F6
76.16.20	Cerradura(s) - ajuste	00.35	*
76.16.21	Cerradura - cambio	00.40	8W9
76.16.23	Pasador(es) de bloqueo - ajuste	00.15	*
76.16.24	Pasador de bloqueo - lado izquierdo/cada uno - cambio	00.15	8W9
76.16.28	Cable/varilla - control de cerradura - ajuste	00.30	8W3
76.16.29	Cable/varilla - control de cerradura - cambio	00.45	8W3
76.16.31	Cable - interior - control de cerradura - cambio	00.45	8W3
76.16.32	Muelle de recuperación - cerradura del capó - cambio	00.30	8W3
76.16.34	Seguro - capó - cambio	00.10	8W2
76.19	MALETERO, TAPA Y CERRADURA		
76.19.45	Persiana enrollable - cubierta del espacio de carga - cambio	00.10	
76.19.46	Retenedor - cubierta del espacio de carga - cada uno - cambio ..	00.10	8C9

A - MAL REGULADO

B - POROSO/DESPRENDIDO

C - MAL ADAPTADO

D - ROTO

E - AGRIETADO/PARTIDO/CORTADO

F - AGARROTADO/GRIPADO

G - SINCRONIZADOR FLOJO/DEBIL

H - CORROSION/FALLO PLAQUEADO

J - DESGASTADO/ESTIRADO

K - RUIDOSO/DESGASTE FRICCION

L - TREPIDACION/FALLO CONEXION

M - CARROC./FUGAS REFRIG./QUEMADO

N - FUGAS-NO PERDIDA REFRIGERANTE

P - ENGRANE DIFICIL

Q - DESVANECIDO/MANCHADO/DESCOLORI

R - DANO EN LA FABRICA

S - CIRCUITO ABIERTO/BLOQUEADO

T - CORTOCIRCUITO/DANO ROSCA

U - IMPRECISO/PATINANDO

V - FALLO BOMBILLA/LAMPARA

W - VIBRACION/DESEQUILIBRIO

X - TRACCION FRENO/DANO SUPERFICAL

Z - INOPERANTE

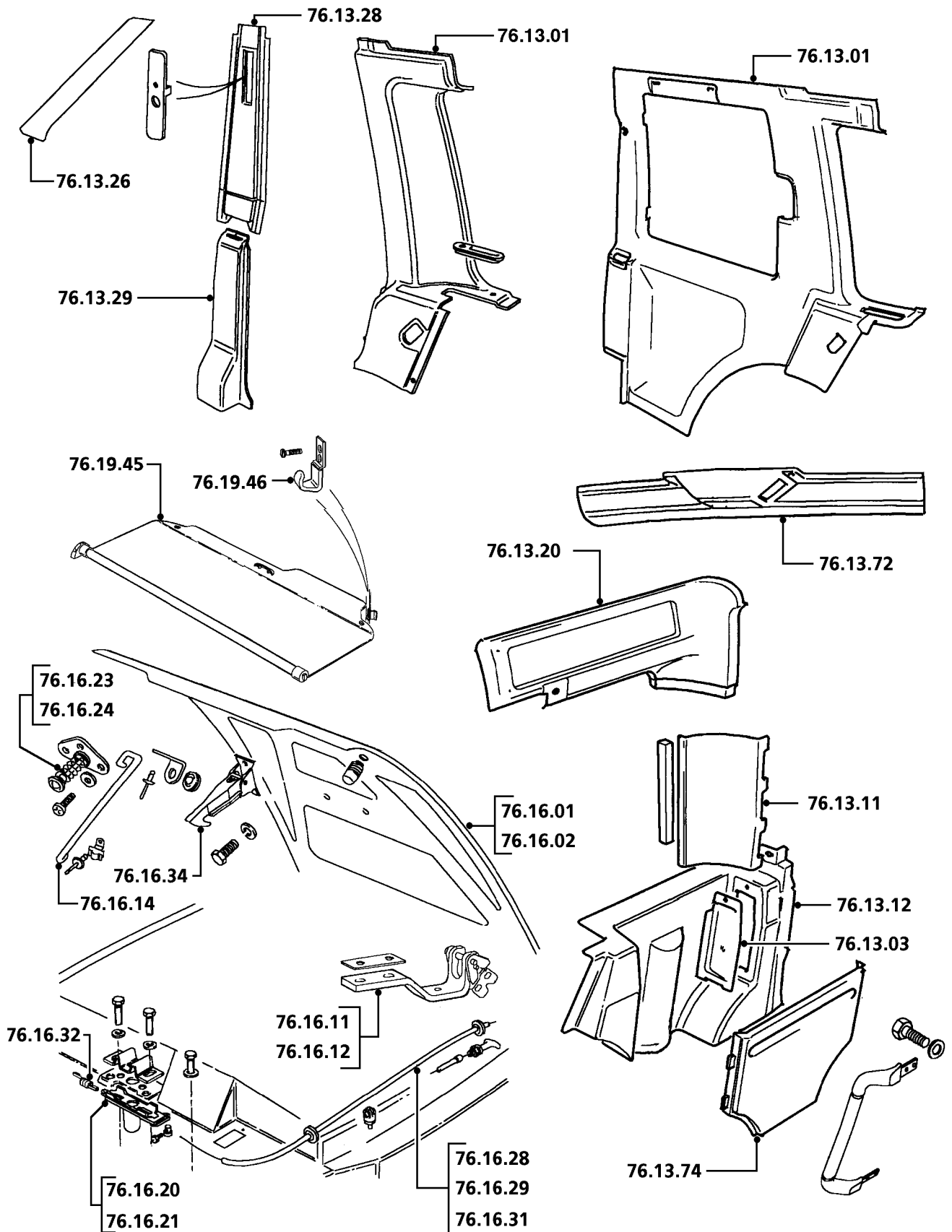

DIS RT53A

		Todas Los Modelos	
76.22	PARACHOQUES Y PROTECTORES SUPERIORES E INFERIORES (para el acabado de piezas no pintadas, vea Tiempos de Repintado, Sección 97J - Mateado y Repintado)		
76.22.12	Sección central/fleje - parachoques - trasero - cambio	00.55	9R8
76.22.20	Embellecedor(es) - parachoques - trasero - cambio	00.35	9R2
76.22.30	Placa de apoyo - placa de matrícula - delantera - cambio.....	00.10	9R1
76.22.41	Sección/pieza lateral - parachoques delantero - un lado - cambio .	00.20	9M1
76.22.42	Secciones laterales/tapas de extremo - parachoques delantero - . ambos lados - cambio	00.35	9M1
76.22.43	Secciones laterales/tapas de extremo - parachoques trasero - . ambos lados - cambio	00.20	9R8
76.22.67	Cámaras antichoque - parachoques delantero - sección central - . cambio	00.70	
76.22.71	Sección/pieza lateral - parachoques trasero - cambio.....	00.10	9R8
76.25	CUADROS Y CONSOLAS DE MANDOS		
76.25.01	Conjunto de consola - delantera/central/superior - cambio	00.65	8E3
76.25.06	Funda - palanca de cambios - cambio.....	00.10	8E4
76.25.09	Carcasa - selector de transmisión automática - cambio	00.10	4F9
76.25.16	Guardapolvo - palancas de transmisión - cambio	01.35	8E1
76.25.17	Funda - palanca de caja de transferencia - cambio.....	00.10	8E1
76.25.19	Guardapolvo - palanca del freno en la transmisión - cambio.....	00.10	8E5
76.25.30	Panel(es) enchapados con madera - consola - cambio.....	00.10	8E3
76.25.33	Taco de esponja - cerco de palanca de cambios - cambio	00.60	

A - MAL REGULADO

B - POROSO/DESPRENDIDO

C - MAL ADAPTADO

D - ROTO

E - AGRIETADO/PARTIDO/CORTADO

F - AGARROTADO/GRIPADO

G - SINCRONIZADOR FLOJO/DEBIL

H - CORROSION/FALLO PLAQUEADO

J - DESGASTADO/ESTIRADO

K - RUIDOSO/DESGASTE FRICCION

L - TREPIDACION/FALLO CONEXION

M - CARROC./FUGAS REFRIG./QUEMADO

N - FUGAS-NO PERDIDA REFRIGERANTE

P - ENGRANE DIFICIL

Q - DESVANECIDO/MANCHADO/DESCOLORI

R - DANO EN LA FABRICA

S - CIRCUITO ABIERTO/BLOQUEADO

T - CORTOCIRCUITO/DANO ROSCA

U - IMPRECISO/PATINANDO

V - FALLO BOMBILLA/LAMPARA

W - VIBRACION/DESEQUILIBRIO

X - TRACCION FRENO/DANO SUPERFICAL

Z - INOPERANTE

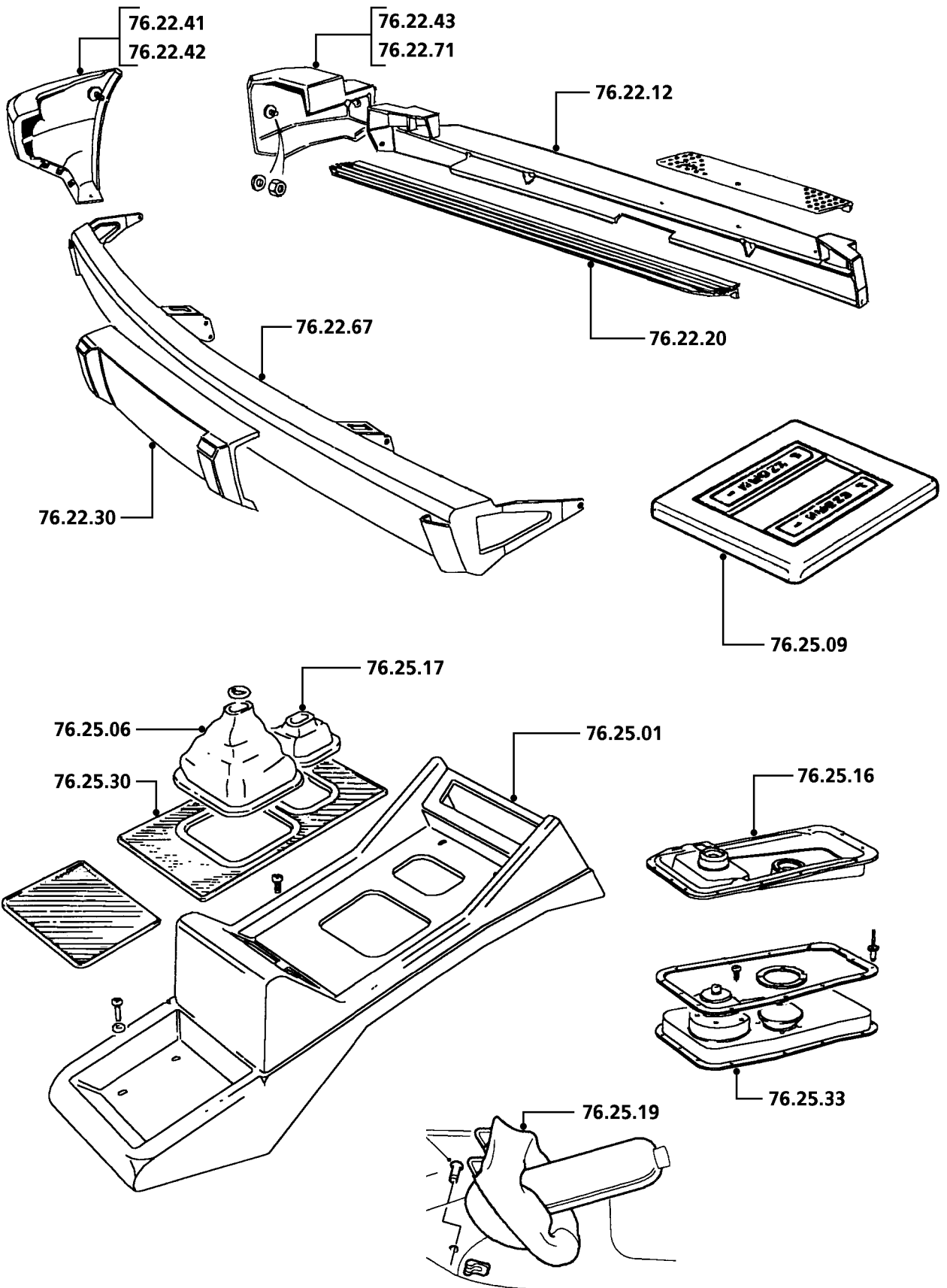

DIS RT54

		Todas Los Modelos	
76.28	PUERTAS		
76.28.01	Conjunto de puerta - delantera - cada una - cambio	02.85	9C1
76.28.02	Conjunto de puerta - trasera - cada una - cambio	02.90	9C2
76.28.05	Puerta - delantera o trasera - ajuste del resbalón	00.10	8U2
76.28.07	Puerta - delantera - alineación sobre las bisagras.....	00.30	9F1
76.28.08	Puerta - trasera - alineación sobre las bisagras	00.35	9F2
76.28.19	Puerta - trasera - montaje - lado izquierdo/una sola - cambio	04.65	
76.28.21	Bisagras - portón trasero - juego - cambio.....	01.50	9F3
76.28.22	Bisagra - portón trasero - superior - cambio	01.25	9F3
76.28.23	Bisagra - portón trasero - inferior - cambio	01.25	9F3
76.28.24	Puerta(s) - traseras - ajuste del resbalón(es)	00.10	8U2
76.28.26	Portón trasero - cada uno - alineación de bisagras (incluye ajuste del resbalón)	00.70	9F2
76.28.46	Bisagras - puerta delantera - pareja - cambio	00.95	9F1
76.28.58	Bisagra - puerta delantera - superior - cambio	00.80	9F1
76.28.60	Bisagra - puerta delantera - inferior - cambio	00.80	9F1
76.28.66	Bisagra - puerta trasera - superior - cambio	00.65	9F2
76.28.67	Bisagra - puerta trasera - inferior - cambio	00.65	9F2
76.28.68	Bisagras - puerta trasera - pareja - cambio	00.85	9F2
76.31	CRISTALES, BASTIDORES Y JUNTAS DE PUERTAS (para mecanismos elevables eléctricamente accionados - vea 86.25)		
76.31.01	Cristal - puerta delantera - cambio	01.20	8G3
76.31.02	Cristal - puerta trasera - cambio	01.45	8G3
76.31.13	Goma/fieltro - guía del cristal - puerta delantera - cambio	01.20	8F8
76.31.14	Goma/fieltro - guía del cristal - puerta trasera - cambio	01.40	8F9
76.31.22	Cristal/junta de goma - portón/puerta trasera - cambio	01.15	9H7
76.31.31	Luna lateral trasera - fija - puerta trasera - cambio	01.50	8G0
76.31.32	Junta - luna lateral trasera - fija - puerta trasera - cambio	01.60	9H3
76.31.45	Elevalunas - puerta delantera - cambio	00.70	8F1
76.31.46	Elevalunas - puerta trasera - cambio.....	00.95	8F1
76.31.51	Marco - cristal de puerta lateral - delantera - cambio	01.20	9C3
76.31.53	Junta - longitudinal central exterior - puerta delantera - cambio ..	00.25	9J3
76.31.54	Junta - longitudinal central exterior - puerta trasera - cambio	00.15	9J3
76.31.56	Junta - longitudinal central interior - puerta trasera - cambio.....	00.15	9J3
76.31.59	Marco - cristal de puerta lateral - trasera - cambio	01.65	9C3

A - MAL REGULADO

B - POROSO/DESPRENDIDO

C - MAL ADAPTADO

D - ROTO

E - AGRIETADO/PARTIDO/CORTADO

F - AGARROTADO/GRIPADO

G - SINCRONIZADOR FLOJO/DEBIL

H - CORROSION/FALLO PLAQUEADO

J - DESGASTADO/ESTIRADO

K - RUIDOSO/DESGASTE FRICCION

L - TREPIDACION/FALLO CONEXION

M - CARROC./FUGAS REFRIG./QUEMADO

N - FUGAS-NO PERDIDA REFRIGERANTE

P - ENGRANE DIFICIL

Q - DESVANECIDO/MANCHADO/DESCOLORI

R - DANO EN LA FABRICA

S - CIRCUITO ABIERTO/BLOQUEADO

T - CORTOCIRCUITO/DANO ROSCA

U - IMPRECISO/PATINANDO

V - FALLO BOMBILLA/LAMPARA

W - VIBRACION/DESEQUILIBRIO

X - TRACCION FRENO/DANO SUPERFICAL

Z - INOPERANTE

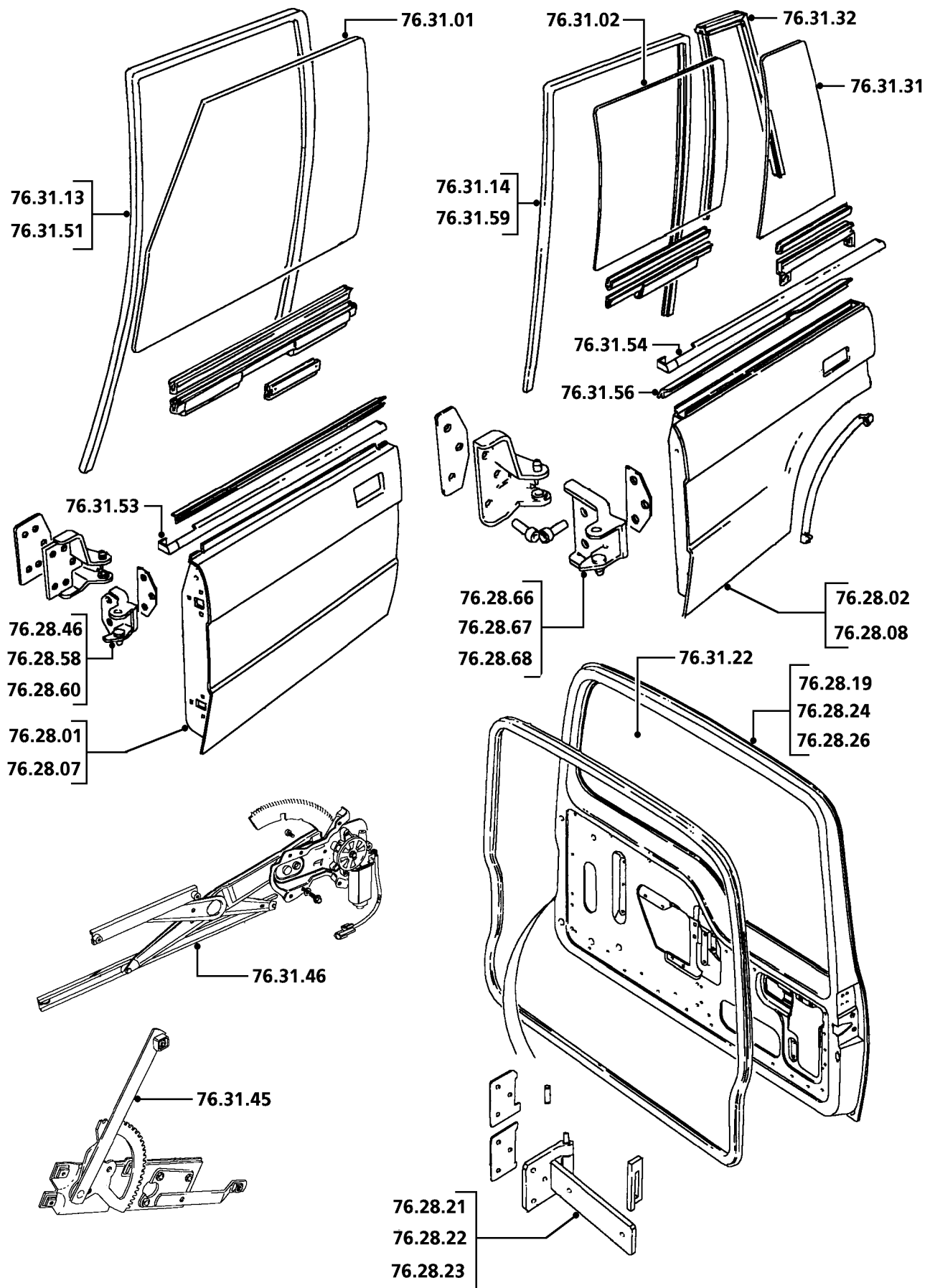

DIS RT55

		Todas Los Modelos	
76.34	GUARNECIDO Y EMBELLECEDORES INTERIORES DE PUERTA		
76.34.01	Guarnecido - puerta delantera - cambio	00.65	8C6
76.34.01/99	Guarnecido - puerta delantera - desmontaje para facilitar el acceso y montaje.....	00.30	*
76.34.04	Guarnecido - puerta trasera - cambio	00.60	8C6
76.34.04/99	Guarnecido - puerta trasera - desmontaje para facilitar el acceso y montaje	00.35	*
76.34.09	Guarnecido - portón trasero - cambio	00.80	8C6
76.34.09/99	Guarnecido - portón trasero - desmontaje para facilitar el acceso y montaje	00.45	8C6
76.34.19	Bolsillo - puerta delantera - cambio	00.35	8S6
76.34.20	Bolsillo - portón trasero - lado izquierdo/cada uno - cambio	00.50	8S6
76.34.21	Bolsillos - portón trasero - pareja - cambio	00.65	8Z8
76.34.25	Lámina de plástico - portón trasero - cambio.....	00.40	-
76.34.26	Lámina de plástico - puerta delantera - cambio.....	00.30	-
76.34.28	Lámina de plástico - puerta trasera - cambio.....	00.40	-
76.34.35	Molduras - enchapado con madera - interior - juego de vehículo - cambio	00.35	-

A - MAL REGULADO

B - POROSO/DESPRENDIDO

C - MAL ADAPTADO

D - ROTO

E - AGRIETADO/PARTIDO/CORTADO

F - AGARROTADO/GRIPADO

G - SINCRONIZADOR FLOJO/DEBIL

H - CORROSION/FALLO PLAQUEADO

J - DESGASTADO/ESTIRADO

K - RUIDOSO/DESGASTE FRICCION

L - TREPIDACION/FALLO CONEXION

M - CARROC./FUGAS REFRIG./QUEMADO

N - FUGAS-NO PERDIDA REFRIGERANTE

P - ENGRANE DIFICIL

Q - DESVANECIDO/MANCHADO/DESCOLORI

R - DANO EN LA FABRICA

S - CIRCUITO ABIERTO/BLOQUEADO

T - CORTOCIRCUITO/DANO ROSCA

U - IMPRECISO/PATINANDO

V - FALLO BOMBILLA/LAMPARA

W - VIBRACION/DESEQUILIBRIO

X - TRACCION FRENO/DANO SUPERFICAL

Z - INOPERANTE

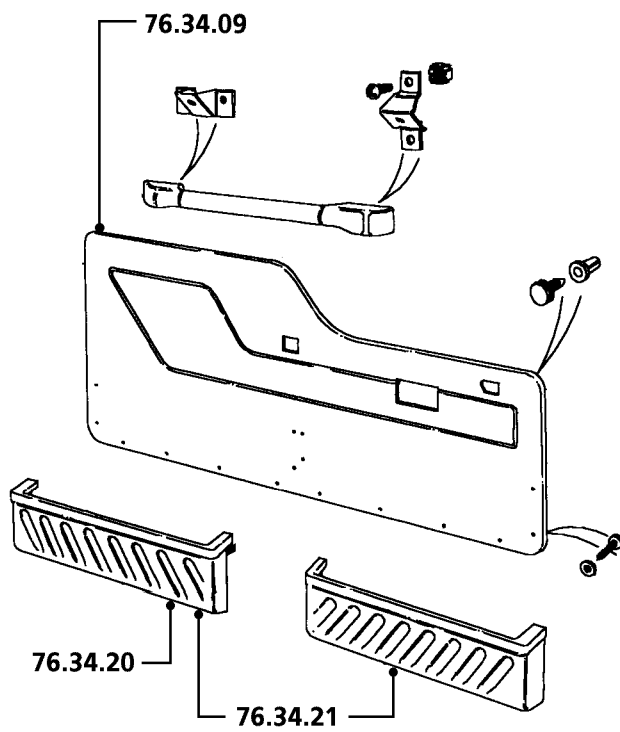
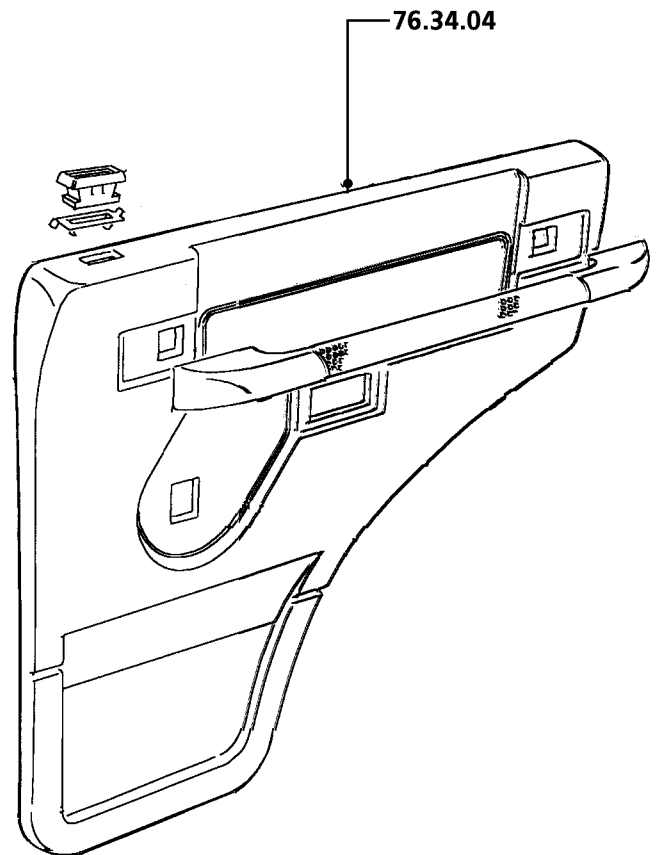
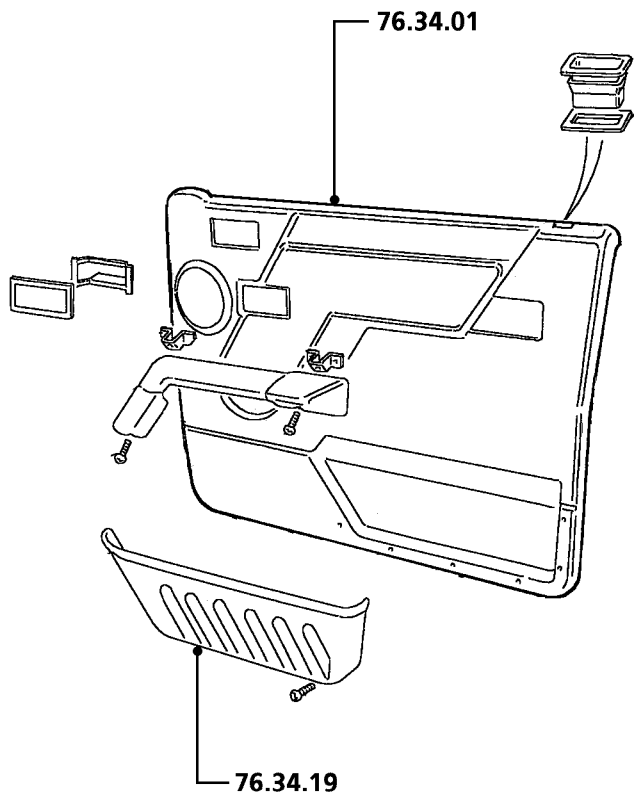

DIS RT56

		Todas Los Modelos	
76.37	CERRADURAS Y PESTILLOS DE PUERTA (para cerraduras eléctricamente accionadas - vea 96.26)		
76.37.12	Cerradura - puerta delantera - cambio	01.75	8U1
76.37.13	Cerradura - puerta trasera - cambio	00.55	8U1
76.37.16	Cerradura - portón trasero - cambio	00.95	8V1
76.37.23	Resbalón de cerradura - puerta delantera - cambio - incluye ajuste	00.10	8U2
76.37.24	Resbalón de cerradura - puerta trasera - cambio - incluye ajuste ..	00.10	8U2
76.37.25	Resbalón de cerradura - portón trasero - cambio - incluye ajuste ..	00.10	8U2
76.37.27	Puerta - delantera o trasera - ajuste del resbalón	00.10	8U2
76.37.29	Palanca - cierre con mando a distancia - puerta delantera - cambio	00.75	8U5
76.37.30	Palanca - cierre con mando a distancia - puerta trasera - cambio ..	00.75	8U5
76.37.31	Mando a distancia - puerta delantera - cambio	00.90	8U4
76.37.32	Mando a distancia - puerta trasera - cambio	00.80	8U4
76.37.33	Mando a distancia - portón/puerta trasera - cambio	00.45	
76.37.39	Cilindro de llave - puerta delantera - cambio	00.75	8U0
76.37.40	Cilindros de llave - juego de vehículo - renovación (incluye cerradura del interruptor de encendido)	04.10	*
76.37.42	Cilindro de llave - portón trasero - cambio	01.20	8V0
76.37.47	Varillas de accionamiento - mando a distancia de bloqueo - puerta delantera - ajuste	00.85	8U7
76.37.48	Varillas de accionamiento - mando a distancia de bloqueo - puerta trasera - ajuste	00.80	8U7
76.37.49	Varillas de accionamiento - mando a distancia de bloqueo - portón trasero - ajuste	00.60	*
76.37.56	Cola de milano - portón trasero - cada una - cambio	00.15	
76.37.57	Conjunto de cola de milano - portón trasero - ajuste	00.15	
76.37.74	Actuador - cerradura a prueba de niños - portón trasero - cambio ..	00.10	8V3
76.37.75	Embellecedor - botón de mando a distancia - puerta lateral - delantero - cambio	00.25	
76.37.76	Embellecedor - botón de mando a distancia - portón trasero - cambio	00.45	
76.37.77	Embellecedor - botón de mando a distancia - puerta lateral - trasero - cambio	00.35	
76.37.78	Conjunto de palanca de suelta y pivote - portón trasero - interior - cambio	00.75	8V5
76.37.79	Conjunto de palanca de suelta y pivote - portón trasero - exterior - cambio	00.85	8V6

A - MAL REGULADO

B - POROSO/DESPRENDIDO

C - MAL ADAPTADO

D - ROTO

E - AGRIETADO/PARTIDO/CORTADO

F - AGARROTADO/GRIPADO

G - SINCRONIZADOR FLOJO/DEBIL

H - CORROSION/FALLO PLAQUEADO

J - DESGASTADO/ESTIRADO

K - RUIDOSO/DESGASTE FRICCION

L - TREPIDACION/FALLO CONEXION

M - CARROC./FUGAS REFRIG./QUEMADO

N - FUGAS-NO PERDIDA REFRIGERANTE

P - ENGRANE DIFICIL

Q - DESVANECIDO/MANCHADO/DESCOLORI

R - DANO EN LA FABRICA

S - CIRCUITO ABIERTO/BLOQUEADO

T - CORTOCIRCUITO/DANO ROSCA

U - IMPRECISO/PATINANDO

V - FALLO BOMBILLA/LAMPARA

W - VIBRACION/DESEQUILIBRIO

X - TRACCION FRENO/DANO SUPERFICAL

Z - INOPERANTE

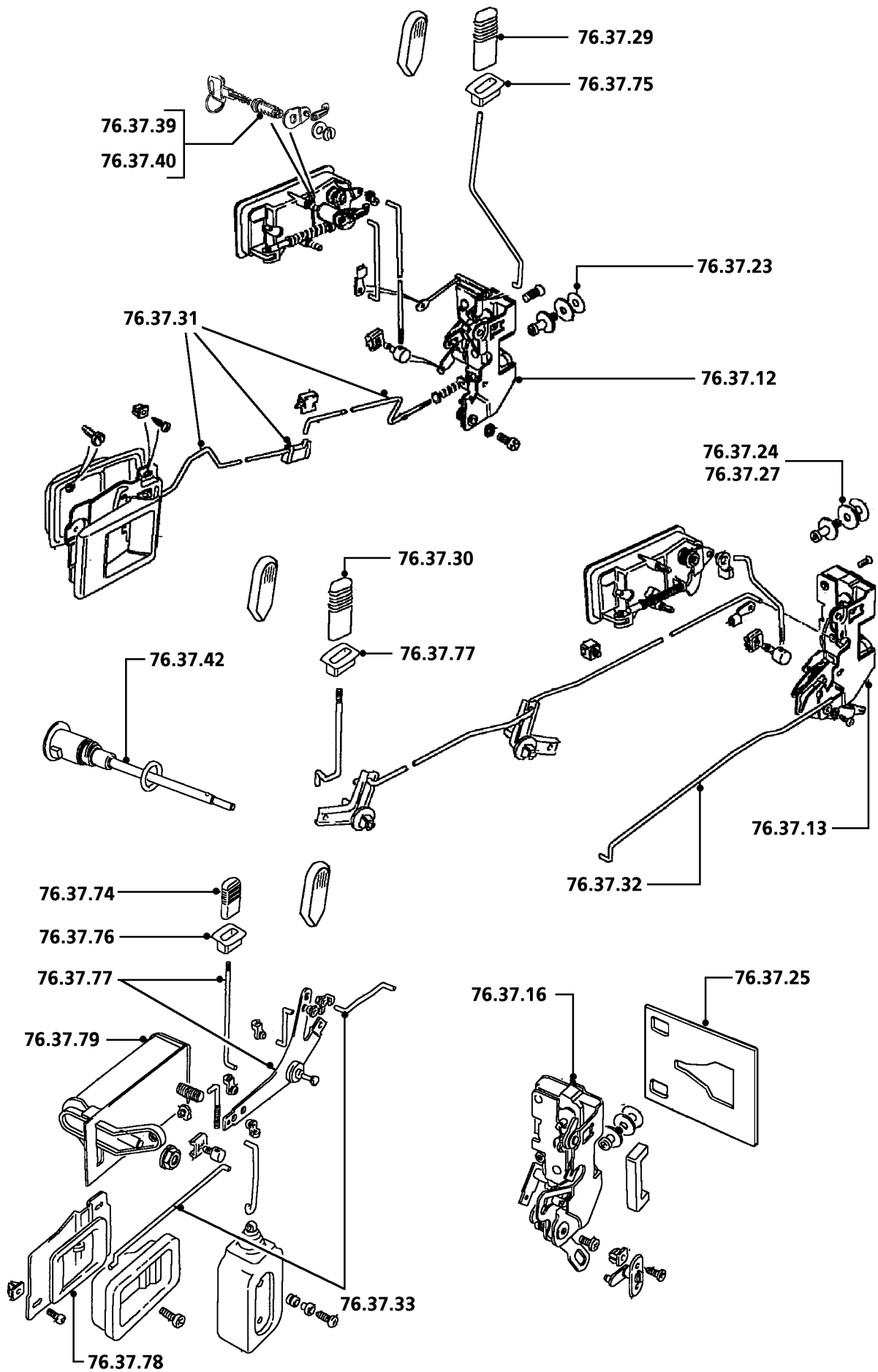

DIS RT57

		Todas Los Modelos	
76.40	JUNTAS, CORREAS Y TIRANTES DE FRENO DE PUERTAS		
76.40.01	Junta - puerta delantera - cambio	00.25	9H1
76.40.02	Junta - puerta trasera - cambio	00.20	9H1
76.40.10	Junta - portón trasero/puerta de cola - abertura - completa - cambio	00.15	9H1
76.40.28	Tirante de freno - portón trasero - cambio	00.15	9F7
76.40.29	Tirante de freno - puerta delantera - cambio	00.50	9F7
76.40.30	Tirante de freno - puerta trasera - cambio	00.55	9F7
76.40.54	Junta - pase de rueda en la puerta trasera - cambio	00.15	9J1

A - MAL REGULADO

B - POROSO/DESPRENDIDO

C - MAL ADAPTADO

D - ROTO

E - AGRIETADO/PARTIDO/CORTADO

F - AGARROTADO/GRIPADO

G - SINCRONIZADOR FLOJO/DEBIL

H - CORROSION/FALLO PLAQUEADO

J - DESGASTADO/ESTIRADO

K - RUIDOSO/DESGASTE FRICCION

L - TREPIDACION/FALLO CONEXION

M - CARROC./FUGAS REFRIG./QUEMADO

N - FUGAS-NO PERDIDA REFRIGERANTE

P - ENGRANE DIFICIL

Q - DESVANECIDO/MANCHADO/DESCOLORI

R - DANO EN LA FABRICA

S - CIRCUITO ABIERTO/BLOQUEADO

T - CORTOCIRCUITO/DANO ROSCA

U - IMPRECISO/PATINANDO

V - FALLO BOMBILLA/LAMPARA

W - VIBRACION/DESEQUILIBRIO

X - TRACCION FRENO/DANO SUPERFICIAL

Z - INOPERANTE

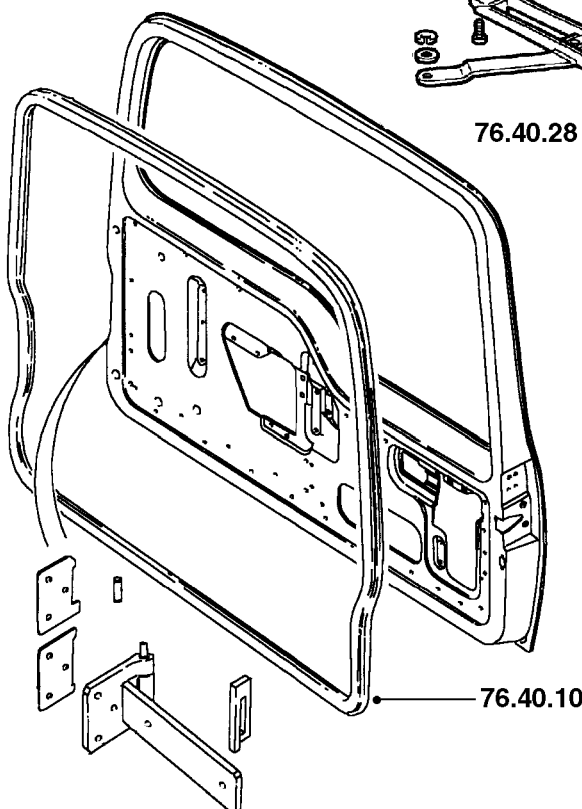
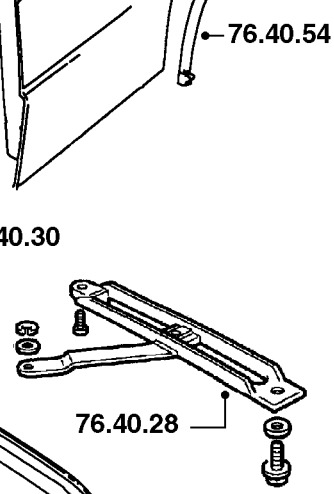
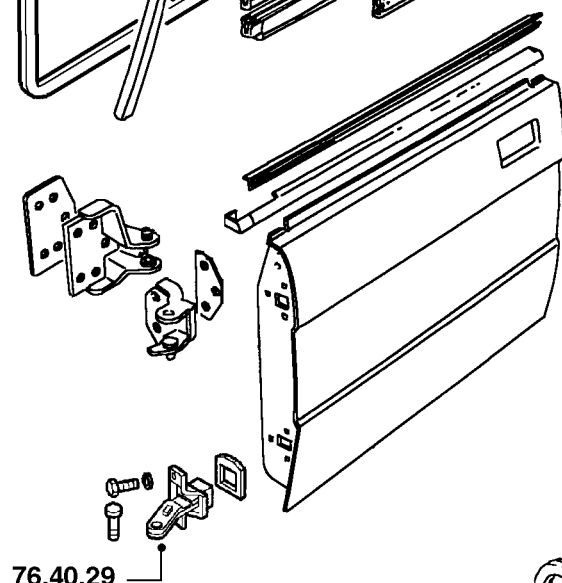
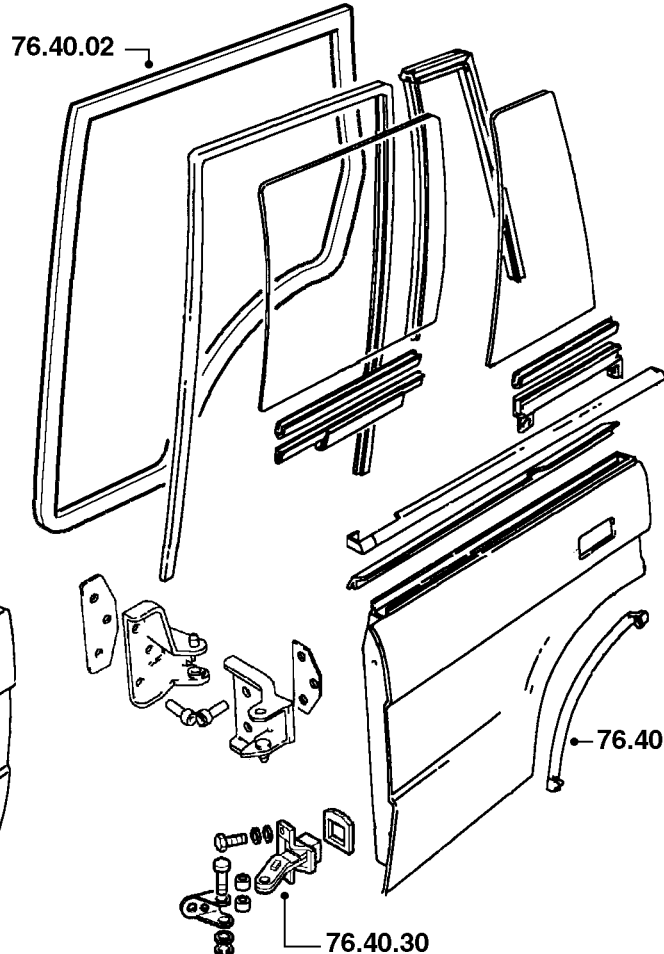
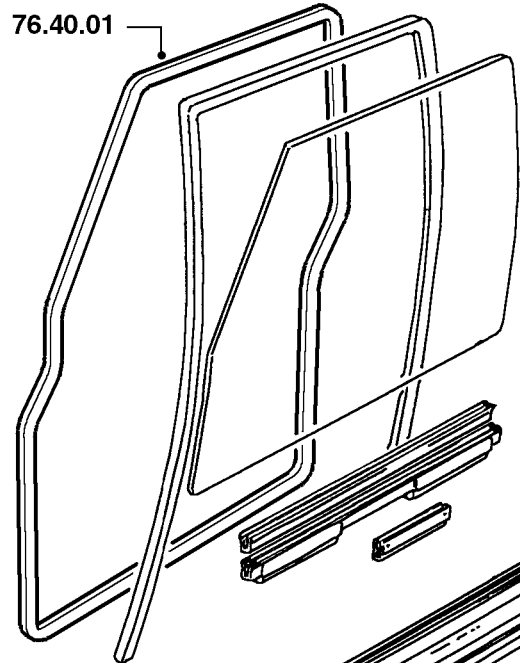

RT0083

		Todas Los Modelos	
76.43	EMBELLECEDORES Y MOLDURAS EXTERIORES		
76.43.15	Embelledores - vierteaguas - juego - cambio..... .	00.45	9N2
76.43.34	Embelledor - pilar 'B'/'C' - cambio		
	2 puertas	00.10	9Q3
	4 puertas	00.85	9Q3
76.43.44	Tira protectora - puerta delantera - cambio		
	96 Modelo Año en adelante	00.20	
76.43.45	Tira protectora - puerta trasera - cambio		
	96 Modelo Año en adelante	00.15	9L0
76.43.47	Tira protectora - aleta delantera - cambio		
	96 Modelo Año en adelante	00.25	9L0
76.43.48	Tira protectora - aleta trasera/panel lateral trasero - cambio		
	96 Modelo Año en adelante	00.20	9L0
76.43.64	Cerco - faro - cambio	00.15	9B7
76.43.65	Cerco - faro - ambos lados - cambio	00.35	9B7
76.43.72	Franja ancha/pegatina - cada una - por panel - cambio	00.30	-
76.43.72/01	Franja ancha/pegatina - cada una adicional - por panel - cambio ..	00.30	-
76.43.85	Embelledor - rueda de repuesto - cambio	00.10	9P8
76.44	ESCUDOS Y ANAGRAMAS		
76.44.01	Anagramas - puertas de cola - juego - cambio	00.40	9M9
76.44.04	Anagrama - portón trasero - cada uno - cambio	00.30	9M9
76.44.05	Anagrama - parrilla delantera - cambio	00.10	9M9
76.44.10	Anagrama - capó - cada uno - cambio	00.30	9M9
76.44.14	Anagrama - lateral de carrocería - cambio.....	00.10	9M9
76.44.21	Anagrama - alojamiento de la placa de matrícula - cambio	00.10	9M9

A - MAL REGULADO

B - POROSO/DESPRENDIDO

C - MAL ADAPTADO

D - ROTO

E - AGRIETADO/PARTIDO/CORTADO

F - AGARROTADO/GRIPADO

G - SINCRONIZADOR FLOJO/DEBIL

H - CORROSION/FALLO PLAQUEADO

J - DESGASTADO/ESTIRADO

K - RUIDOSO/DESGASTE FRICCION

L - TREPIDACION/FALLO CONEXION

M - CARROC./FUGAS REFRIG./QUEMADO

N - FUGAS-NO PERDIDA REFRIGERANTE

P - ENGRANE DIFICIL

Q - DESVANECIDO/MANCHADO/DESCOLORI

R - DANO EN LA FABRICA

S - CIRCUITO ABIERTO/BLOQUEADO

T - CORTOCIRCUITO/DANO ROSCA

U - IMPRECISO/PATINANDO

V - FALLO BOMBILLA/LAMPARA

W - VIBRACION/DESEQUILIBRIO

X - TRACCION FRENO/DANO SUPERFICAL

Z - INOPERANTE

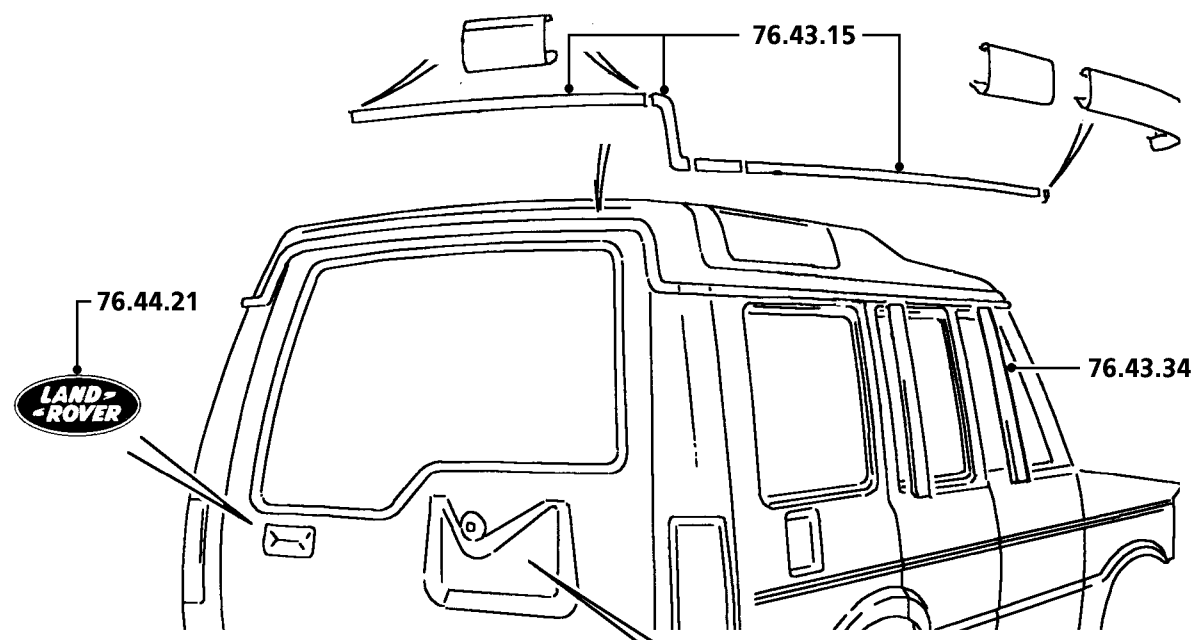

Discovery Rapide Tdi

V8i Rapide V8 V8i

Catalyst

Discovery

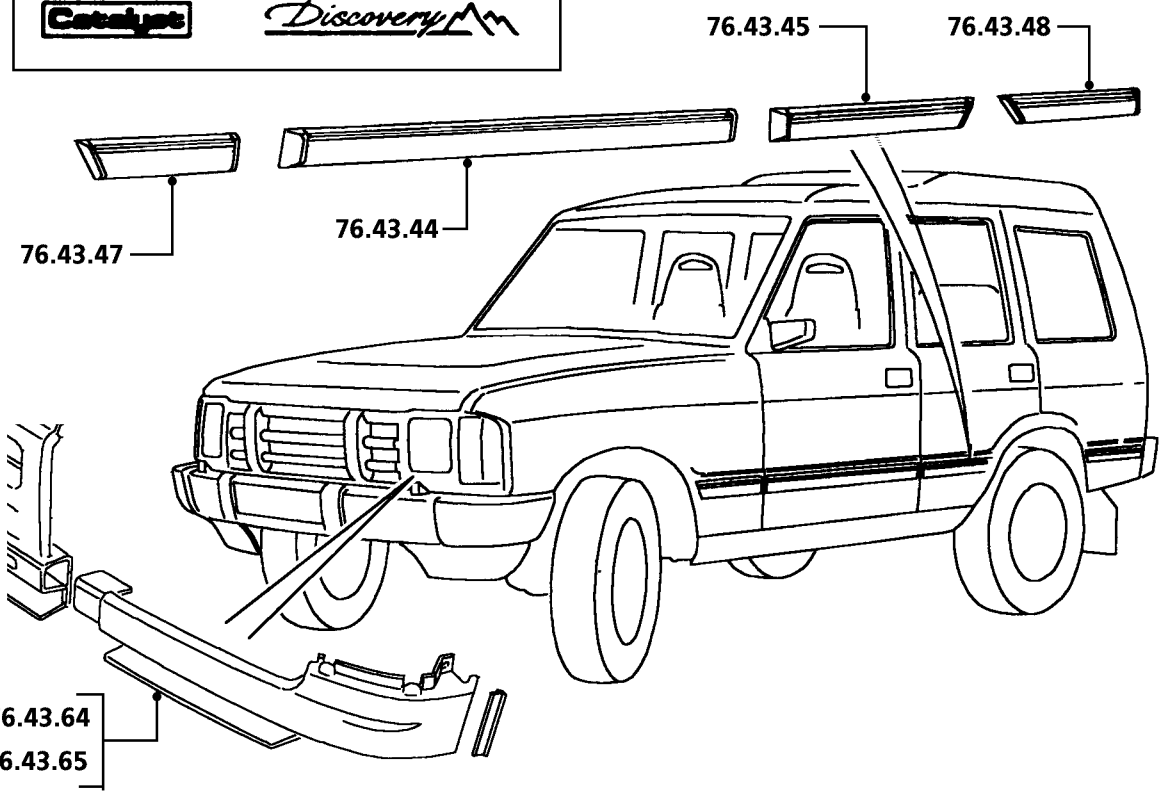
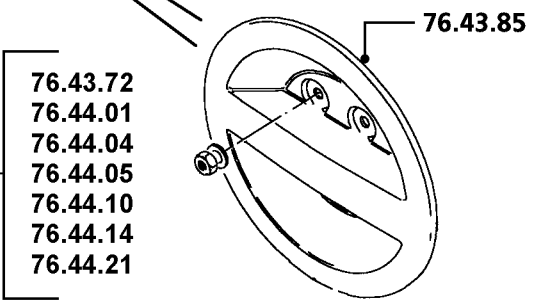

DIS RT58A

		Todas Los Modelos	
76.46	TABLERO		
76.46.23	Tablero - cambio	04.60	8C3
76.46.23/99	Tablero - desmontaje para facilitar el acceso y montaje	02.60	8C3
76.46.28	Panel - cierre - lado del conductor - cambio	00.20	
76.46.38	Cuadro - interruptores auxiliares - cambio.....	00.10	8E2
76.46.40	Panel - acceso del tablero - lado del conductor - cambio	00.20	8C3
76.46.41	Conjunto de bandeja portabebidas - tablero central - cambio	00.25	8Z3
	97 Modelo Año en adelante	00.50	8Z3
76.46.42	Conjunto de panel apersianado - tablero central - cambio	01.55	8E2
	97 Modelo Año en adelante	01.10	8E2
76.46.43	Bandeja portamonedas - tablero - cambio.....	00.10	8E2
76.49	REVESTIMIENTOS DE PISO		
76.49.02	Moqueta/estera - delantera - cambio.....	04.20	8C1
76.49.03	Moqueta - trasera - cambio		
	2 puertas	01.20	8C1
	4 puertas	01.45	8C1
76.49.04	Moqueta/estera - maletero - cada una - cambio	00.65	8C9
76.49.21	Moqueta - pase de rueda - trasera - lado derecho - cambio	01.70	8C9
76.49.22	Moqueta - pase de rueda - trasera - lado izquierdo - cambio		
	2 puertas	01.70	8C9
	4 puertas	01.20	8C9
76.49.27	Isonorizante - sección delantera - cambio	04.95	8C1
76.49.28	Isonorizante - sección trasera - cambio		
	2 puertas	01.25	8C1
	4 puertas	01.50	8C1
76.49.29	Isonorizante - pase de rueda - trasero - cada uno - cambio	01.85	8C9
76.49.30	Isonorizante - maletero - cambio	00.80	8C9
76.49.51	Retenedor - moqueta - maletero - delantero - cambio.....	00.40	8C0
76.49.52	Retenedor - moqueta - maletero - trasero - cambio.....	00.10	8C0

A - MAL REGULADO

B - POROSO/DESPRENDIDO

C - MAL ADAPTADO

D - ROTO

E - AGRIETADO/PARTIDO/CORTADO

F - AGARROTADO/GRIPADO

G - SINCRONIZADOR FLOJO/DEBIL

H - CORROSION/FALLO PLAQUEADO

J - DESGASTADO/ESTIRADO

K - RUIDOSO/DESGASTE FRICCION

L - TREPIDACION/FALLO CONEXION

M - CARROC./FUGAS REFRIG./QUEMADO

N - FUGAS-NO PERDIDA REFRIGERANTE

P - ENGRANE DIFICIL

Q - DESVANECIDO/MANCHADO/DESCOLORI

R - DANO EN LA FABRICA

S - CIRCUITO ABIERTO/BLOQUEADO

T - CORTOCIRCUITO/DANO ROSCA

U - IMPRECISO/PATINANDO

V - FALLO BOMBILLA/LAMPARA

W - VIBRACION/DESEQUILIBRIO

X - TRACCION FRENO/DANO SUPERFICAL

Z - INOPERANTE

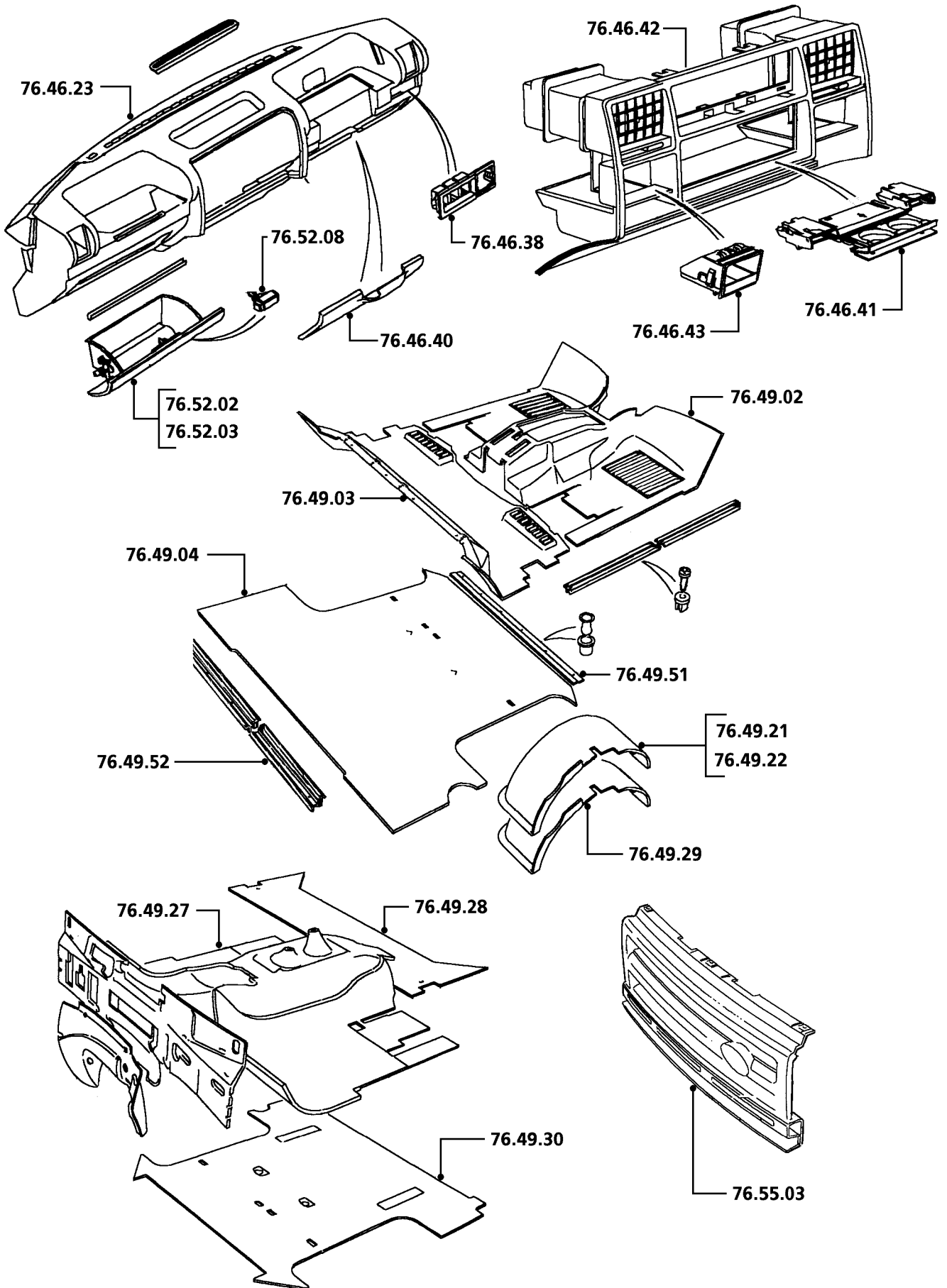

DIS RT59

		Todas Los Modelos	
76.52	GUANTERA		
76.52.02	Tapa - cambio	00.30	8C4
76.52.03	Guantera - cambio - incluye ajuste	00.15	8C4
76.52.08	Cerradura/seguro - cambio	00.30	8W5
76.55	REJILLAS		
76.55.03	Rejilla - delantera - cambio	00.10	9M7

A - MAL REGULADO

B - POROSO/DESPRENDIDO

C - MAL ADAPTADO

D - ROTO

E - AGRIETADO/PARTIDO/CORTADO

F - AGARROTADO/GRIPADO

G - SINCRONIZADOR FLOJO/DEBIL

H - CORROSION/FALLO PLAQUEADO

J - DESGASTADO/ESTIRADO

K - RUIDOSO/DESGASTE FRICCION

L - TREPIDACION/FALLO CONEXION

M - CARROC./FUGAS REFRIG./QUEMADO

N - FUGAS-NO PERDIDA REFRIGERANTE

P - ENGRANE DIFICIL

Q - DESVANECIDO/MANCHADO/DESCOLORI

R - DANO EN LA FABRICA

S - CIRCUITO ABIERTO/BLOQUEADO

T - CORTOCIRCUITO/DANO ROSCA

U - IMPRECISO/PATINANDO

V - FALLO BOMBILLA/LAMPARA

W - VIBRACION/DESEQUILIBRIO

X - TRACCION FRENO/DANO SUPERFICAL

Z - INOPERANTE

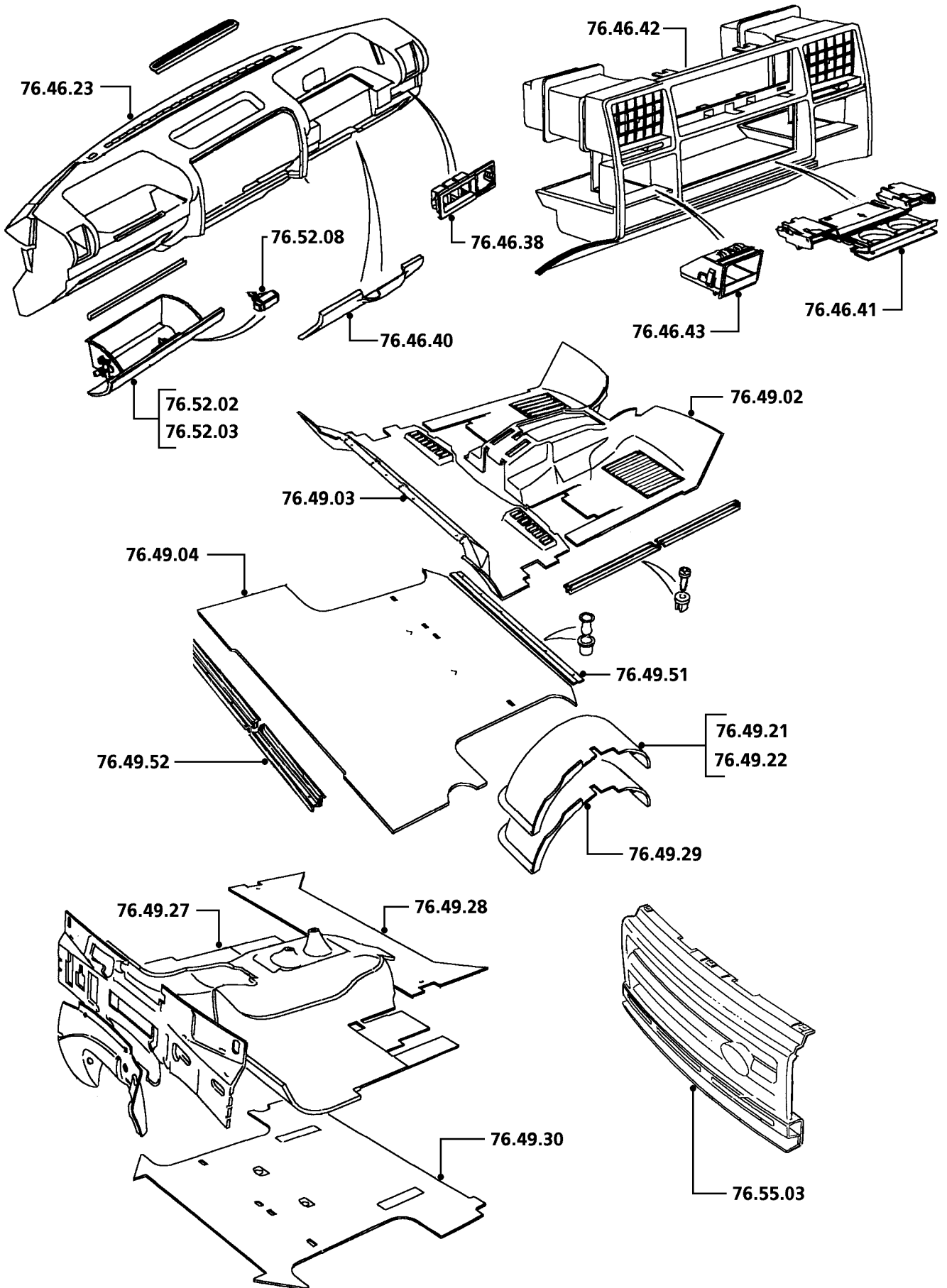

DIS RT59

		Todas Los Modelos	
76.58	MANILLAS, TIRADORES Y COLGADEROS		
76.58.02	Manilla - exterior - puerta trasera - cambio	00.50	8U6
76.58.05	Manilla - exterior - portón trasero - cambio	01.20	8V6
76.58.07	Manilla - exterior - puerta delantera - cambio	00.75	8U6
76.58.17	Manilla - interior - portón trasero - cambio	00.50	8V5
76.58.19	Manilla - interior - puerta trasera - cambio	00.50	8U4
76.58.20	Manilla - interior - puerta delantera - cambio	00.40	8U4
76.58.22	Escudete - puerta delantera - manilla interior - cambio	00.10	8U9
76.58.23	Escudete - puerta trasera - manilla interior - cambio	00.10	8U9
76.58.24	Escudete - portón trasero - manilla interior - cambio	00.10	8U9
76.58.25	Tirador de puerta - cambio	00.10	8S9
76.58.26	Tirador de puerta - portón trasero - cambio	00.10	8S9
76.58.30	Manilla - asidero - cambio	00.10	8S9
76.58.31	Manilla - asidero - tablero - cambio	00.15	8S9
76.58.32	Soporte - tablero - soporte de asidero - cambio	02.90	8S9
76.58.34	Manilla - asidero - portón trasero - cambio	00.20	8S9
	97 Modelo Año en adelante	00.30	8S9
76.64	GUARNECIDOS DE TECHO		
76.64.01	Guarnecido de techo - cambio.....	02.45	8C5
76.64.01/21	Guarnecido de techo - cambio - con acondicionador de aire trasero	02.85	8C5
76.64.15	Guarnecido de techo - estado del techo solar/corredizo - cambio .	02.90	8C5
76.64.15/21	Guarnecido de techo - estado del techo solar/corredizo - cambio - con acondicionador de aire trasero	03.10	8C5
	97 Modelo Año en adelante	02.30	8C5

A - MAL REGULADO

B - POROSO/DESPRENDIDO

C - MAL ADAPTADO

D - ROTO

E - AGRIETADO/PARTIDO/CORTADO

F - AGARROTADO/GRIPADO

G - SINCRONIZADOR FLOJO/DEBIL

H - CORROSION/FALLO PLAQUEADO

J - DESGASTADO/ESTIRADO

K - RUIDOSO/DESGASTE FRICCION

L - TREPIDACION/FALLO CONEXION

M - CARROC./FUGAS REFRIG./QUEMADO

N - FUGAS-NO PERDIDA REFRIGERANTE

P - ENGRANE DIFICIL

Q - DESVANECIDO/MANCHADO/DESCOLORI

R - DANO EN LA FABRICA

S - CIRCUITO ABIERTO/BLOQUEADO

T - CORTOCIRCUITO/DANO ROSCA

U - IMPRECISO/PATINANDO

V - FALLO BOMBILLA/LAMPARA

W - VIBRACION/DESEQUILIBRIO

X - TRACCION FRENO/DANO SUPERFICAL

Z - INOPERANTE

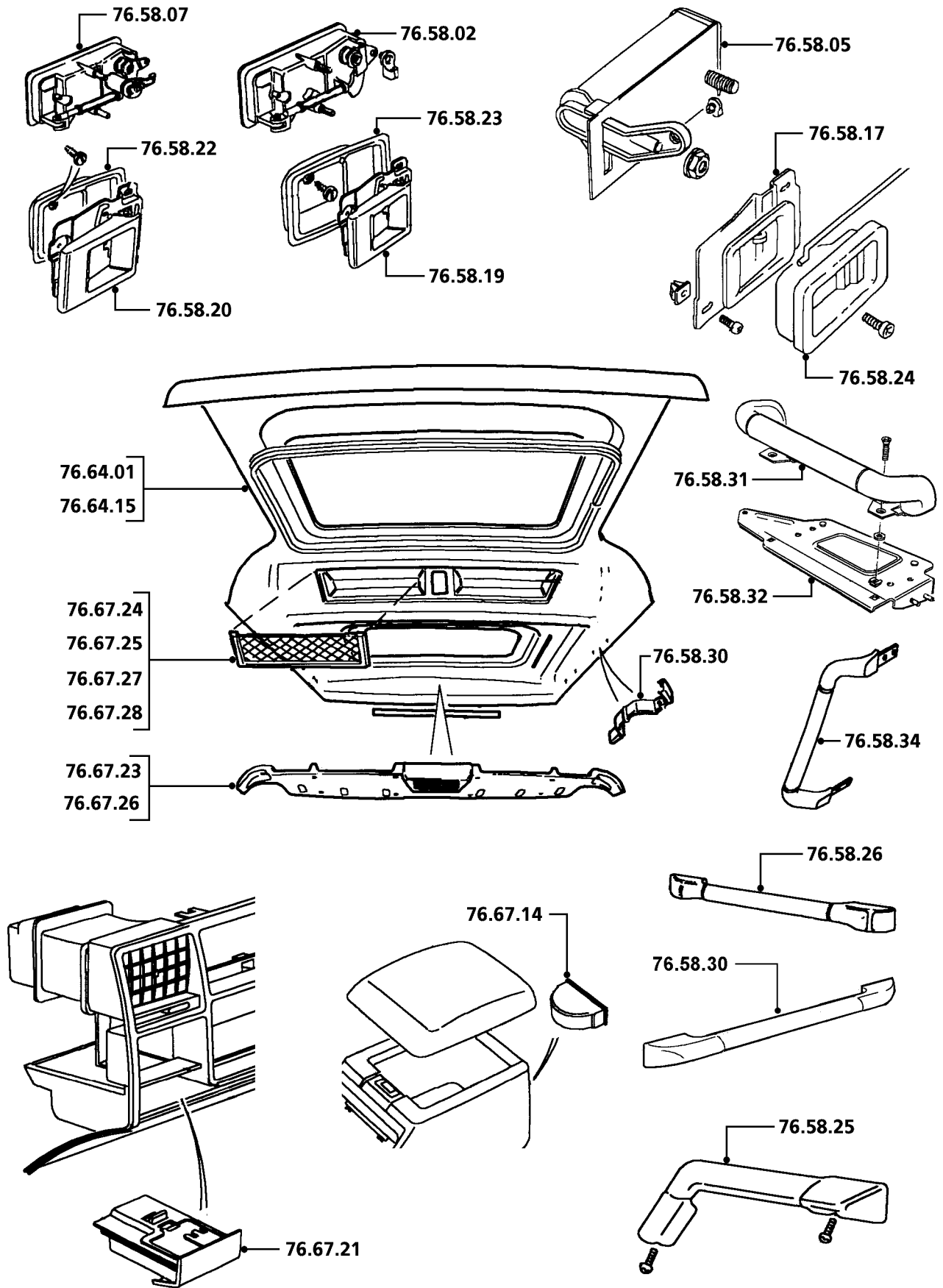

DIS RT60A

		Todas Los Modelos	
76.67	BANDEJAS TRASERAS Y CENICEROS		
76.67.14	Cenicero - trasero - cambio	00.10	8S5
76.67.21	Cenicero - tablero central - cambio	00.10	8S5
76.67.23	Bolsillo - guarnecido de techo - delantero - cambio.....	00.30	8S8
76.67.24	Bolsillo - guarnecido de techo - trasero - uno - cambio	02.60	8S8
76.67.25	Bolsillo - guarnecido de techo - trasero - ambos - cambio.....	02.65	8S8
76.67.26	Bolsillo - guarnecido de techo - delantero - estado del techo solar/corredizo - cambio	00.40	8S8
	97 Modelo Año en adelante	00.30	8S8
76.67.27	Bolsillo - guarnecido de techo - trasero - uno - estado del techo solar/corredizo - cambio	02.85	8S8
76.67.28	Bolsillo - guarnecido de techo - trasero - ambos - estado del techo solar/corredizo - cambio	02.90	8S8

A - MAL REGULADO

B - POROSO/DESPRENDIDO

C - MAL ADAPTADO

D - ROTO

E - AGRIETADO/PARTIDO/CORTADO

F - AGARROTADO/GRIPADO

G - SINCRONIZADOR FLOJO/DEBIL

H - CORROSION/FALLO PLAQUEADO

J - DESGASTADO/ESTIRADO

K - RUIDOSO/DESGASTE FRICCION

L - TREPIDACION/FALLO CONEXION

M - CARROC./FUGAS REFRIG./QUEMADO

N - FUGAS-NO PERDIDA REFRIGERANTE

P - ENGRANE DIFICIL

Q - DESVANECIDO/MANCHADO/DESCOLORI

R - DANO EN LA FABRICA

S - CIRCUITO ABIERTO/BLOQUEADO

T - CORTOCIRCUITO/DANO ROSCA

U - IMPRECISO/PATINANDO

V - FALLO BOMBILLA/LAMPARA

W - VIBRACION/DESEQUILIBRIO

X - TRACCION FRENO/DANO SUPERFICAL

Z - INOPERANTE

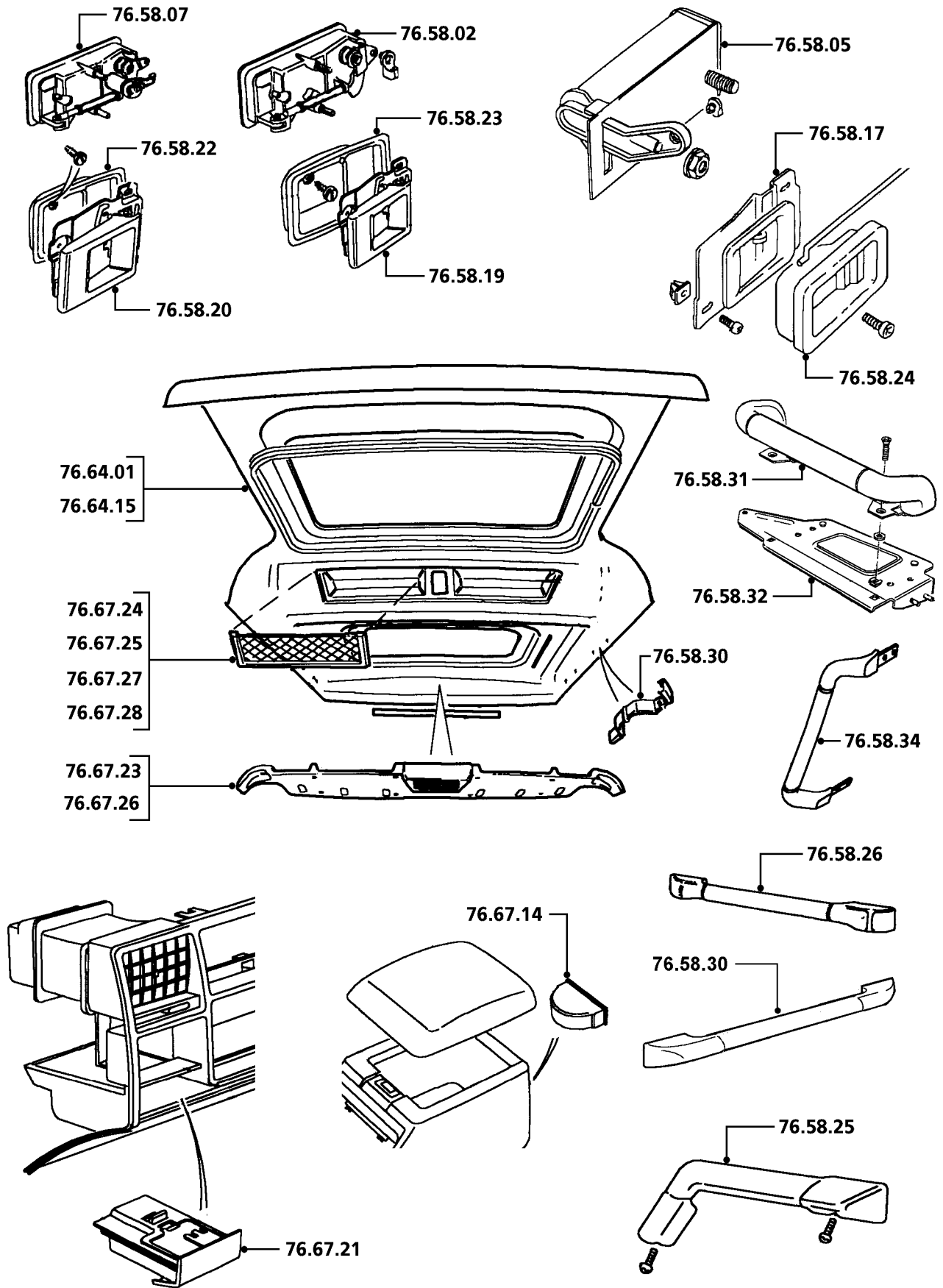

DIS RT60A

		Todas Los Modelos	
76.73	CINTURONES DE SEGURIDAD Y SISTEMAS DE RETENCION		
76.73.11	Conjuntos de correas automáticas - delanteros - juego - cambio .	00.80	8P1
76.73.13	Conjunto de correa automática - delantero - cada uno - cambio..	00.40	8P1
76.73.20	Cinturón de seguridad - central - trasero - cambio	00.10	8Y1
76.73.23	Cinturón de seguridad - trasero - lado izquierdo/cada uno - cambio.....	00.40	8P5
76.73.25	Cinturones de seguridad - traseros - juego - cambio.....	00.85	*
76.73.26	Anclaje ajustable - cinturón de seguridad - pilar 'B' - cada uno - cambio	00.30	8P0
76.73.27	Cinturones de seguridad - supletorios - juego - cambio	01.15	8Y3
76.73.28	Cinturones de seguridad - supletorios - lado izquierdo - cambio..	00.55	8Y3
76.73.28/21	Cinturones de seguridad - supletorios - lado izquierdo - cambio - con acondicionador de aire trasero	00.20	8Y3
76.73.29	Cinturón de seguridad - supletorio - lado derecho - cambio	00.40	8Y3
76.73.30	Vástago - cinturón de seguridad delantero - cada uno - cambio ..	00.10	8P2

A - MAL REGULADO

B - POROSO/DESPRENDIDO

C - MAL ADAPTADO

D - ROTO

E - AGRIETADO/PARTIDO/CORTADO

F - AGARROTADO/GRIPADO

G - SINCRONIZADOR FLOJO/DEBIL

H - CORROSION/FALLO PLAQUEADO

J - DESGASTADO/ESTIRADO

K - RUIDOSO/DESGASTE FRICCION

L - TREPIDACION/FALLO CONEXION

M - CARROC./FUGAS REFRIG./QUEMADO

N - FUGAS-NO PERDIDA REFRIGERANTE

P - ENGRANE DIFICIL

Q - DESVANECIDO/MANCHADO/DESCOLORI

R - DANO EN LA FABRICA

S - CIRCUITO ABIERTO/BLOQUEADO

T - CORTOCIRCUITO/DANO ROSCA

U - IMPRECISO/PATINANDO

V - FALLO BOMBILLA/LAMPARA

W - VIBRACION/DESEQUILIBRIO

X - TRACCION FRENO/DANO SUPERFICAL

Z - INOPERANTE

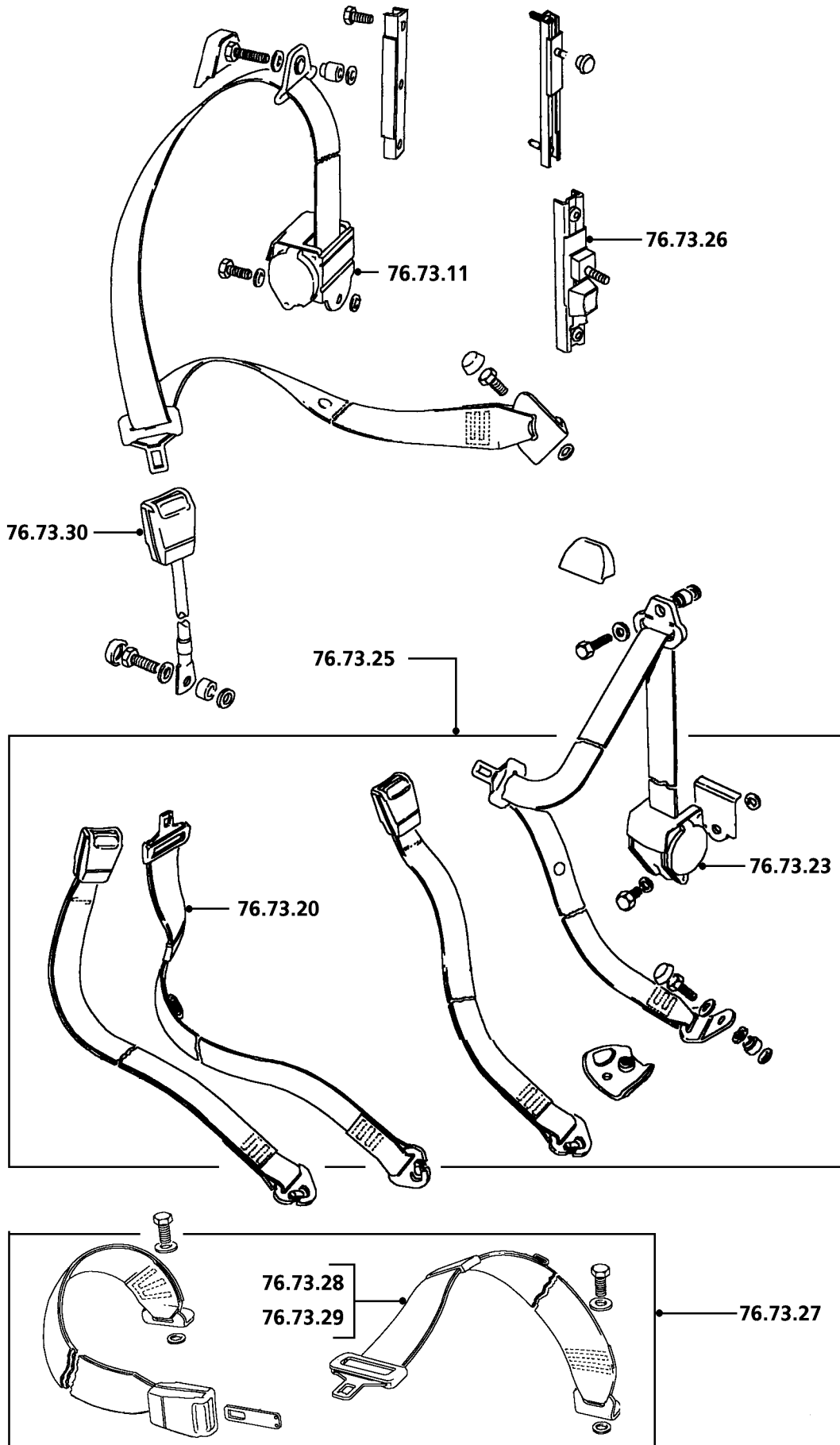

DIS RT62

		Todas Los Modelos	
76.74	SISTEMA DE RETENCION SUPLEMENTARIO (AIRBAG)		
76.74.01	Airbag - volante de dirección - cambio	00.25	8X1
76.74.02	Airbag - tablero - acompañante - cambio	00.40	8X2
76.74.06	Unidad electrónica de control - (S.R.S) sistema de airbag - cambio	01.00	6T3
76.74.08	Sensor(es) de choque - airbag - delantero - lado izquierdo/cada uno - cambio	00.15	6T4
76.74.09	Sensor(es) de choque - airbag - delantero - lado derecho - cambio	00.25	6T4
76.74.10	Sensor(es) de choque - airbag - delantero - juego/ambos lados - cambio	00.35	6T4
76.74.20	Acoplador giratorio - (S.R.S) sistema de airbag - cambio	00.45	6T2
76.74.67	Mazo de cables - airbag - cambio (con módulo de airbag del acompañante)	06.75	6T0
76.76	ESTRIBOS, PLACAS PROTECTORAS DE ESTRIBOS		
76.76.01	Placa protectora de estribo - estribo delantero - cada una - cambio	00.10	8D1
76.76.02	Placa protectora de estribo - estribo trasero - cada una - cambio ..	00.10	8D1
76.76.05	Embellecedor - estribo - cada uno - cambio	00.25	9N3
76.76.06	Placa protectora de estribo - parachoques trasero - cambio	00.35	9R9
76.76.07	Soporte - placa de matrícula - delantero - cambio	00.10	9R1

A - MAL REGULADO

B - POROSO/DESPRENDIDO

C - MAL ADAPTADO

D - ROTO

E - AGRIETADO/PARTIDO/CORTADO

F - AGARROTADO/GRIPADO

G - SINCRONIZADOR FLOJO/DEBIL

H - CORROSION/FALLO PLAQUEADO

J - DESGASTADO/ESTIRADO

K - RUIDOSO/DESGASTE FRICCION

L - TREPIDACION/FALLO CONEXION

M - CARROC./FUGAS REFRIG./QUEMADO

N - FUGAS-NO PERDIDA REFRIGERANTE

P - ENGRANE DIFICIL

Q - DESVANECIDO/MANCHADO/DESCOLORI

R - DANO EN LA FABRICA

S - CIRCUITO ABIERTO/BLOQUEADO

T - CORTOCIRCUITO/DANO ROSCA

U - IMPRECISO/PATINANDO

V - FALLO BOMBILLA/LAMPARA

W - VIBRACION/DESEQUILIBRIO

X - TRACCION FRENO/DANO SUPERFICAL

Z - INOPERANTE

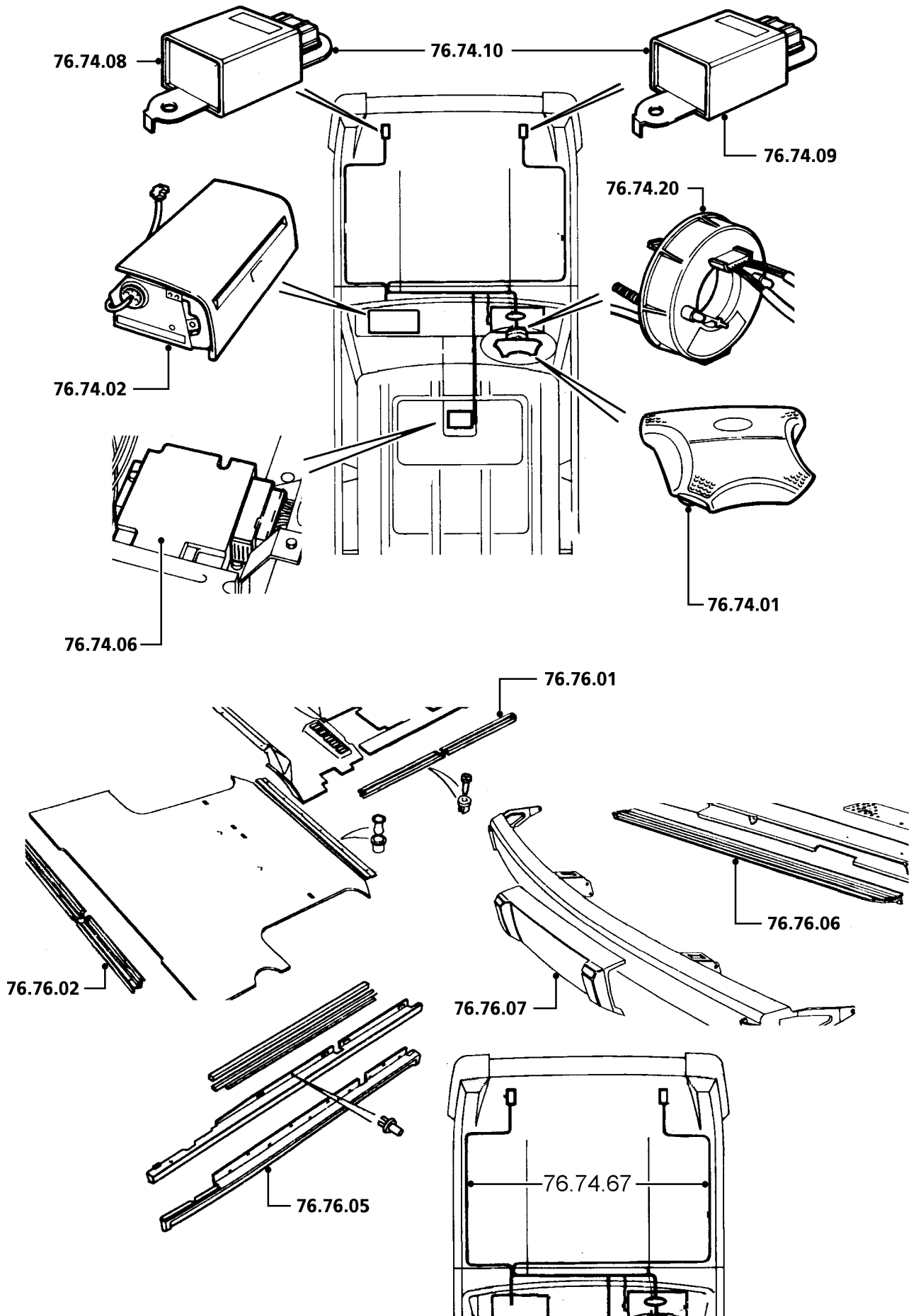

DIS RT68A

		Todas Los Modelos	
76.81	PARABRISAS Y LUNAS DE LA CARROCERIA		
76.81.01	Cristal/junta de goma - parabrisas - cambio	02.85	8G1
76.81.17	Cristal - lateral de carrocería - delantero - cambio.....	00.35	8G3
76.81.18	Cristal - lateral de carrocería - trasero - cambio.....	00.90	8G3
76.81.22	Goma de estanqueidad - luna lateral de carrocería - delantera - cada una - cambio	00.35	9H2
76.81.23	Goma de estanqueidad - luna lateral de carrocería - trasera - cada una - cambio	00.90	9H2
76.81.45	Pestillo - luna lateral de carrocería - cada una - cambio	00.15	8F3
76.81.46	Embellecedor - pestillo - luna lateral de carrocería - cada uno - cambio	00.10	8F3
76.81.47	Bisagras - luna lateral de carrocería - delantera - pareja - cambio .	00.70	8F3
76.81.52	Cristal - tragaluz - cambio	00.80	8G4
76.81.53	Goma de estanqueidad - tragaluz - cambio.....	00.80	

A - MAL REGULADO

B - POROSO/DESPRENDIDO

C - MAL ADAPTADO

D - ROTO

E - AGRIETADO/PARTIDO/CORTADO

F - AGARROTADO/GRIPADO

G - SINCRONIZADOR FLOJO/DEBIL

H - CORROSION/FALLO PLAQUEADO

J - DESGASTADO/ESTIRADO

K - RUIDOSO/DESGASTE FRICCION

L - TREPIDACION/FALLO CONEXION

M - CARROC./FUGAS REFRIG./QUEMADO

N - FUGAS-NO PERDIDA REFRIGERANTE

P - ENGRANE DIFICIL

Q - DESVANECIDO/MANCHADO/DESCOLORI

R - DANO EN LA FABRICA

S - CIRCUITO ABIERTO/BLOQUEADO

T - CORTOCIRCUITO/DANO ROSCA

U - IMPRECISO/PATINANDO

V - FALLO BOMBILLA/LAMPARA

W - VIBRACION/DESEQUILIBRIO

X - TRACCION FRENO/DANO SUPERFICAL

Z - INOPERANTE

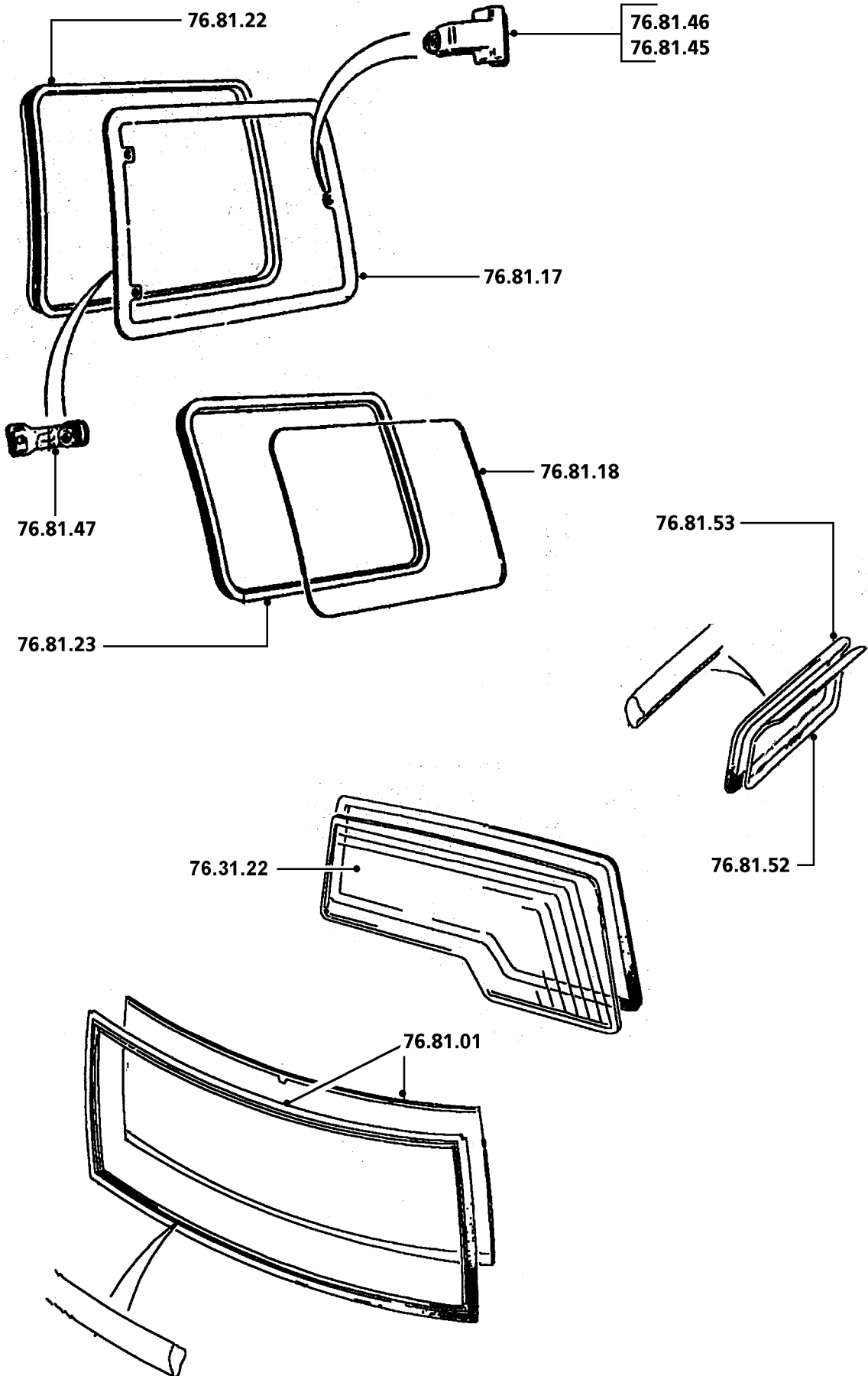

DIS RT64B

		Todas Los Modelos	
76.83	TECHOS CORREDIZOS Y SOLARES (mecánicamente accionados)		
76.83.01	Techo solar/corredizo - completo - delantero - cambio	03.05	*
76.83.02	Techo solar/corredizo - completo - trasero - cambio	03.05	*
76.83.03	Panel de cristal - techo solar/corredizo - delantero - cambio	00.35	9D1
76.83.04	Panel de cristal - techo solar/corredizo - trasero - cambio	00.35	9S1
76.83.05	Junta - panel de cristal - techo solar/corredizo - delantero - cambio	00.50	9D4
76.83.06	Junta - panel de cristal - techo solar/corredizo - trasero - cambio ..	00.50	9S4
76.83.07	Regulador - techo solar/corredizo - delantero - cambio	00.65	9D8
76.83.08	Regulador - techo solar/corredizo - trasero - cambio	02.70	9D8
76.83.09	Cables de accionamiento y conjuntos de corredera - techo solar/corredizo - delantero - cambio	03.35	9D5
76.83.10	Cables de accionamiento y conjuntos de corredera - techo solar/corredizo - trasero - cambio	03.35	9D5
76.83.20	Tubo de desagüe - techo solar/corredizo - delantero - cada uno - cambio	02.70	9D3
76.83.21	Tubo de desagüe - techo solar/corredizo - trasero - cada uno - cambio	02.70	9D3
76.83.22	Tubo de desagüe - techo solar/corredizo - cada uno adicional - cambio	00.15	9D3
76.83.25	Embellecedor - pestaña al guarnecido de techo - delantero - cambio	00.10	
76.83.26	Embellecedor - pestaña al guarnecido de techo - trasero - cambio	00.10	
76.83.30	Sombrilla - delantera - uno - cambio	00.30	8S4
76.83.31	Sombrillas - delanteras - pareja - cambio	00.40	8S4
76.83.32	Sombrilla - trasera - una - cambio	00.30	8S4
76.83.33	Sombrillas - traseras - pareja - cambio	00.40	8S4
76.83.40	Manivela - accionamiento - techo solar/corredizo - delantero - cambio	00.10	7M8
76.83.41	Manivela - accionamiento - techo solar/corredizo - trasero - cambio	00.10	7M8

A - MAL REGULADO

B - POROSO/DESPRENDIDO

C - MAL ADAPTADO

D - ROTO

E - AGRIETADO/PARTIDO/CORTADO

F - AGARROTADO/GRIPADO

G - SINCRONIZADOR FLOJO/DEBIL

H - CORROSION/FALLO PLAQUEADO

J - DESGASTADO/ESTIRADO

K - RUIDOSO/DESGASTE FRICCION

L - TREPIDACION/FALLO CONEXION

M - CARROC./FUGAS REFRIG./QUEMADO

N - FUGAS-NO PERDIDA REFRIGERANTE

P - ENGRANE DIFICIL

Q - DESVANECIDO/MANCHADO/DESCOLORI

R - DANO EN LA FABRICA

S - CIRCUITO ABIERTO/BLOQUEADO

T - CORTOCIRCUITO/DANO ROSCA

U - IMPRECISO/PATINANDO

V - FALLO BOMBILLA/LAMPARA

W - VIBRACION/DESEQUILIBRIO

X - TRACCION FRENO/DANO SUPERFICAL

Z - INOPERANTE

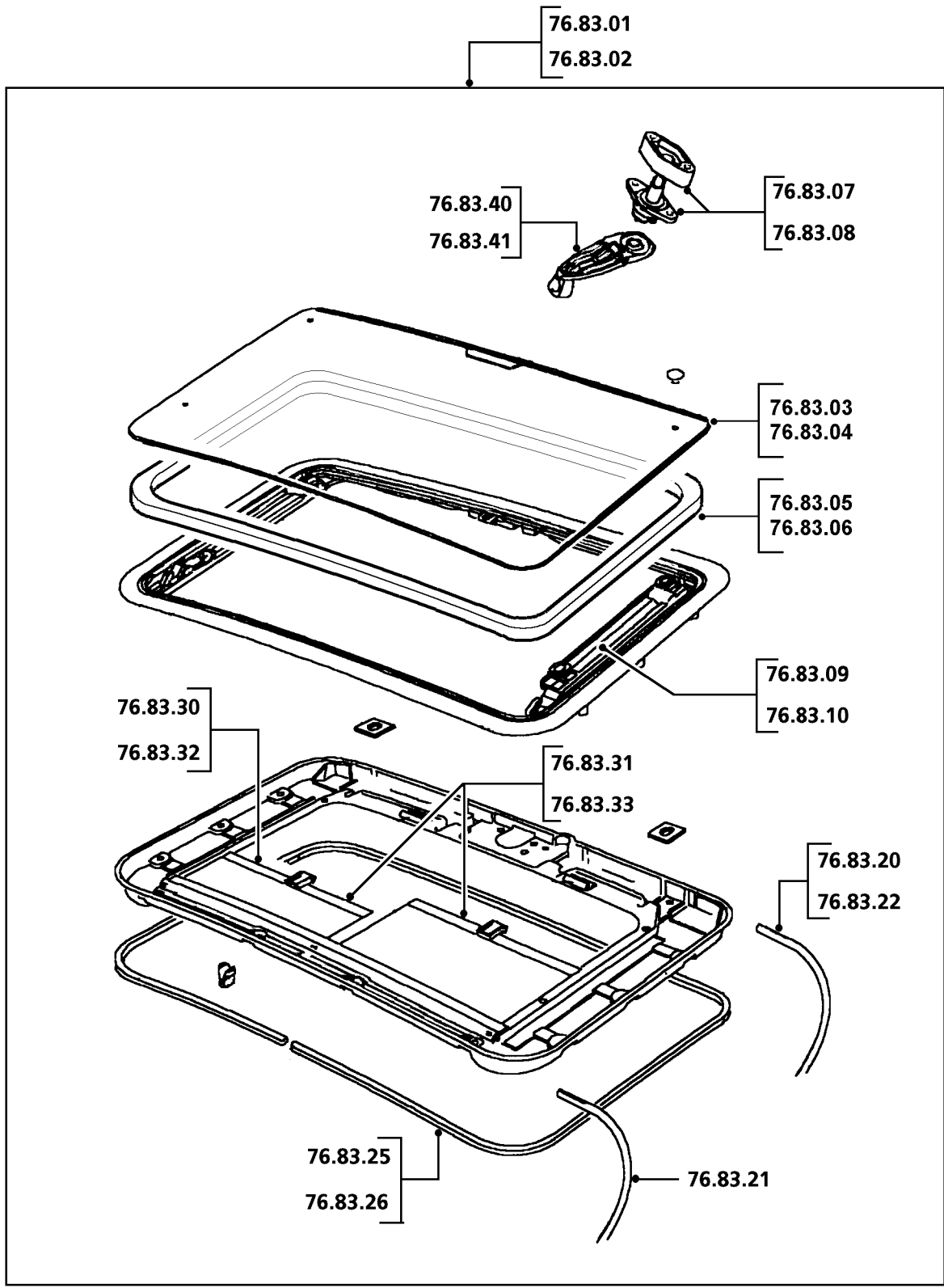

DIS RT65A

		Todas Los Modelos	
76.84	TECHOS CORREDIZOS Y SOLARES (eléctricamente accionados)		
76.84.01	Techo solar/corredizo - completo - delantero - cambio	03.25	*
76.84.02	Techo solar/corredizo - completo - trasero - cambio	03.25	9S1
76.84.03	Panel de cristal - techo solar/corredizo - delantero - cambio	00.35	9D1
76.84.04	Panel de cristal - techo solar/corredizo - trasero - cambio	00.35	9D1
76.84.05	Junta - panel de cristal - techo solar/corredizo - delantero - cambio	00.50	9D4
76.84.06	Junta - panel de cristal - techo solar/corredizo - trasero - cambio ..	00.50	9D4
76.84.07	Motor - techo solar/corredizo - delantero - cambio	00.65	9D8
76.84.08	Motor - techo solar/corredizo - trasero - cambio	00.65	9D8
76.84.09	Cables de accionamiento y conjuntos de corredera - techo solar/corredizo - delantero - cambio	03.45	9D5
76.84.10	Cables de accionamiento y conjuntos de corredera - techo solar/corredizo - trasero - cambio	03.45	9D5
76.84.20	Tubo de desagüe - techo solar/corredizo - delantero - cada una - cambio	02.70	9D3
76.84.21	Tubo de desagüe - techo solar/corredizo - trasero - cada uno - cambio	02.70	9D3
76.84.22	Tubo de desagüe - techo solar/corredizo - cada uno adicional - cambio	00.15	9D3
76.84.25	Embellecedor - pestaña al guarnecido de techo - delantero - cambio	00.10	8C5
76.84.26	Embellecedor - pestaña al guarnecido de techo - trasero - cambio	00.10	8C5
76.84.30	Parasol - delantero - uno - cambio	00.30	8Z5
76.84.31	Parasoles - delanteros - pareja - cambio	00.40	8Z5
76.84.32	Parasol - trasero - uno - cambio	00.30	8Z5
76.84.33	Parasoles - traseros - pareja - cambio	00.40	8Z5
76.84.40	Mando - techo solar/corredizo - delantero - cambio	00.10	9D2
76.84.41	Mando - techo solar/corredizo - trasero - cambio	00.10	9D2
76.84.42	Interruptor - aislador - techo solar/corredizo - trasero - cambio	00.10	
76.84.44	Cuadro - mandos - techo solar/corredizo - delantero - cambio	00.15	7M0
76.84.46	Unidad electrónica de control - techo solar/corredizo - cambio	00.50	6U3
76.90	DIAGNOSIS (las operaciones están basadas en los procedimientos del Manual de Reparaciones y/o el uso de equipos homologados)		
76.90.02/01	Airbag - sistema de retención suplementario - diagnosis	00.55	*

A - MAL REGULADO

B - POROSO/DESPRENDIDO

C - MAL ADAPTADO

D - ROTO

E - AGRIETADO/PARTIDO/CORTADO

F - AGARROTADO/GRIPADO

G - SINCRONIZADOR FLOJO/DEBIL

H - CORROSION/FALLO PLAQUEADO

J - DESGASTADO/ESTIRADO

K - RUIDOSO/DESGASTE FRICCION

L - TREPIDACION/FALLO CONEXION

M - CARROC./FUGAS REFRIG./QUEMADO

N - FUGAS-NO PERDIDA REFRIGERANTE

P - ENGRANE DIFICIL

Q - DESVANECIDO/MANCHADO/DESCOLORI

R - DANO EN LA FABRICA

S - CIRCUITO ABIERTO/BLOQUEADO

T - CORTOCIRCUITO/DANO ROSCA

U - IMPRECISO/PATINANDO

V - FALLO BOMBILLA/LAMPARA

W - VIBRACION/DESEQUILIBRIO

X - TRACCION FRENO/DANO SUPERFICAL

Z - INOPERANTE

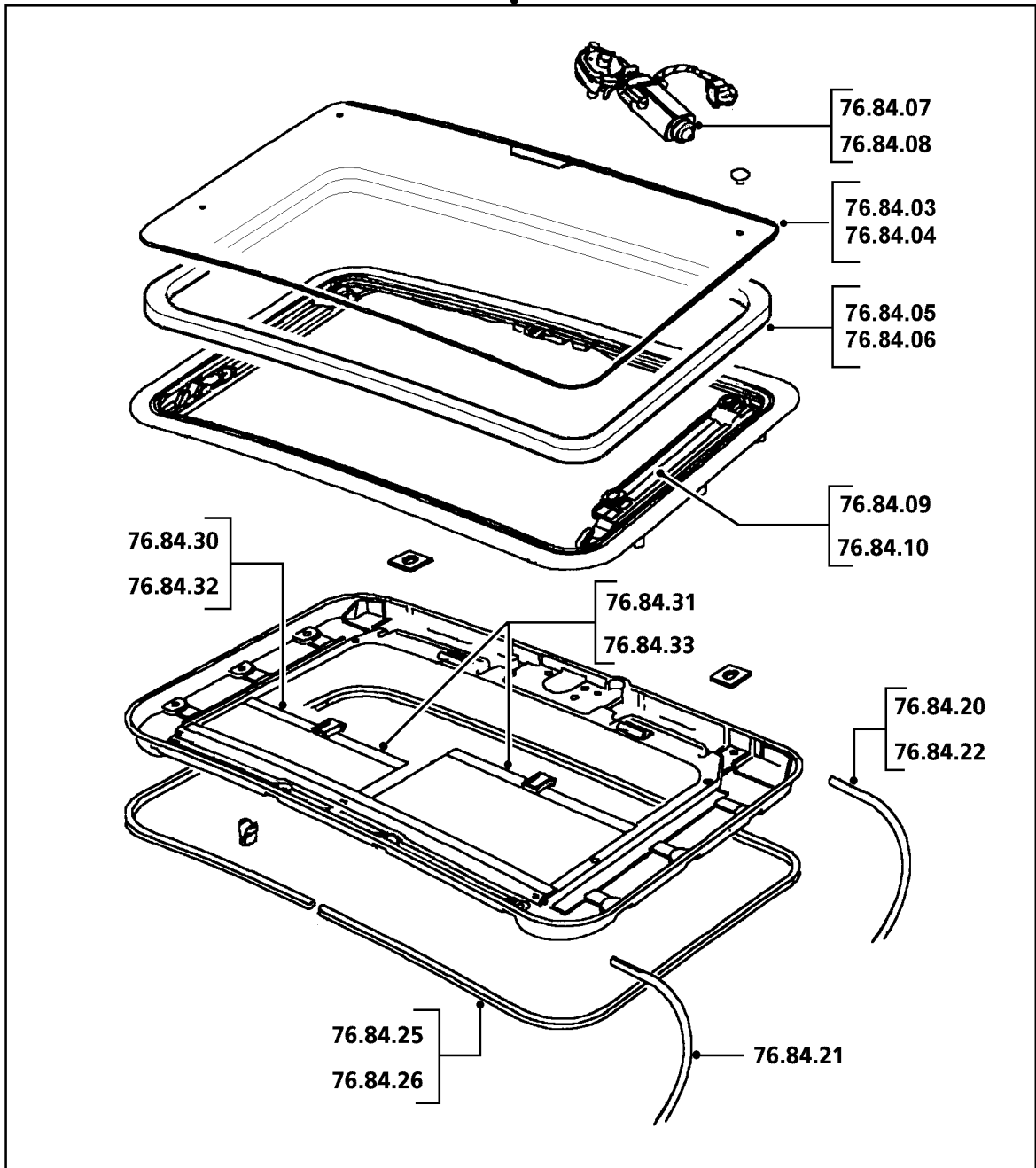
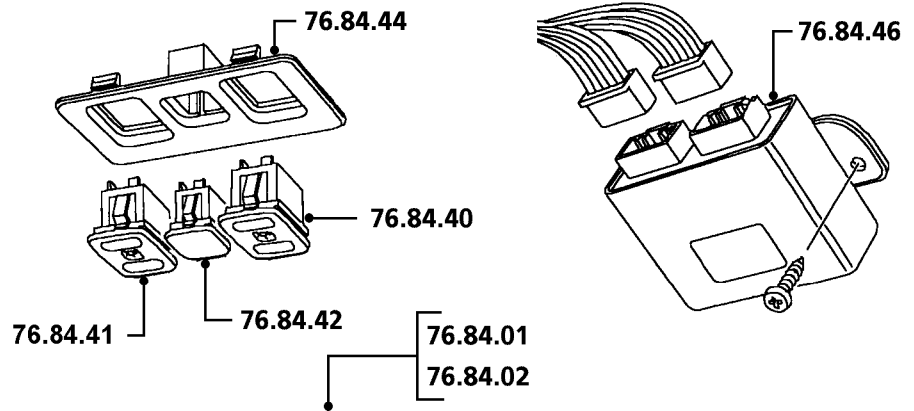

DIS RT97A

		Todas Los Modelos	
78.10	ACCESO - (DESMONTE Y MONTE LOS CONJUNTOS DE ASIENTOS)		
78.10.43/99	Asiento delantero - (eléctricamente accionado) - desmontaje para facilitar el acceso y montaje.....	00.30	8B6
78.10.44/99	Asiento delantero - desmontaje para facilitar el acceso y montaje .	00.25	8A4
78.10.45	Asiento trasero supletorio - lado izquierdo/cada uno - desmontaje para facilitar el acceso y montaje	00.30	8H1
	97 Modelo Año en adelante	00.40	8H1
78.10.45/01	Asiento trasero supletorio - lado izquierdo/cada uno - desmontaje para facilitar el acceso y montaje - con el vehículo en el taller	00.25	8H1
78.10.48	Asiento trasero - lado izquierdo/cada uno - cambio.....	00.25	8A6
78.30	COJINES - ASIENTOS DELANTEROS		
78.30.01	Cubierta - una pieza - cojín del asiento delantero - cambio.....	00.80	8B1
78.30.01/81	Cubierta - una pieza - cojín del asiento delantero - cambio - asiento eléctricamente accionado	01.15	8B1
78.40	COJINES - ASIENTOS TRASEROS Y SUPLETORIOS		
78.40.04	Cubierta - cojín del asiento trasero - lado derecho - cambio	00.95	8H5
78.40.05	Cubierta - cojín del asiento trasero - lado izquierdo/cada una - cambio	00.85	8H5
78.40.06	Cubierta - cojín de asiento supletorio - trasero - lado izquierdo/cada uno - cambio	01.15	8H5
78.40.50	Relleno - cojín de asiento trasero - lado izquierdo/cada uno - cambio	00.50	8A8
78.40.52	Cojín - asiento supletorio - trasero - lado izquierdo/cada uno - cambio	00.80	8A8

A - MAL REGULADO

B - POROSO/DESPRENDIDO

C - MAL ADAPTADO

D - ROTO

E - AGRIETADO/PARTIDO/CORTADO

F - AGARROTADO/GRIPADO

G - SINCRONIZADOR FLOJO/DEBIL

H - CORROSION/FALLO PLAQUEADO

J - DESGASTADO/ESTIRADO

K - RUIDOSO/DESGASTE FRICCION

L - TREPIDACION/FALLO CONEXION

M - CARROC./FUGAS REFRIG./QUEMADO

N - FUGAS-NO PERDIDA REFRIGERANTE

P - ENGRANE DIFICIL

Q - DESVANECIDO/MANCHADO/DESCOLORI

R - DANO EN LA FABRICA

S - CIRCUITO ABIERTO/BLOQUEADO

T - CORTOCIRCUITO/DANO ROSCA

U - IMPRECISO/PATINANDO

V - FALLO BOMBILLA/LAMPARA

W - VIBRACION/DESEQUILIBRIO

X - TRACCION FRENO/DANO SUPERFICAL

Z - INOPERANTE

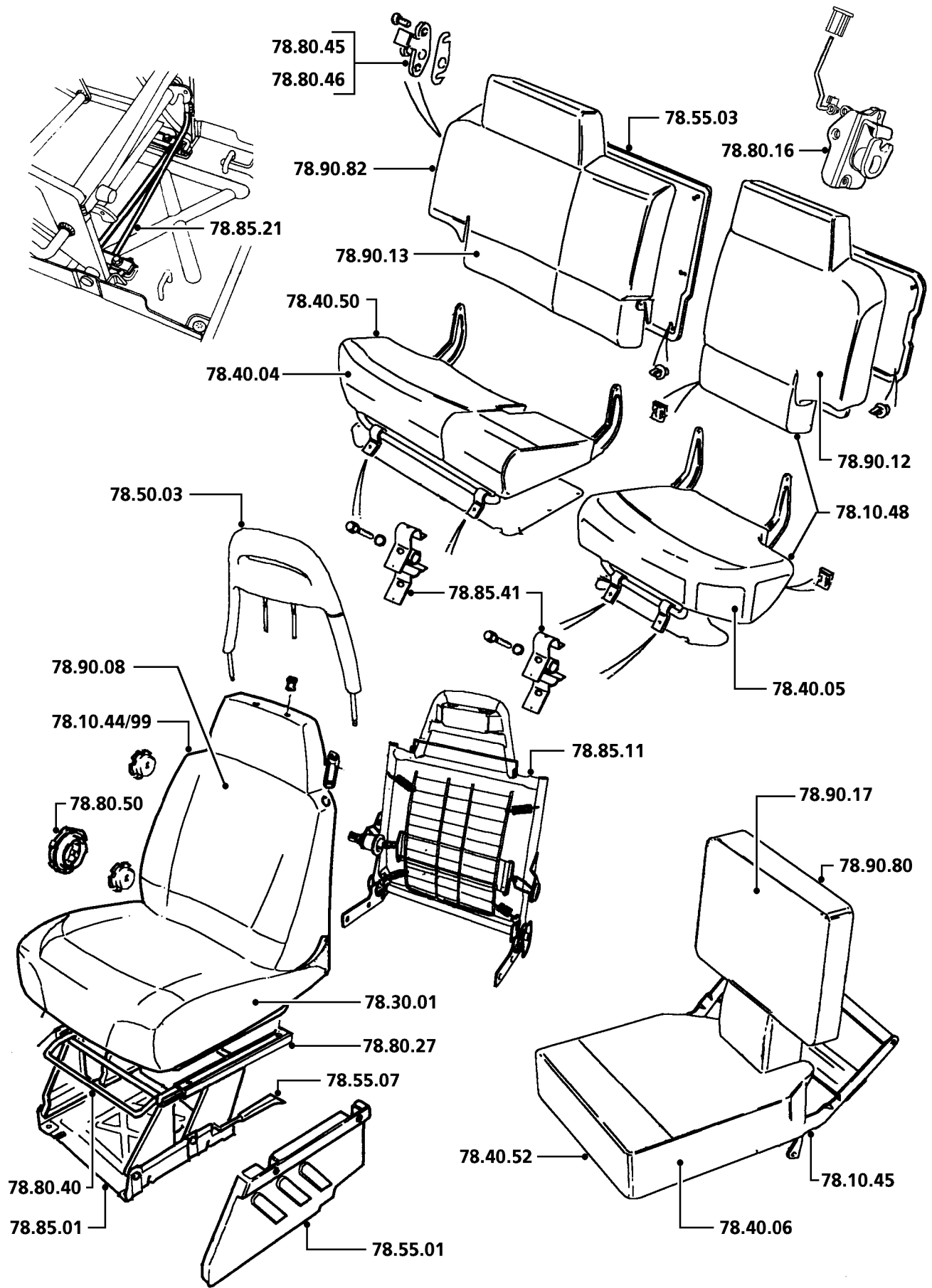

DIS RT61

		Todas Los Modelos	
78.50	REPOSACABEZAS - ASIENTOS DELANTEROS Y TRASEROS		
78.50.03	Reposacabezas - asiento delantero - lado izquierdo/cada uno - cambio	00.20	8B2
78.50.03/81	Reposacabezas - asiento delantero - lado izquierdo/cada uno - cambio - asiento eléctricamente accionado.....	00.05	8B2
78.55	EMBELLECEDORES Y GUARNECIDOS		
78.55.01	Embellecedor - base de asiento - delantero - cada uno - cambio . 96 Modelo Año en adelante	00.15 00.25	
78.55.01/81	Embellecedor - base de asiento - delantero - cada uno - cambio - asiento eléctricamente accionado	00.30	
78.55.03	Embellecedor - respaldo del asiento trasero - cada uno - cambio .	00.15	
78.55.06/81	Embellecedor - cojín - asiento delantero - cambio - asiento eléctricamente accionado	00.05	
78.55.07	Embellecedor - manilla/mando de inclinación - asiento delantero - cada uno - cambio	00.10	

A - MAL REGULADO

B - POROSO/DESPRENDIDO

C - MAL ADAPTADO

D - ROTO

E - AGRIETADO/PARTIDO/CORTADO

F - AGARROTADO/GRIPADO

G - SINCRONIZADOR FLOJO/DEBIL

H - CORROSION/FALLO PLAQUEADO

J - DESGASTADO/ESTIRADO

K - RUIDOSO/DESGASTE FRICCION

L - TREPIDACION/FALLO CONEXION

M - CARROC./FUGAS REFRIG./QUEMADO

N - FUGAS-NO PERDIDA REFRIGERANTE

P - ENGRANE DIFICIL

Q - DESVANECIDO/MANCHADO/DESCOLORI

R - DANO EN LA FABRICA

S - CIRCUITO ABIERTO/BLOQUEADO

T - CORTOCIRCUITO/DANO ROSCA

U - IMPRECISO/PATINANDO

V - FALLO BOMBILLA/LAMPARA

W - VIBRACION/DESEQUILIBRIO

X - TRACCION FRENO/DANO SUPERFICAL

Z - INOPERANTE

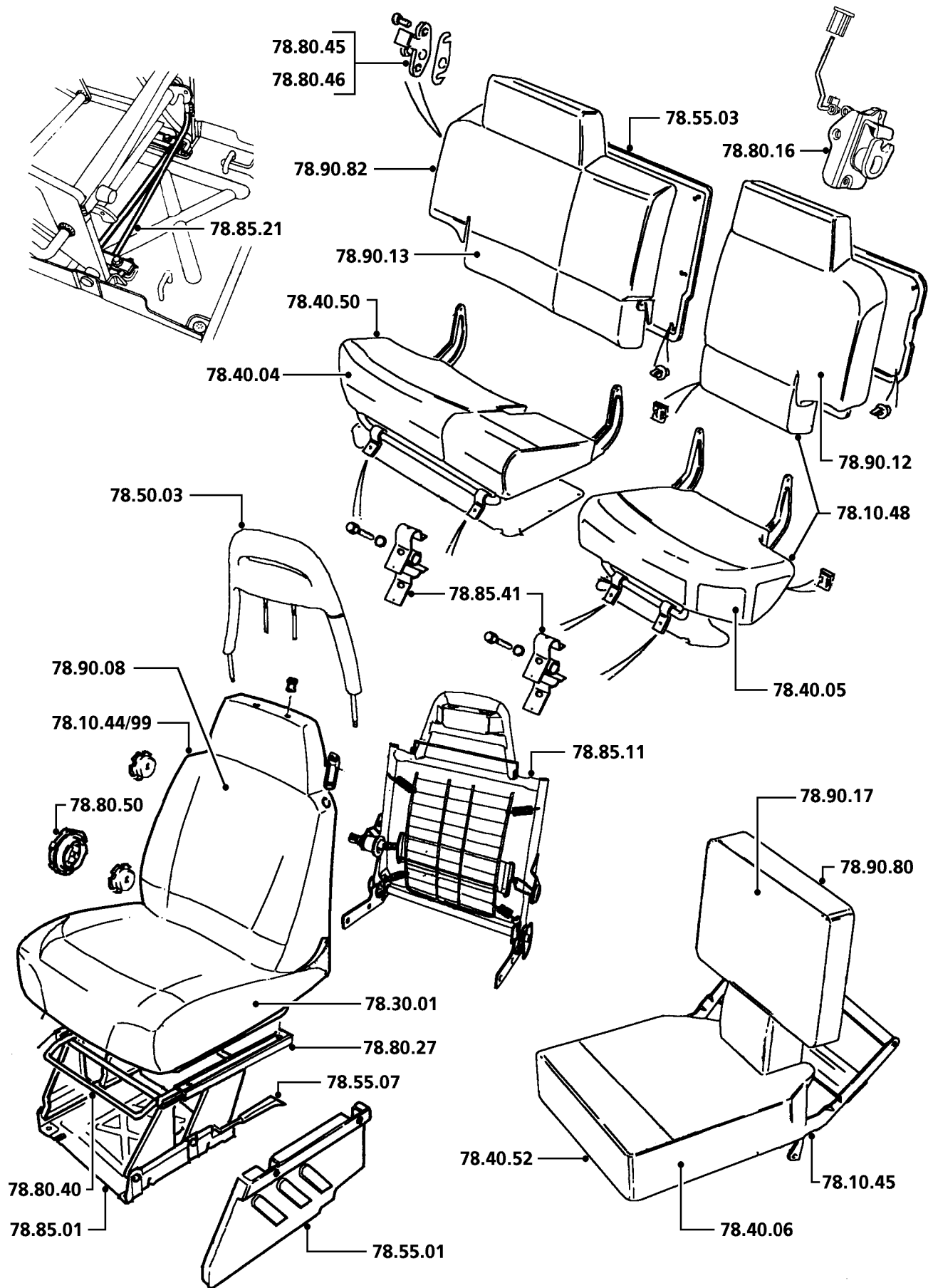

DIS RT61

		Todas Los Modelos	
78.70	CORREDERAS Y MANDOS - ELECTRICOS		
78.70.88	Interruptor - asiento eléctricamente accionado - cambio	00.05	8B8
78.70.99	Fusible - asientos eléctricos - cambio	00.05	
78.80	CORREDERAS Y MANDOS - MANUALES		
78.80.16	Cierre - respaldo trasero - lado izquierdo/cada uno - cambio	00.40	8H6
78.80.27	Correderas - manuales - asiento delantero - juego - cambio.....	00.45	8A1
78.80.40	Barra/palanca de accionamiento - asiento delantero - lado izquierdo/cada uno - cambio	00.10	8A1
78.80.45	Resbalón - respaldo del asiento trasero - cada una - ajuste	00.15	8H6
78.80.46	Resbalones - respaldo del asiento trasero - pareja - ajuste	00.25	8H6
78.80.50	Mando - inclinación del asiento delantero - lado izquierdo/cada uno - cambio	00.10	8A4
78.85	BASTIDORES Y SUJETADORES DE ASIENTOS		
78.85.01	Base - asiento delantero - lado izquierdo/cada uno - cambio		
	2 puertas	00.70	8A5
	4 puertas	00.85	8A5
78.85.03/81	Armazón - asiento del conductor - completo - cambio - asiento eléctricamente accionado	02.05	8B6
78.85.04/81	Armazón - asiento del acompañante - completo - cambio - asiento eléctricamente accionado	02.05	8B6
78.85.11	Conjunto de armazón - respaldo - delantero - lado izquierdo/cada uno - cambio	01.40	8A3
78.85.21	Barras de torsión - asiento delantero - pareja - cambio.....	00.20	
78.85.26	Tope de goma - asiento delantero - uno - cambio.....	00.10	
78.85.27	Topes de goma - asiento delantero - juego - cambio	00.20	
78.85.31	Manilla - asidero - asiento delantero - cada una - cambio	00.20	8S9
78.85.41	Bisagras - asiento trasero - pareja - cambio	00.25	8A7
78.90	RESPALDOS - ASIENTOS DELANTEROS Y TRASEROS		
78.90.08	Cubierta - respaldo - asiento delantero - cambio.....	01.05	8B1
78.90.08/81	Cubierta - respaldo - asiento delantero - cambio - asiento eléctricamente accionado	01.10	8B1
78.90.12	Cubierta - respaldo - asiento trasero - lateral - lado izquierdo/cada una - cambio	00.55	8H5
78.90.13	Cubierta - respaldo - asiento trasero - lado derecho - cambio.....	00.70	8H5
78.90.17	Cubierta - respaldo - asiento trasero supletorio - lado izquierdo/cada una - cambio	00.80	8H5
78.90.80	Respaldo - asiento trasero supletorio - lado izquierdo/cada uno - cambio	00.40	8H2
78.90.82	Respaldo - asiento trasero - lado izquierdo/cada uno - cambio....	00.30	8H4

A - MAL REGULADO

B - POROSO/DESPRENDIDO

C - MAL ADAPTADO

D - ROTO

E - AGRIETADO/PARTIDO/CORTADO

F - AGARROTADO/GRIPADO

G - SINCRONIZADOR FLOJO/DEBIL

H - CORROSION/FALLO PLAQUEADO

J - DESGASTADO/ESTIRADO

K - RUIDOSO/DESGASTE FRICCIÓN

L - TREPIDACION/FALLO CONEXION

M - CARROC./FUGAS REFRIG./QUEMADO

N - FUGAS-NO PERDIDA REFRIGERANTE

P - ENGRANE DIFICIL

Q - DESVANECIDO/MANCHADO/DESCOLORI

R - DANO EN LA FABRICA

S - CIRCUITO ABIERTO/BLOQUEADO

T - CORTOCIRCUITO/DANO ROSCA

U - IMPRECISO/PATINANDO

V - FALLO BOMBILLA/LAMPARA

W - VIBRACION/DESEQUILIBRIO

X - TRACCION FRENO/DANO SUPERFICAL

Z - INOPERANTE

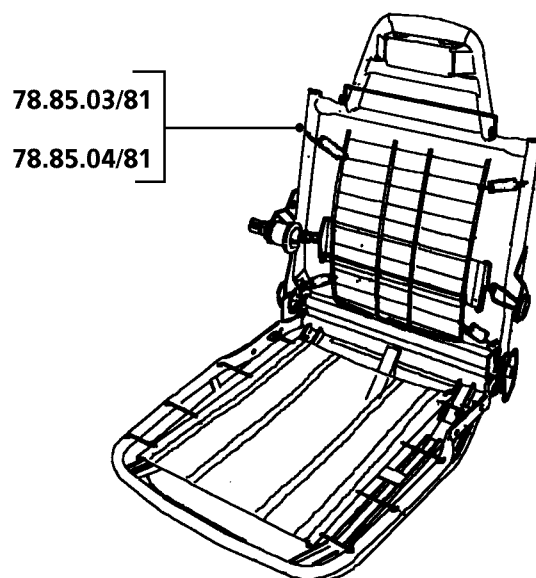
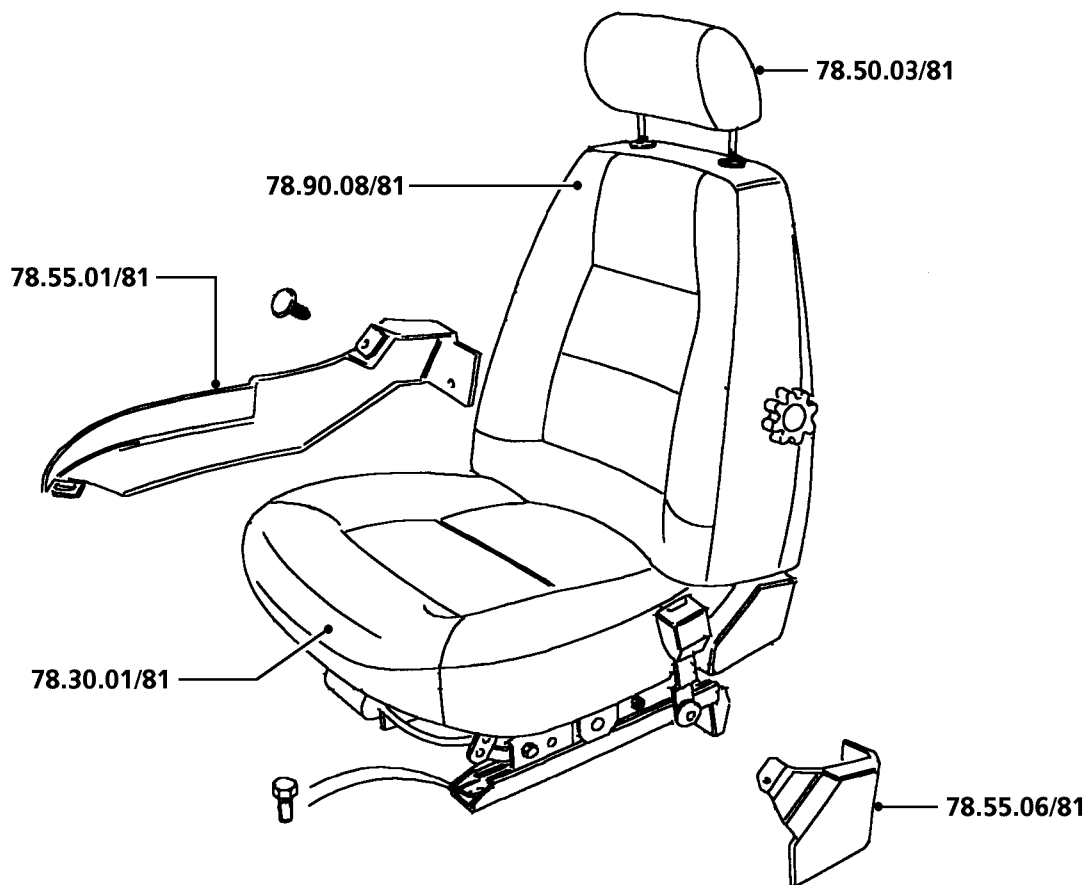

DIS RT63

		Todas Los Modelos	
80.10	MANDOS		
80.10.02	Mandos - calefactor - cambio	01.60	8M7
80.10.06	Cable - control del flujo de aire - cambio	01.50	8M0
80.10.16	Válvula - agua - calefactor - cambio	00.50	8N2
80.10.18	Servo - trampilla de recirculación - cambio	04.70	8N3
80.10.21	Interruptor - mando de recirculación - cambio	01.40	8M7
80.10.22	Interruptor - ventilador - calefactor delantero - cambio	01.45	7S2
80.10.25	Interruptor - vacío - válvula de agua del calefactor - cambio	00.10	8N5
80.10.28	Cable - control de temperatura del calefactor - conductor - cambio	01.50	8M0
80.10.29	Cable - control de temperatura del calefactor - acompañante - cambio	01.50	8M0
80.15	DESEMPAÑADORES Y VENTILADORES		
80.15.62	Cámara de aireación - toma de aire - cambio.....	00.55	8N1
80.15.66	Embellecedor - toma de aire de la cámara de aireación - cada uno - cambio	00.10	9M4
80.15.69	Conducto - calefactor - habitáculo - cambio	00.45	8N1
80.20	UNIDAD DE CALEFACTOR		
80.20.12	Conjunto de ventilador - cambio	02.80	7S1
80.20.12/20	Conjunto de ventilador - cambio - con aire acondicionado	04.60	7S4
80.20.17	Módulo de resistencias - motor de ventilador - cambio	00.30	7S0
80.20.29	Cuerpo tubular - cambio	03.70	8M2
80.20.29/20	Cuerpo tubular - cambio - con aire acondicionado	04.60	8M2

A - MAL REGULADO

B - POROSO/DESPRENDIDO

C - MAL ADAPTADO

D - ROTO

E - AGRIETADO/PARTIDO/CORTADO

F - AGARROTADO/GRIPADO

G - SINCRONIZADOR FLOJO/DEBIL

H - CORROSION/FALLO PLAQUEADO

J - DESGASTADO/ESTIRADO

K - RUIDOSO/DESGASTE FRICCION

L - TREPIDACION/FALLO CONEXION

M - CARROC./FUGAS REFRIG./QUEMADO

N - FUGAS-NO PERDIDA REFRIGERANTE

P - ENGRANE DIFICIL

Q - DESVANECIDO/MANCHADO/DESCOLORI

R - DANO EN LA FABRICA

S - CIRCUITO ABIERTO/BLOQUEADO

T - CORTOCIRCUITO/DANO ROSCA

U - IMPRECISO/PATINANDO

V - FALLO BOMBILLA/LAMPARA

W - VIBRACION/DESEQUILIBRIO

X - TRACCION FRENO/DANO SUPERFICAL

Z - INOPERANTE

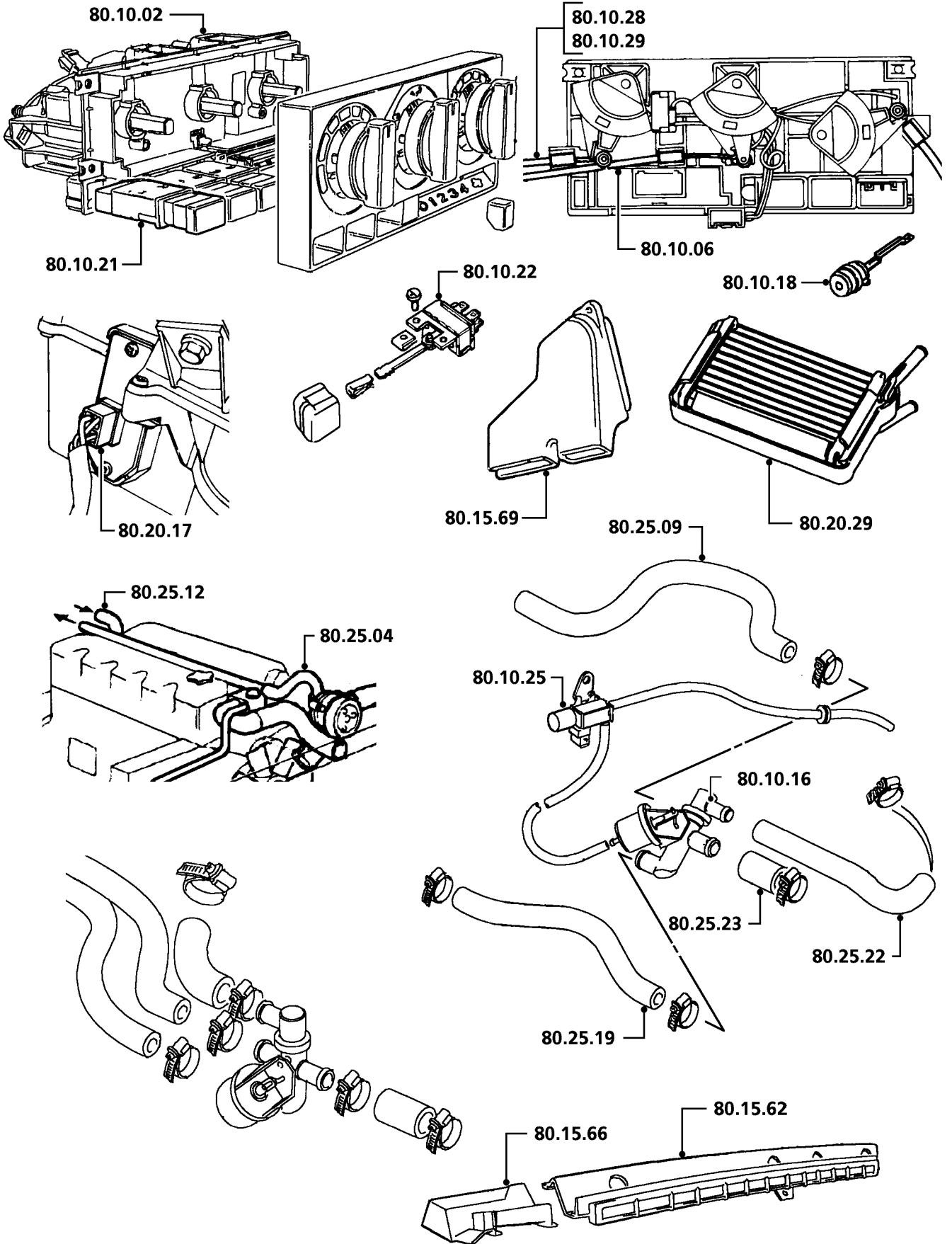

DIS RT66

		Todas Los Modelos	
80.25	TUBOS Y MANGUITOS		
80.25.04	Manguito - carcasa del termostato al tubo de retorno del calefactor - cambio	2.0 Mpi 00.40 300 TDi 00.55	2E5 2E5
80.25.07	Manguito - alimentación - motor al calefactor - cambio	300 TDi 00.55	2E4
80.25.09	Manguito - alimentación - válvula de agua al calefactor - cambio .	E.F.I. 00.50	2E4
80.25.12	Manguito - calefactor al tubo de retorno del motor - cambio	2.0 Mpi 00.40 300 TDi 00.55	2E5 2E5
80.25.19	Manguito - retorno - calefactor a la válvula de agua - cambio	E.F.I. 00.50	2E5
80.25.22	Manguito - alimentación - válvula de agua al tubo - cambio	E.F.I. 00.45	2E4
80.25.23	Manguito - retorno - válvula de agua al tubo distribuidor del calefactor - cambio	E.F.I. 00.45	2E5

A - MAL REGULADO

B - POROSO/DESPRENDIDO

C - MAL ADAPTADO

D - ROTO

E - AGRIETADO/PARTIDO/CORTADO

F - AGARROTADO/GRIPADO

G - SINCRONIZADOR FLOJO/DEBIL

H - CORROSION/FALLO PLAQUEADO

J - DESGASTADO/ESTIRADO

K - RUIDOSO/DESGASTE FRICCION

L - TREPIDACION/FALLO CONEXION

M - CARROC./FUGAS REFRIG./QUEMADO

N - FUGAS-NO PERDIDA REFRIGERANTE

P - ENGRANE DIFICIL

Q - DESVANECIDO/MANCHADO/DESCOLORI

R - DANO EN LA FABRICA

S - CIRCUITO ABIERTO/BLOQUEADO

T - CORTOCIRCUITO/DANO ROSCA

U - IMPRECISO/PATINANDO

V - FALLO BOMBILLA/LAMPARA

W - VIBRACION/DESEQUILIBRIO

X - TRACCION FRENO/DANO SUPERFICAL

Z - INOPERANTE

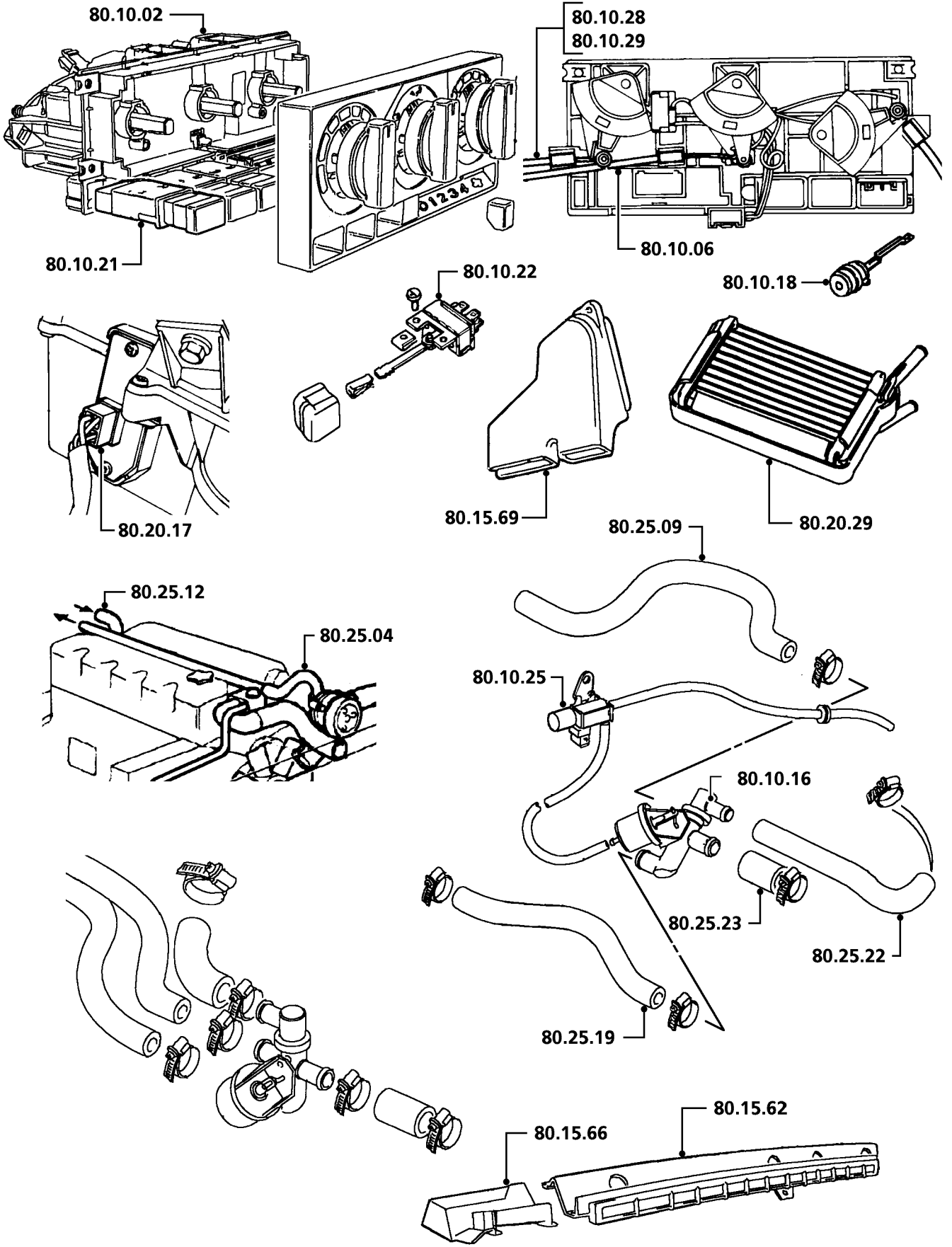

DIS RT66

(Las operaciones incluyen despresionización, evacuación, limpieza y carga del sistema)

		Todas Los Modelos	
82.10	COMPRESOR Y TRANSMISION		
82.10.02	Correa de transmisión - compresor - cambio..... .		
	300 TDi	00.40	2G7
82.10.20	Compresor - cambio	00.60	8Q1
	2.0 Mpi	00.45	8Q1
82.10.21	Manguito - compresor al condensador - cambio	00.35	8Q5
82.15	CONDENSADOR		
82.15.01	Motor - ventilador del condensador - cambio	02.60	8R9
82.15.03	Hélice del ventilador - condensador - uno - cambio..... .	02.50	8R9
82.15.04	Manguito - depósito/deshidratador de líquido al condensador - cambio	00.40	8Q5
82.15.05	Temporizador - ventilador(es) del condensador - cambio	00.10	
82.15.06	Palas del ventilador - condensador - juego - cambio..... .	02.65	8R9
82.15.07	Condensador - cambio	02.75	8Q2
82.15.08	Motores - ventiladores del condensador - ambos - cambio	02.80	8R9
82.17	DEPOSITO/DESHIDRATADOR DE LIQUIDO (ACUMULADOR)		
82.17.03	Depósito deshidratador - cambio..... .	00.30	8Q3

A - MAL REGULADO

B - POROSO/DESPRENDIDO

C - MAL ADAPTADO

D - ROTO

E - AGRIETADO/PARTIDO/CORTADO

F - AGARROTADO/GRIPADO

G - SINCRONIZADOR FLOJO/DEBIL

H - CORROSION/FALLO PLAQUEADO

J - DESGASTADO/ESTIRADO

K - RUIDOSO/DESGASTE FRICCION

L - TREPIDACION/FALLO CONEXION

M - CARROC./FUGAS REFRIG./QUEMADO

N - FUGAS-NO PERDIDA REFRIGERANTE

P - ENGRANE DIFICIL

Q - DESVANECIDO/MANCHADO/DESCOLORI

R - DANO EN LA FABRICA

S - CIRCUITO ABIERTO/BLOQUEADO

T - CORTOCIRCUITO/DANO ROSCA

U - IMPRECISO/PATINANDO

V - FALLO BOMBILLA/LAMPARA

W - VIBRACION/DESEQUILIBRIO

X - TRACCION FRENO/DANO SUPERFICAL

Z - INOPERANTE

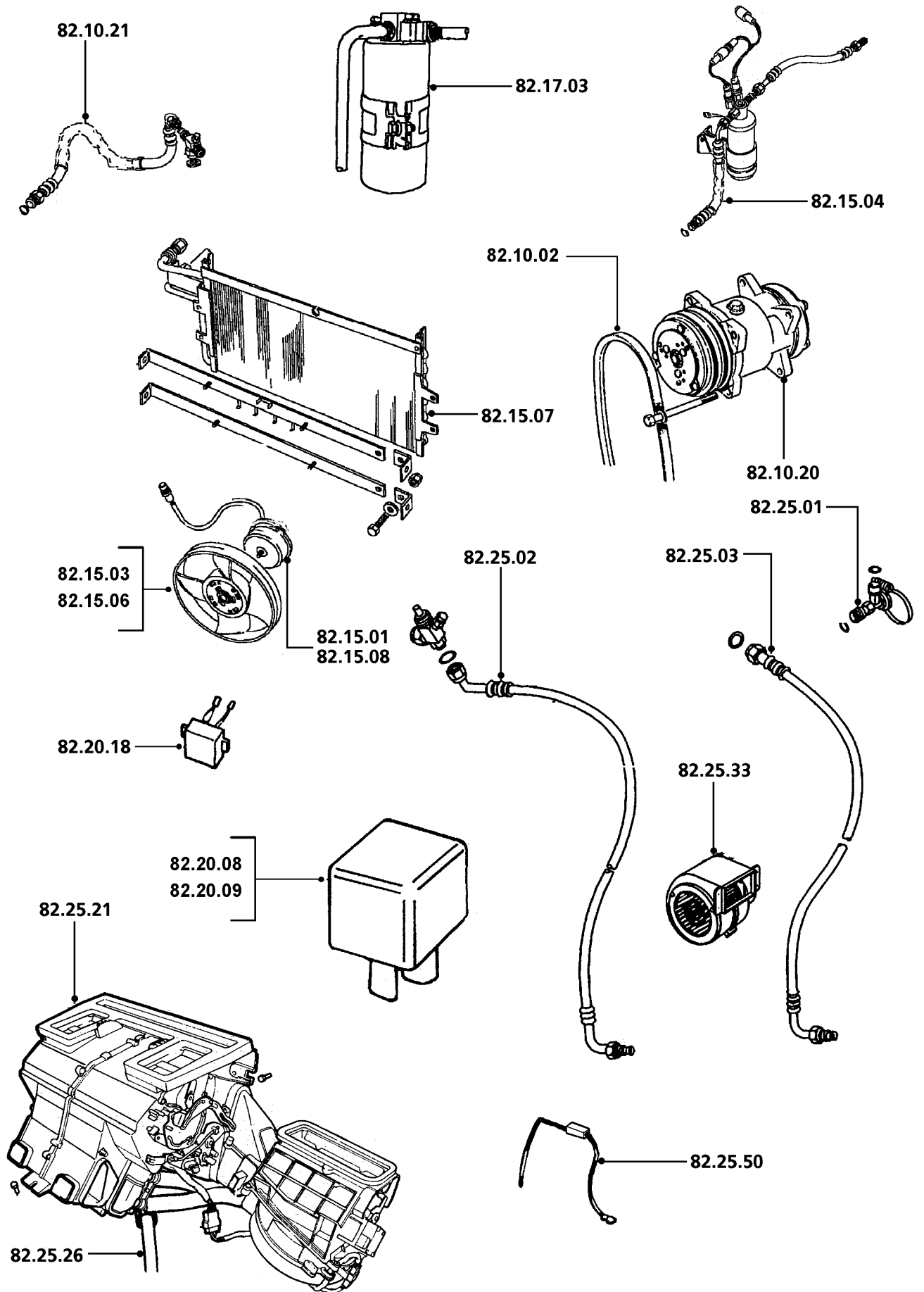

DIS RT67A

(Las operaciones incluyen despresionización, evacuación, limpieza y carga del sistema)

		Todas Los Modelos	
82.20	MANDOS		
82.20.08	Relé - principal - cambio	00.10	-
82.20.09	Relé - motor del ventilador del condensador - cambio	00.10	-
82.20.12	Interruptor - accionamiento del acondicionador de aire - cambio ..	01.40	
82.20.18	Termostato - cambio	06.35	
82.20.19	Interruptor - alta presión - cambio	00.15	8R3
82.20.30	Interruptor - protección contra el sobrecalentamiento del motor - cambio	00.15	
82.20.51	Relé - embrague magnético del compresor - cambio	00.10	7S8
82.25	UNIDAD DE REFRIGERACION		
82.25.01	Válvula - termostática de expansión (TXV) - cambio.....	06.55	8Q8
82.25.02	Manguito - compresor al evaporador - cambio	00.30	8Q5
82.25.03	Manguito - depósito/deshidratador al evaporador - cambio.....	00.55	8Q5
82.25.20	Evaporador - cambio	06.55	8Q6
82.25.21	Unidad de calefacción/ventilación - cambio.....	04.40	
82.25.26	Manguitos - vaciado - evaporador - cambio	00.70	8N1
82.25.33	Motor del ventilador - cambio	04.75	7S1
82.25.50	Termistor - evaporador - cambio	06.40	8Q6

A - MAL REGULADO

B - POROSO/DESPRENDIDO

C - MAL ADAPTADO

D - ROTO

E - AGRIETADO/PARTIDO/CORTADO

F - AGARROTADO/GRIPADO

G - SINCRONIZADOR FLOJO/DEBIL

H - CORROSION/FALLO PLAQUEADO

J - DESGASTADO/ESTIRADO

K - RUIDOSO/DESGASTE FRICCION

L - TREPIDACION/FALLO CONEXION

M - CARROC./FUGAS REFRIG./QUEMADO

N - FUGAS-NO PERDIDA REFRIGERANTE

P - ENGRANE DIFICIL

Q - DESVANECIDO/MANCHADO/DESCOLORI

R - DANO EN LA FABRICA

S - CIRCUITO ABIERTO/BLOQUEADO

T - CORTOCIRCUITO/DANO ROSCA

U - IMPRECISO/PATINANDO

V - FALLO BOMBILLA/LAMPARA

W - VIBRACION/DESEQUILIBRIO

X - TRACCION FRENO/DANO SUPERFICAL

Z - INOPERANTE

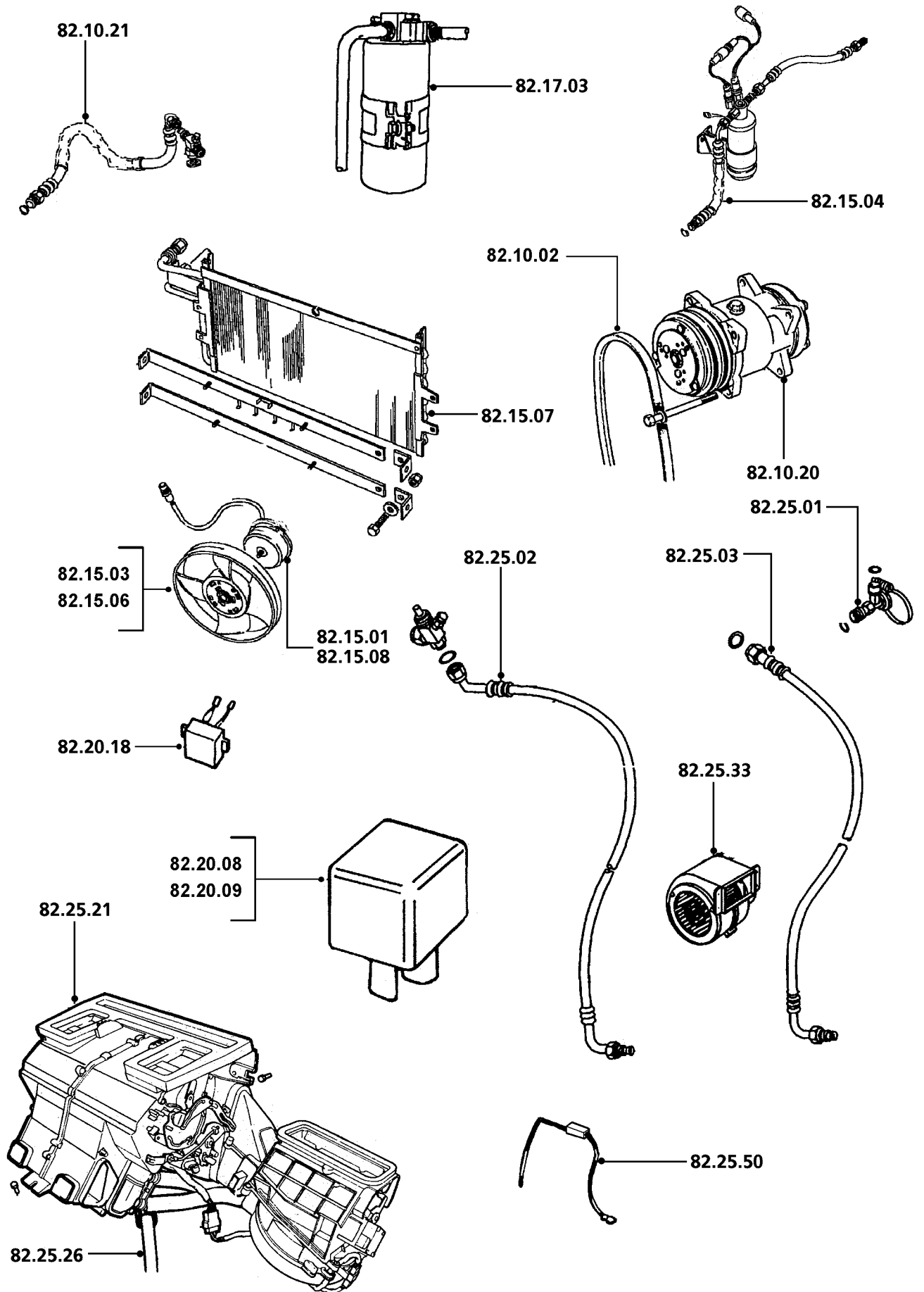

DIS RT67A

(Las operaciones incluyen despresionización, evacuación, limpieza y carga del sistema)

		Todas Los Modelos	
82.26	ACONDICIONADOR DE AIRE TRASERO		
82.26.01	Válvula - expansión - cambio.....	01.65	8Q8
	97 Modelo Año en adelante	02.40	8Q8
82.26.03	Válvula - tubo de alta presión - cambio	01.20	
	97 Modelo Año en adelante	02.40	
82.26.04	Solenoide - válvula - tubo de alta presión - cambio	01.35	8Q4
	97 Modelo Año en adelante	02.40	8Q4
82.26.20	Evaporador - cambio	02.00	8Q6
	97 Modelo Año en adelante	02.90	8Q6
82.26.21	Evaporador y motor de ventilador - conjunto - cambio	01.60	*
	97 Modelo Año en adelante	02.20	*
82.26.33	Motor del ventilador - conjunto - cambio	01.25	7S1
	97 Modelo Año en adelante	02.30	7S1
82.26.40	Relé - motor del ventilador - cambio	00.55	7S3
82.26.42	Relé(s) - carcasa del evaporador - cada uno - cambio	00.50	
82.26.42/01	Relé(s) - carcasa del evaporador - cada uno adicional - cambio..	00.10	
82.26.44	Mazo de cables - conjunto de motor del evaporador/ventilador - cambio	01.25	7S0
	97 Modelo Año en adelante	02.40	7S0
82.26.46	Interruptor - conexión/desconexión - acondicionador de aire trasero - cambio.....	00.15	8N9
82.26.47	Interruptor - motor del ventilador - acondicionador de aire trasero - cambio	00.15	8N9
82.26.48	Resistencia - motor del ventilador - cambio.....	02.10	8R5
	97 Modelo Año en adelante	02.20	8R5
82.26.49	Amplificador - acondicionador de aire trasero - cambio.....	00.65	
	97 Modelo Año en adelante	00.90	
82.26.50	Termistor - evaporador - cambio	01.95	8Q6
	97 Modelo Año en adelante	02.40	8Q6
82.26.60	Cuadro - Interruptor - mandos del acondicionador de aire - cambio.....	00.15	8M7
82.26.62	Bombilla(s) - interruptor de conexión/desconexión - acondicionador de aire trasero - cambio	00.15	8R0
82.26.63	Bombilla(s) - cuadro de mandos - mandos del acondicionador de aire - cambio	00.15	8R0

A - MAL REGULADO

B - POROSO/DESPRENDIDO

C - MAL ADAPTADO

D - ROTO

E - AGRIETADO/PARTIDO/CORTADO

F - AGARROTADO/GRIPADO

G - SINCRONIZADOR FLOJO/DEBIL

H - CORROSION/FALLO PLAQUEADO

J - DESGASTADO/ESTIRADO

K - RUIDOSO/DESGASTE FRICCION

L - TREPIDACION/FALLO CONEXION

M - CARROC./FUGAS REFRIG./QUEMADO

N - FUGAS-NO PERDIDA REFRIGERANTE

P - ENGRANE DIFICIL

Q - DESVANECIDO/MANCHADO/DESCOLORI

R - DANO EN LA FABRICA

S - CIRCUITO ABIERTO/BLOQUEADO

T - CORTOCIRCUITO/DANO ROSCA

U - IMPRECISO/PATINANDO

V - FALLO BOMBILLA/LAMPARA

W - VIBRACION/DESEQUILIBRIO

X - TRACCION FRENO/DANO SUPERFICAL

Z - INOPERANTE

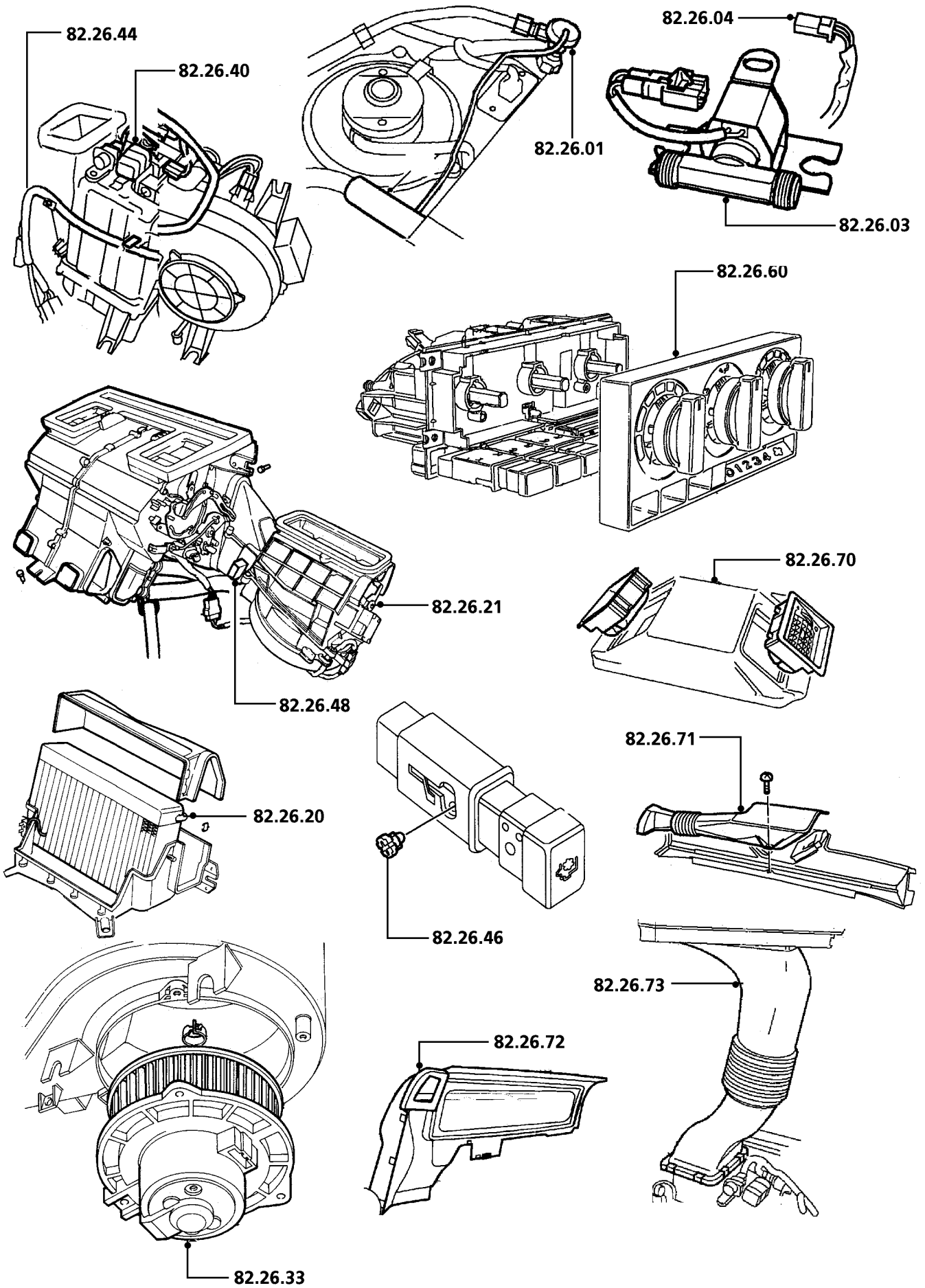

DIS RT71

82 AIRE ACONDICIONADO

DISCOVERY

(Las operaciones incluyen despresionización, evacuación, limpieza y carga del sistema)

		Todas Los Modelos	
82.26	ACONDICIONADOR DE AIRE TRASERO		
82.26.70	Conducto - central - acondicionador de aire trasero - cambio 97 Modelo Año en adelante	02.80 01.90	8N1 8N1
82.26.71	Conducto - portón trasero - superior - cambio..... 97 Modelo Año en adelante	00.75 00.40	8N1 8N1
82.26.72	Conducto - tragaluz - cambio..... 97 Modelo Año en adelante	00.85 01.40	8N1 8N1
82.26.73	Conducto - evaporador - panel lateral trasero - cambio 97 Modelo Año en adelante	00.30 01.00	8N1 8N1
82.30	PRUEBA Y CARGA		
82.30.02	Sistema de aire acondicionado - despresionización - evacuación - limpieza y llenado	01.35	-
82.30.02/02	Sistema de aire acondicionado - llenado parcial y prueba de estanqueidad	00.60	-

A - MAL REGULADO	J - DESGASTADO/ESTIRADO	S - CIRCUITO ABIERTO/BLOQUEADO
B - POROSO/DESPRENDIDO	K - RUIDOSO/DESGASTE FRICCION	T - CORTOCIRCUITO/DANO ROSCA
C - MAL ADAPTADO	L - TREPIDACION/FALLO CONEXION	U - IMPRECISO/PATINANDO
D - ROTO	M - CARROC./FUGAS REFRIG./QUEMADO	V - FALLO BOMBILLA/LAMPARA
E - AGRIETADO/PARTIDO/CORTADO	N - FUGAS-NO PERDIDA REFRIGERANTE	W - VIBRACION/DESEQUILIBRIO
F - AGARROTADO/GRIPADO	P - ENGRANE DIFICIL	X - TRACCION FRENO/DANO SUPERFICAL
G - SINCRONIZADOR FLOJO/DEBIL	Q - DESVANECIDO/MANCHADO/DESCOLORI	Z - INOPERANTE
H - CORROSION/FALLO PLAQUEADO	R - DANO EN LA FABRICA	

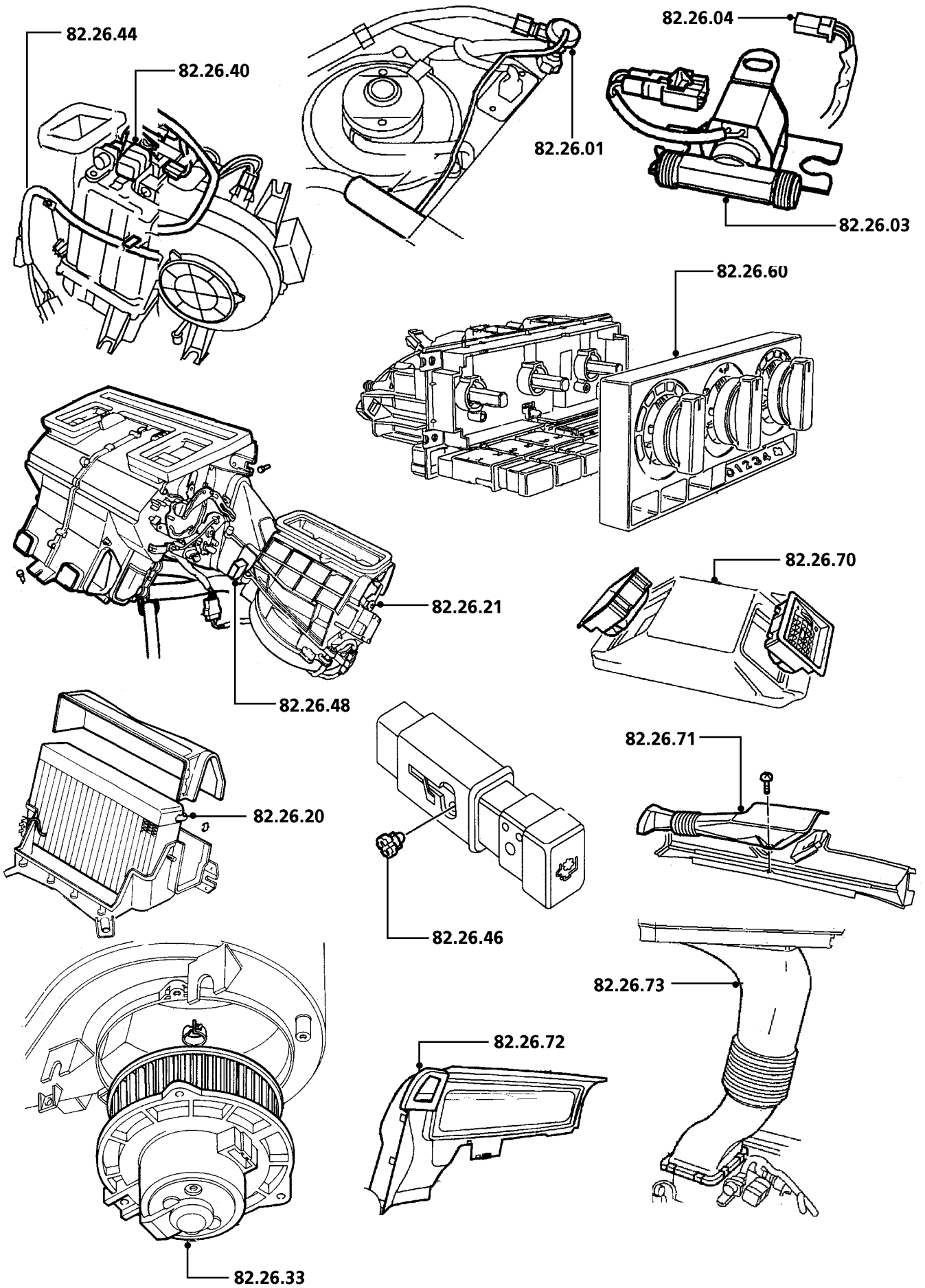

DIS RT71

		Todas Los Modelos	
84.10	LAVAPARABRISAS		
84.10.03	Depósito - combinado de lavaparabrisas/faros - cambio.....	00.35	*
84.10.07	Válvula - paso único - cambio	00.10	6Q6
84.10.08	Difusor - lavado - cada uno - cambio.....	00.10	6Q7
84.10.09	Difusores - lavado - juego - cambio	00.15	6Q7
84.10.21	Bomba - lavado - cambio.....	00.25	7Q1
84.15	LIMPIAPARABRISAS		
84.15.01	Brazos - limpiaparabrisas - juego - cambio	00.10	7R6
84.15.02	Brazo - limpiaparabrisas - cada uno - cambio	00.10	7R6
84.15.05	Escobillas - limpiaparabrisas - juego - cambio.....	00.10	7R6
84.15.06	Escobilla - limpiaparabrisas - cada una - cambio	00.10	7R6
84.15.12	Motor - limpiaparabrisas - cambio	00.75	7R1
84.15.22	Conjunto de caja de piñones/pivote de accionamiento y varillaje - cambio	00.80	7R4
84.15.26	Varillaje - limpiaparabrisas - cambio	00.40	7R4
84.15.34	Interruptor - barrido/lavado - cambio	00.45	7R2
84.15.36	Unidad temporizadora - cambio.....	00.15	7R7
84.20	LAVAFAROS		
84.20.08	Difusor - lavado - uno - cambio	00.20	6Q7
84.20.09	Difusores - lavado - juego - cambio	00.30	6Q7
84.20.11	Tubos de lavado - racor en T a los difusores - ambos - cambio ..	00.45	7Q5
84.20.12	Tubo de lavado - racor en T al difusor - cada uno - cambio	00.35	7Q5
84.20.14	Tubo de lavado - bomba de lavado al racor en T - cambio	00.50	7Q5
84.20.16	Racor en T - lavado - faro - cambio	00.40	6Q2
84.20.21	Bomba - lavado - faro - cambio	00.25	7R9
84.20.24	Relé - lavafaros - cambio.....	00.20	

A - MAL REGULADO	J - DESGASTADO/ESTIRADO	S - CIRCUITO ABIERTO/BLOQUEADO
B - POROSO/DESPRENDIDO	K - RUIDOSO/DESGASTE FRICCION	T - CORTOCIRCUITO/DANO ROSCA
C - MAL ADAPTADO	L - TREPIDACION/FALLO CONEXION	U - IMPRECISO/PATINANDO
D - ROTO	M - CARROC./FUGAS REFRIG./QUEMADO	V - FALLO BOMBILLA/LAMPARA
E - AGRIETADO/PARTIDO/CORTADO	N - FUGAS-NO PERDIDA REFRIGERANTE	W - VIBRACION/DESEQUILIBRIO
F - AGARROTADO/GRIPADO	P - ENGRANE DIFICIL	X - TRACCION FRENO/DANO SUPERFICAL
G - SINCRONIZADOR FLOJO/DEBIL	Q - DESVANECIDO/MANCHADO/DESCOLORI	Z - INOPERANTE
H - CORROSION/FALLO PLAQUEADO	R - DANO EN LA FABRICA	

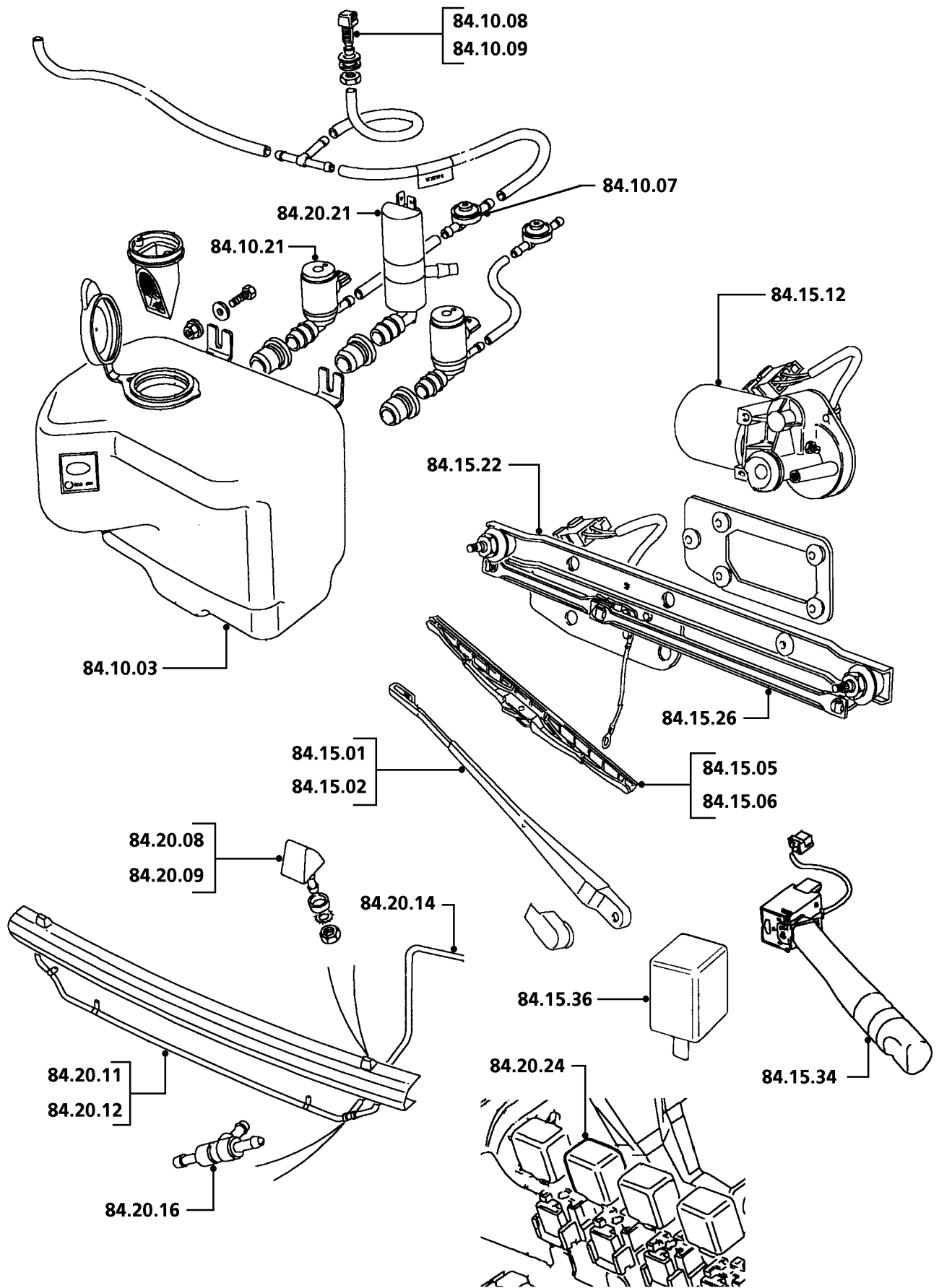

DIS RT69

		Todas Los Modelos	
84.30	LAVALUNETA		
84.30.07	Válvula - paso único - cambio	00.10	6Q6
84.30.09	Difusor(es) - lavado - cambio.....	00.10	6Q7
84.30.21	Bomba - lavado - cambio.....	00.25	7Q3
84.30.26	Bombilla - interruptor de lavaluneta - cambio	00.10	7Y2
84.30.27	Interruptor - lavado - luneta - cambio.....	00.10	7Q4
84.35	LIMPIALUNETA		
84.35.01	Brazo - limpiapuneta - cambio	00.20	7R6
84.35.02	Escobilla - limpiapuneta - cambio	00.10	7R6
84.35.12	Motor - limpiapuneta - cambio	00.85	7R3
84.35.32	Bombilla - mando de limpiapuneta - cambio.....	00.10	7Y2
84.35.33	Interruptor - barrido - luneta - cambio	00.10	7R5

A - MAL REGULADO

B - POROSO/DESPRENDIDO

C - MAL ADAPTADO

D - ROTO

E - AGRIETADO/PARTIDO/CORTADO

F - AGARROTADO/GRIPADO

G - SINCRONIZADOR FLOJO/DEBIL

H - CORROSION/FALLO PLAQUEADO

J - DESGASTADO/ESTIRADO

K - RUIDOSO/DESGASTE FRICCION

L - TREPIDACION/FALLO CONEXION

M - CARROC./FUGAS REFRIG./QUEMADO

N - FUGAS-NO PERDIDA REFRIGERANTE

P - ENGRANE DIFICIL

Q - DESVANECIDO/MANCHADO/DESCOLORI

R - DANO EN LA FABRICA

S - CIRCUITO ABIERTO/BLOQUEADO

T - CORTOCIRCUITO/DANO ROSCA

U - IMPRECISO/PATINANDO

V - FALLO BOMBILLA/LAMPARA

W - VIBRACION/DESEQUILIBRIO

X - TRACCION FRENO/DANO SUPERFICAL

Z - INOPERANTE

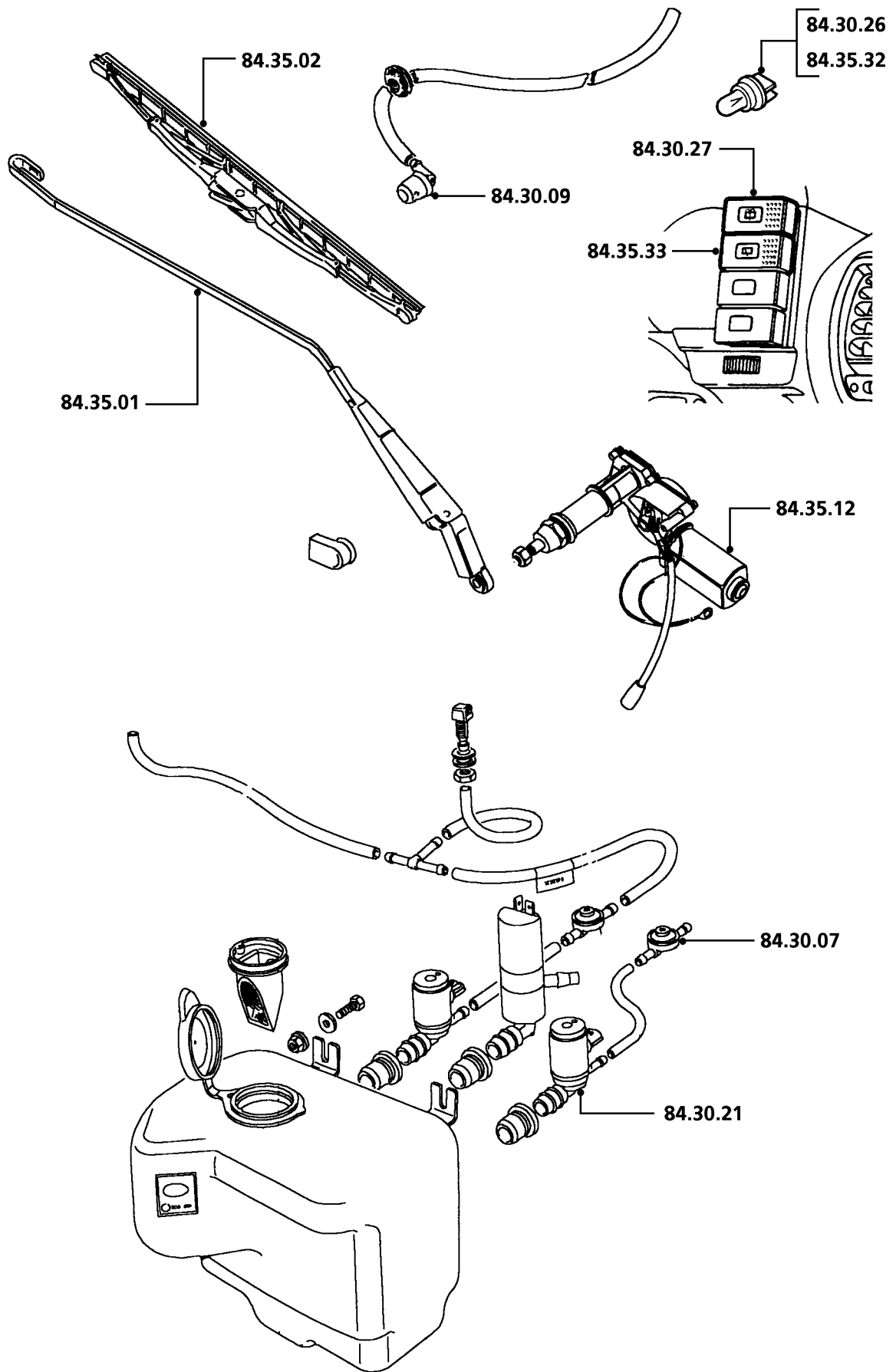

DIS RT70

		Todas Los Modelos	
86.10	ALTERNADOR Y UNIDAD DE CONTROL		
86.10.02	Alternador - cambio	00.45	7D5
	2.0 Mpi	00.30	7D5
86.10.03	Correa de transmisión - alternador - cambio	00.25	2G3
	2.0 Mpi	00.10	2G3
86.10.04	Polea - alternador - cambio	00.30	2G2
86.10.08	Alternador - revisión..... .	01.10	*
86.10.09	Tensor automático - correa de transmisión del alternador - cambio..... .	00.25	
86.10.23	Polea loca - correa de transmisión del alternador - cambio..... .	00.35	2G2
86.15	BATERIA		
86.15.01	Pila(s) - cada una - cambio	00.20	7E2

A - MAL REGULADO	J - DESGASTADO/ESTIRADO	S - CIRCUITO ABIERTO/BLOQUEADO
B - POROSO/DESPRENDIDO	K - RUIDOSO/DESGASTE FRICCION	T - CORTOCIRCUITO/DANO ROSCA
C - MAL ADAPTADO	L - TREPIDACION/FALLO CONEXION	U - IMPRECISO/PATINANDO
D - ROTO	M - CARROC./FUGAS REFRIG./QUEMADO	V - FALLO BOMBILLA/LAMPARA
E - AGRIETADO/PARTIDO/CORTADO	N - FUGAS-NO PERDIDA REFRIGERANTE	W - VIBRACION/DESEQUILIBRIO
F - AGARROTADO/GRIPADO	P - ENGRANE DIFICIL	X - TRACCION FRENO/DANO SUPERFICAL
G - SINCRONIZADOR FLOJO/DEBIL	Q - DESVANECIDO/MANCHADO/DESCOLORI	Z - INOPERANTE
H - CORROSION/FALLO PLAQUEADO	R - DANO EN LA FABRICA	

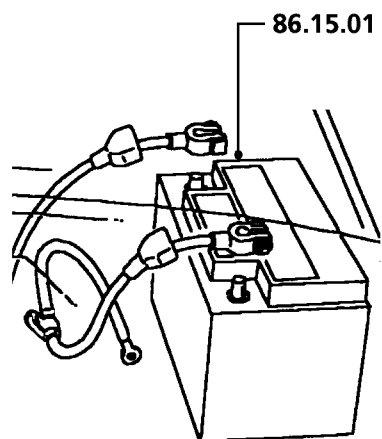
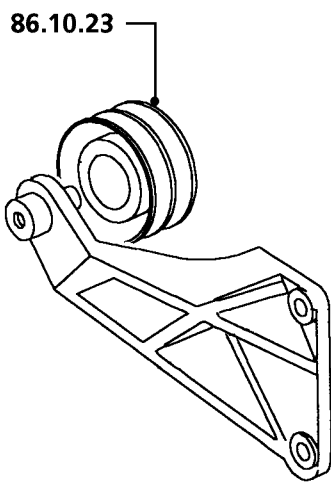
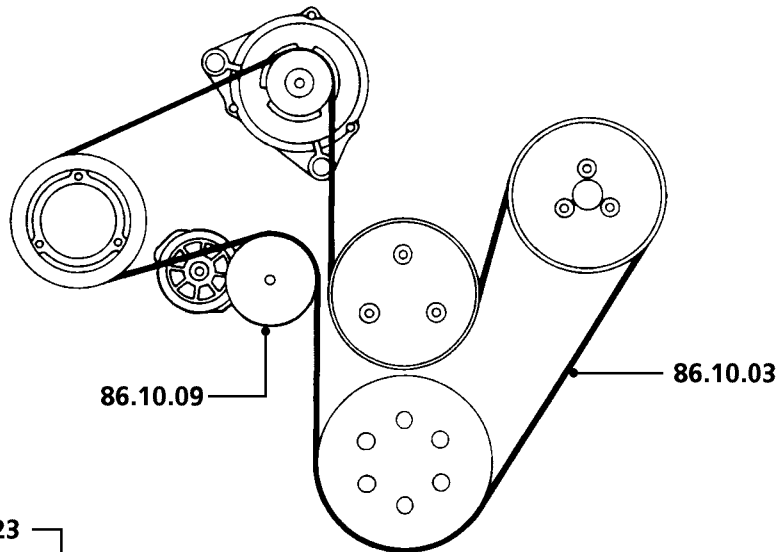
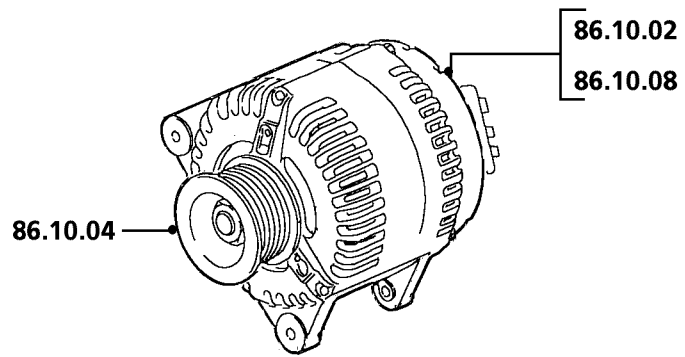

		Todas Los Modelos	
86.25	ELEVALUNAS ELECTRICAMENTE ACCIONADOS		
86.25.04	Motor - puerta delantera - cambio	00.55	7X2
86.25.08	Interruptor - principal de elevalunas - cambio	00.25	7X1
86.25.09	Motor - puerta trasera - cambio	00.90	7X2
86.25.10	Interruptor - puerta trasera - cambio	00.10	7X1
86.25.19	Interruptor - consola - cada uno - cambio	00.15	7X1
86.25.37	Unidad de control - toque único - elevalunas - cambio	00.65	6U2

A - MAL REGULADO	J - DESGASTADO/ESTIRADO	S - CIRCUITO ABIERTO/BLOQUEADO
B - POROSO/DESPRENDIDO	K - RUIDOSO/DESGASTE FRICCION	T - CORTOCIRCUITO/DANO ROSCA
C - MAL ADAPTADO	L - TREPIDACION/FALLO CONEXION	U - IMPRECISO/PATINANDO
D - ROTO	M - CARROC./FUGAS REFRIG./QUEMADO	V - FALLO BOMBILLA/LAMPARA
E - AGRIETADO/PARTIDO/CORTADO	N - FUGAS-NO PERDIDA REFRIGERANTE	W - VIBRACION/DESEQUILIBRIO
F - AGARROTADO/GRIPADO	P - ENGRANE DIFICIL	X - TRACCION FRENO/DANO SUPERFICAL
G - SINCRONIZADOR FLOJO/DEBIL	Q - DESVANECIDO/MANCHADO/DESCOLORI	Z - INOPERANTE
H - CORROSION/FALLO PLAQUEADO	R - DANO EN LA FABRICA	

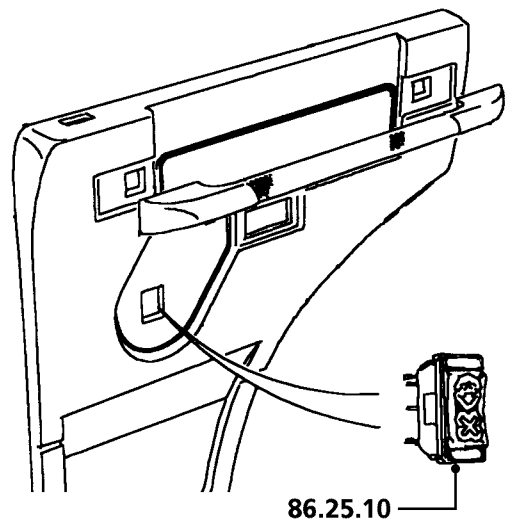
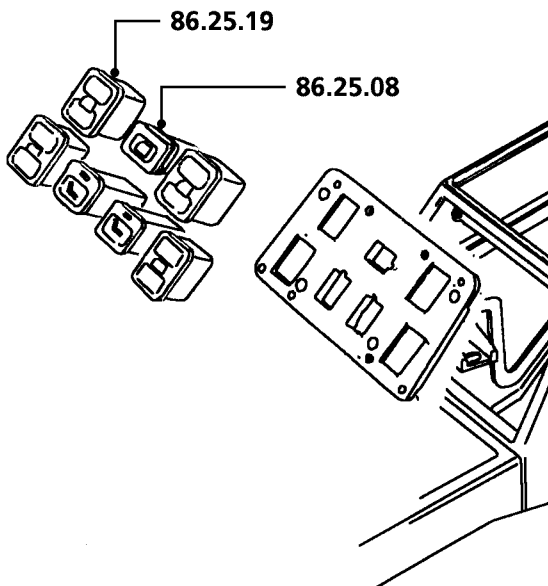
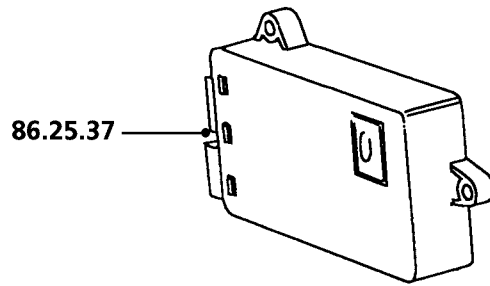
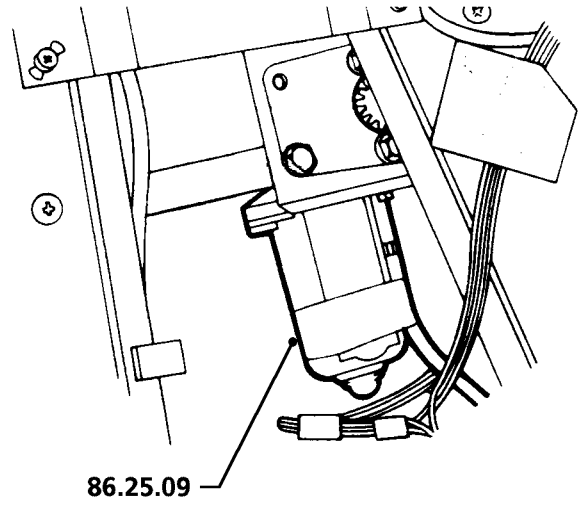
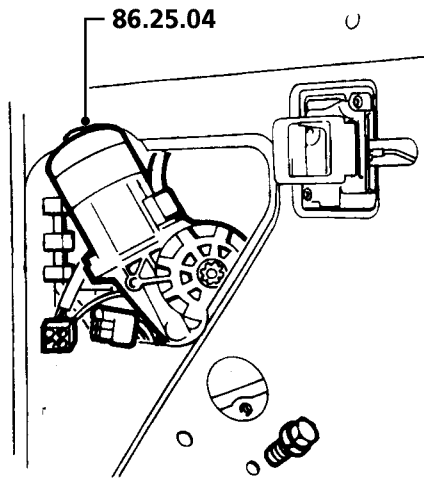

DIS RT73

		Todas Los Modelos	
86.26	CERRADURAS DE PUERTA ELECTRICAMENTE ACCIONADAS		
86.26.02	Solenoide/motor - tapa de maletero/portón trasero/puerta trasera - cambio	00.55	8K9
86.26.08	Solenoide/motor - puerta delantera - cambio.....	00.75	8K5
86.26.09	Solenoide/motor - puerta trasera - cambio	00.70	8K5
86.26.17	Mazo de cables - puerta delantera - cambio	01.10	8K0
86.26.19	Mazo de cables - puerta trasera - cambio	00.75	8K0
86.30	BOCINAS		
86.30.01	Interruptor/pulsador - bocina - cambio	00.10	7Q7
86.30.02	Anillo rozante - bocina - cambio	00.20	7Q7
86.30.03	Placa de acoplamiento - anillo deslizante de bocina - cambio	00.20	7Q7
86.30.09	Bocinas - juego - cambio	00.35	7Q6
86.30.10	Bocina - cada una - cambio	00.30	7Q6

A - MAL REGULADO	J - DESGASTADO/ESTIRADO	S - CIRCUITO ABIERTO/BLOQUEADO
B - POROSO/DESPRENDIDO	K - RUIDOSO/DESGASTE FRICCION	T - CORTOCIRCUITO/DANO ROSCA
C - MAL ADAPTADO	L - TREPIDACION/FALLO CONEXION	U - IMPRECISO/PATINANDO
D - ROTO	M - CARROC./FUGAS REFRIG./QUEMADO	V - FALLO BOMBILLA/LAMPARA
E - AGRIETADO/PARTIDO/CORTADO	N - FUGAS-NO PERDIDA REFRIGERANTE	W - VIBRACION/DESEQUILIBRIO
F - AGARROTADO/GRIPADO	P - ENGRANE DIFICIL	X - TRACCION FRENO/DANO SUPERFICAL
G - SINCRONIZADOR FLOJO/DEBIL	Q - DESVANECIDO/MANCHADO/DESCOLORI	Z - INOPERANTE
H - CORROSION/FALLO PLAQUEADO	R - DANO EN LA FABRICA	

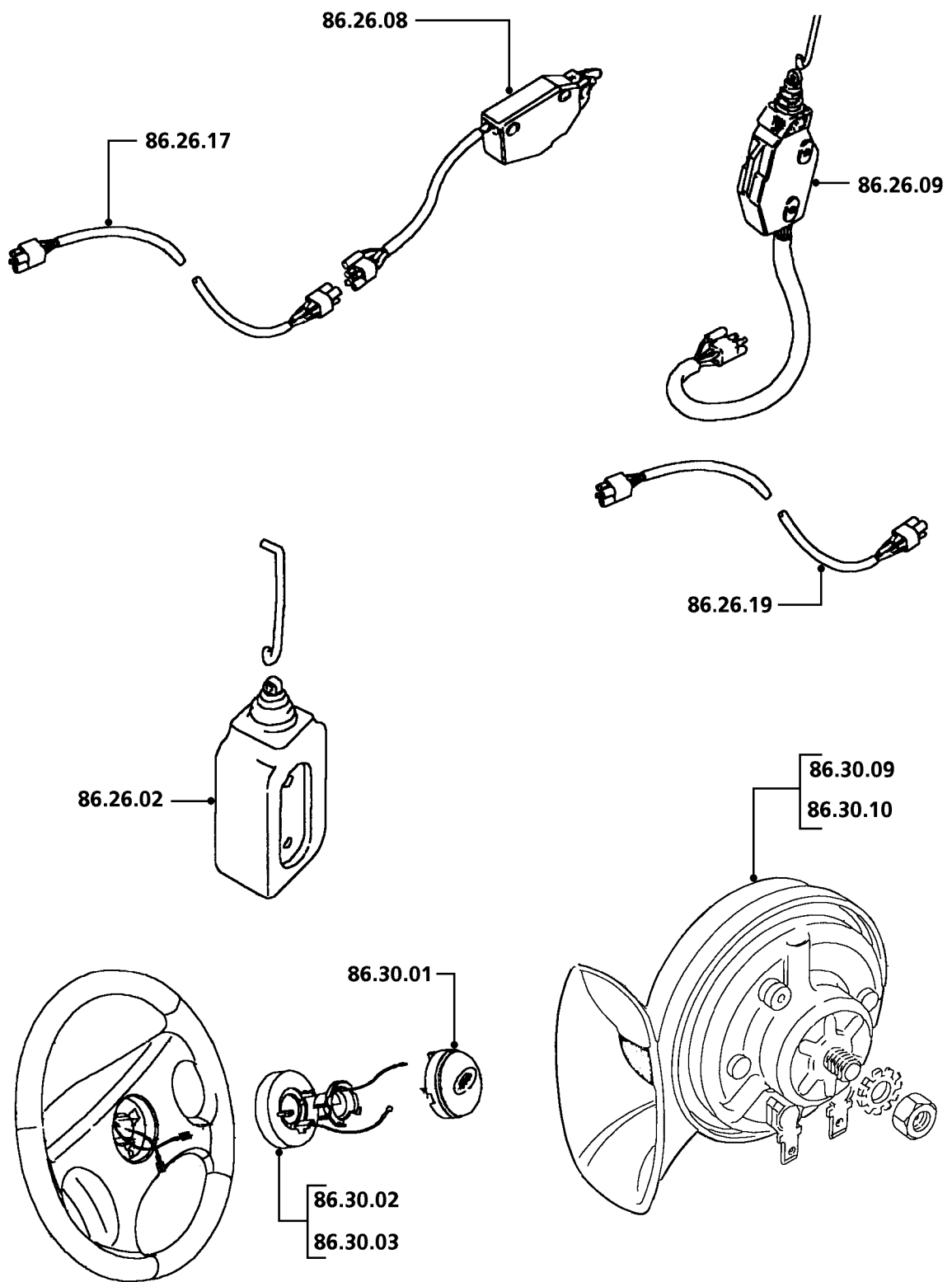

DIS RT74

		Todas Los Modelos	
86.40	LAMPARAS - EXTERIOR		
	(las operaciones no incluyen el reglaje de los faros)		
86.40.17	Faros - pareja - alineación del haz de luz	00.15	7J1
86.40.17/01	Faros - pareja - alineación del haz de luz - con el vehículo en el taller.....	00.15	7J1
86.40.33	Bombilla - luz de posición/estacionamiento - delantera - cambio	00.15	7J2
86.40.41	Bombilla - luz intermitente - delantera - cambio.....	00.10	7J2
86.40.42	Conjunto de luz - intermitente delantera - cambio	00.10	7J2
86.40.44	Bombilla - luz intermitente - trasera - cambio	00.10	7J3
86.40.49	Conjunto de faro - cambio	00.15	7J1
86.40.51	Cristal - luz intermitente repetidora - lateral - delantera - cambio	00.10	7J4
86.40.52	Bombilla - luz intermitente repetidora - lateral - delantera - cambio.....	00.10	7J4
86.40.53	Conjunto de luz - intermitente repetidora lateral - delantero - cambio	00.50	7J4
86.40.70	Conjunto de luz - trasera - lado izquierdo/cada una - cambio	00.25	7J3
86.40.71	Conjunto de luz - trasera - lado derecho - cambio.....	00.35	7J3
86.40.78	Bombilla - luz trasera - cambio	00.25	7J3
86.40.84	Cristal - luz de matrícula - cambio	00.10	7J5
86.40.85	Bombilla - luz de matrícula - cambio	00.10	7J5
86.40.86	Conjunto de luz - placa de matrícula - cambio.....	00.10	7J5
86.40.87	Bombilla - luz de pare - cambio	00.25	7J3
86.40.90	Bombilla - luz de marcha atrás - cambio	00.10	7J6
86.40.94	Bombilla - luz antiniebla delantera/faro supletorio - cambio	00.30	7J7
86.40.96	Conjunto de luz - antiniebla/faro supletorio - cambio.....	00.25	7J7
	97 Modelo Año en adelante	00.30	7J7
86.40.98	Alojamiento - luz de matrícula - cambio.....	01.25	7J5

A - MAL REGULADO	J - DESGASTADO/ESTIRADO	S - CIRCUITO ABIERTO/BLOQUEADO
B - POROSO/DESPRENDIDO	K - RUIDOSO/DESGASTE FRICCIÓN	T - CORTOCIRCUITO/DANO ROSCA
C - MAL ADAPTADO	L - TREPIDACION/FALLO CONEXION	U - IMPRECISO/PATINANDO
D - ROTO	M - CARROC./FUGAS REFRIG./QUEMADO	V - FALLO BOMBILLA/LAMPARA
E - AGRIETADO/PARTIDO/CORTADO	N - FUGAS-NO PERDIDA REFRIGERANTE	W - VIBRACION/DESEQUILIBRIO
F - AGARROTADO/GRIPADO	P - ENGRANE DIFÍCIL	X - TRACCIÓN FRENO/DANO SUPERFICIAL
G - SINCRONIZADOR FLOJO/DEBIL	Q - DESVANECIDO/MANCHADO/DESCOLORI	Z - INOPERANTE
H - CORROSION/FALLO PLAQUEADO	R - DANO EN LA FABRICA	

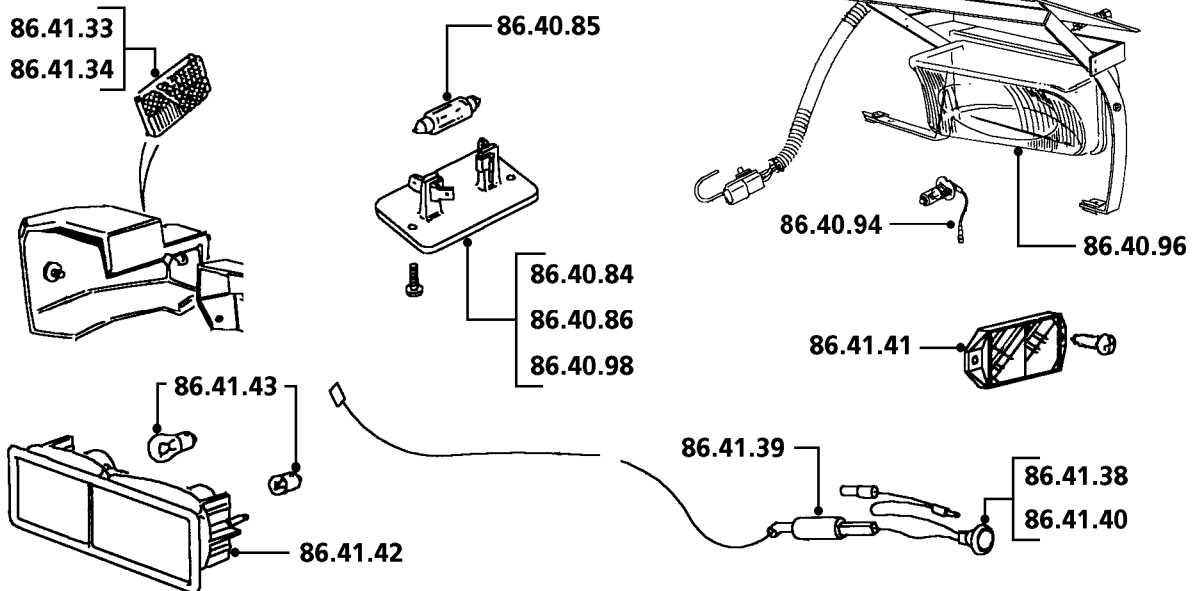
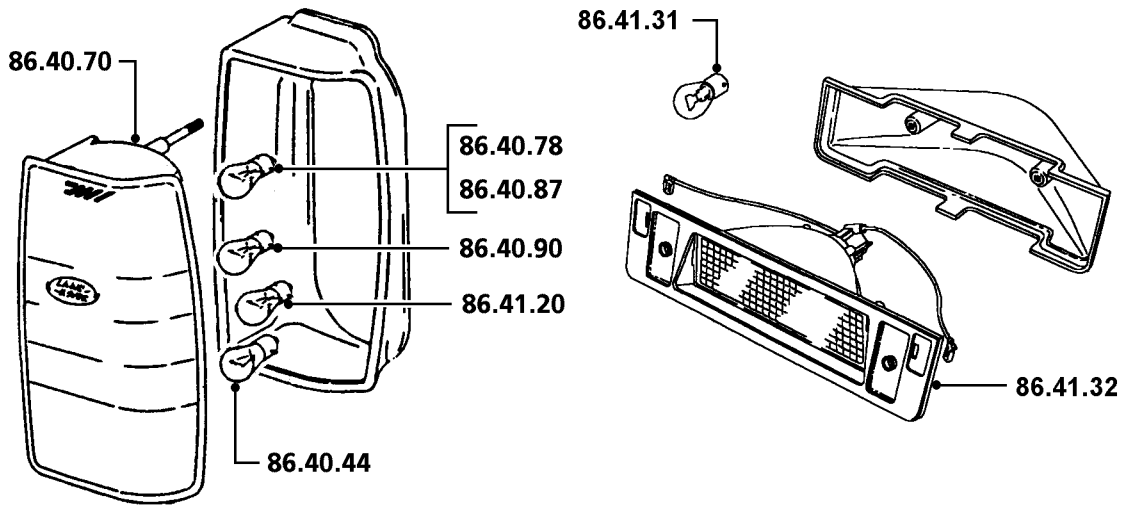
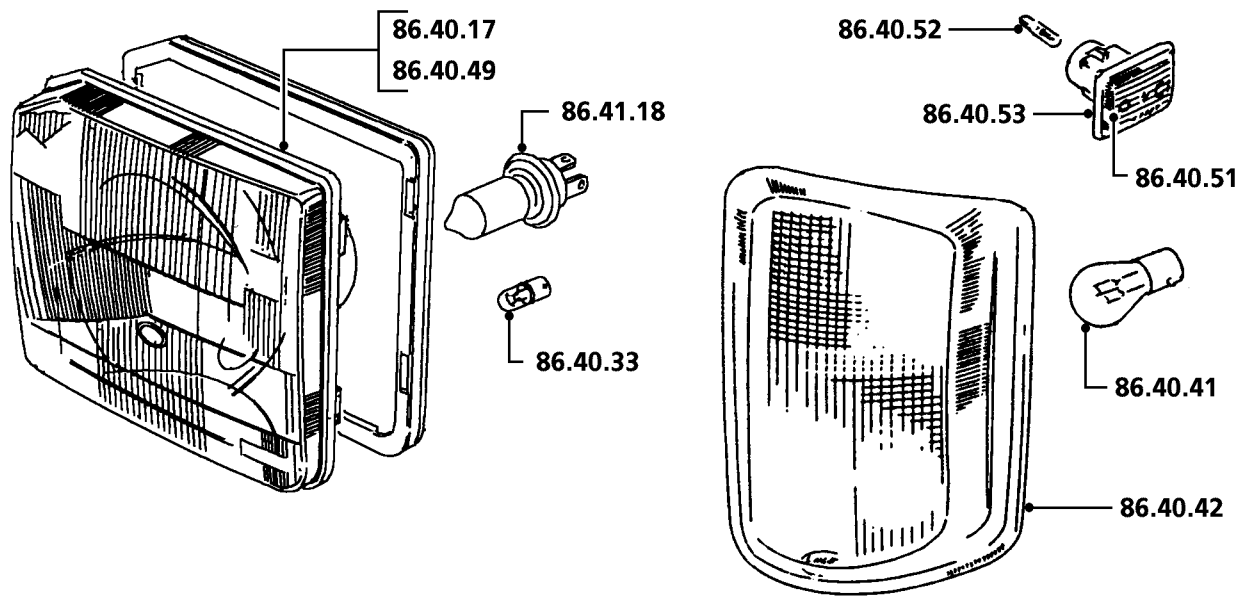

DIS RT75A

		Todas Los Modelos	
86.41	LAMPARAS - EXTERIOR continuación (las operaciones no incluyen el reglaje de los faros)		
86.41.16	Unidad de ajuste - faro - cambio	00.20	7J1
86.41.18	Bombilla/faro hermético - faro - cambio	00.20	7J1
86.41.20	Bombilla - luz antiniebla trasera - cambio	00.10	7J8
86.41.31	Bombilla(s) - luz de pare central montada en lo alto - cambio	00.10	7J8
86.41.32	Conjunto de luz - pare central montada en lo alto - cambio	00.10	7J0
86.41.33	Reflector - trasero - lado izquierdo/cada uno - cambio	00.10	J73
86.41.34	Reflectores - traseros - pareja - cambio	00.10	J73
86.41.38	Luz - portón trasero - cambio.....	00.50	7J3
86.41.39	Diodo - luz - portón trasero - cambio	00.45	7J3
86.41.40	Bombilla - luz - portón trasero - cambio	00.10	7J3
86.41.41	Reflector - portón trasero - cambio	00.10	7J3
86.41.42	Conjunto de luz - posición/intermitente - parachoques - lado izquierdo/cada uno - cambio	00.20	7J3
86.41.43	Bombilla - luz de posición/intermitente trasera - parachoques - cada una - cambio	00.10	7J3

A - MAL REGULADO	J - DESGASTADO/ESTIRADO	S - CIRCUITO ABIERTO/BLOQUEADO
B - POROSO/DESPRENDIDO	K - RUIDOSO/DESGASTE FRICCION	T - CORTOCIRCUITO/DANO ROSCA
C - MAL ADAPTADO	L - TREPIDACION/FALLO CONEXION	U - IMPRECISO/PATINANDO
D - ROTO	M - CARROC./FUGAS REFRIG./QUEMADO	V - FALLO BOMBILLA/LAMPARA
E - AGRIETADO/PARTIDO/CORTADO	N - FUGAS-NO PERDIDA REFRIGERANTE	W - VIBRACION/DESEQUILIBRIO
F - AGARROTADO/GRIPADO	P - ENGRANE DIFICIL	X - TRACCION FRENO/DANO SUPERFICAL
G - SINCRONIZADOR FLOJO/DEBIL	Q - DESVANECIDO/MANCHADO/DESCOLORI	Z - INOPERANTE
H - CORROSION/FALLO PLAQUEADO	R - DANO EN LA FABRICA	

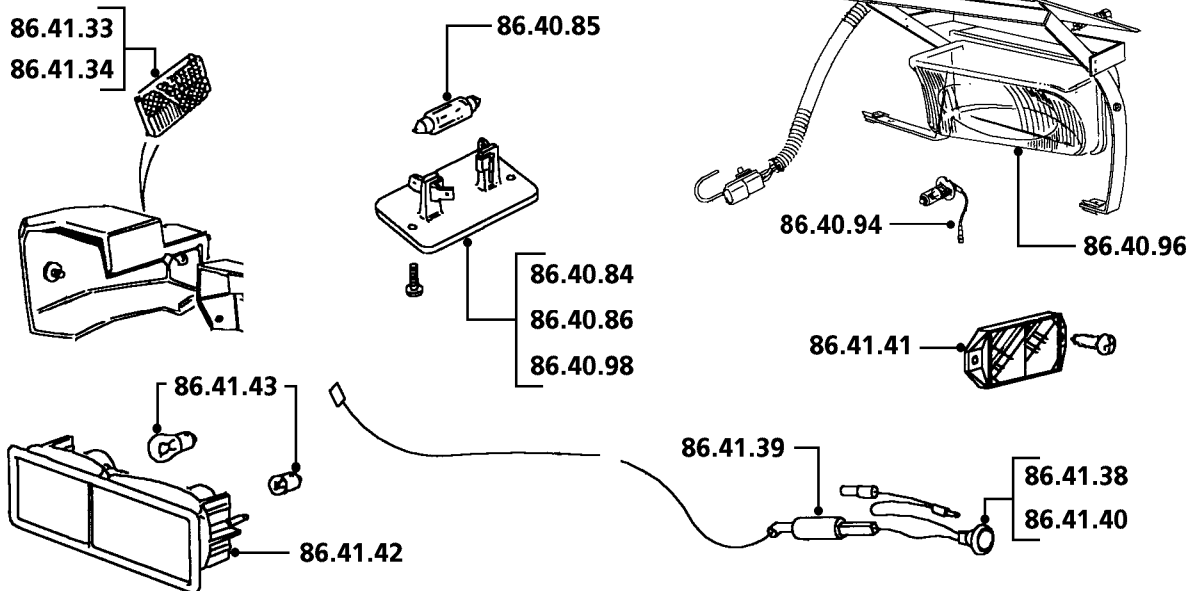
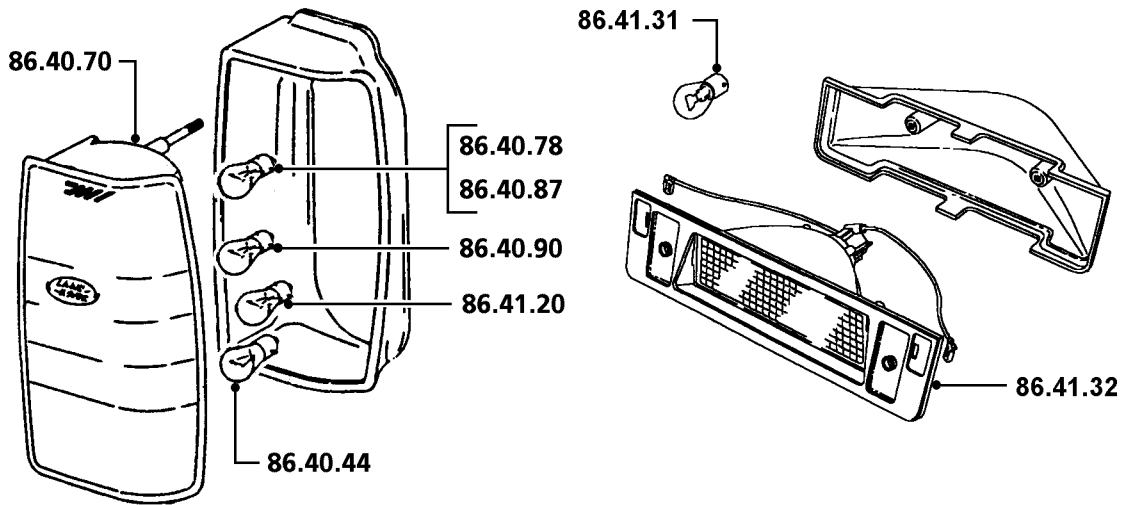
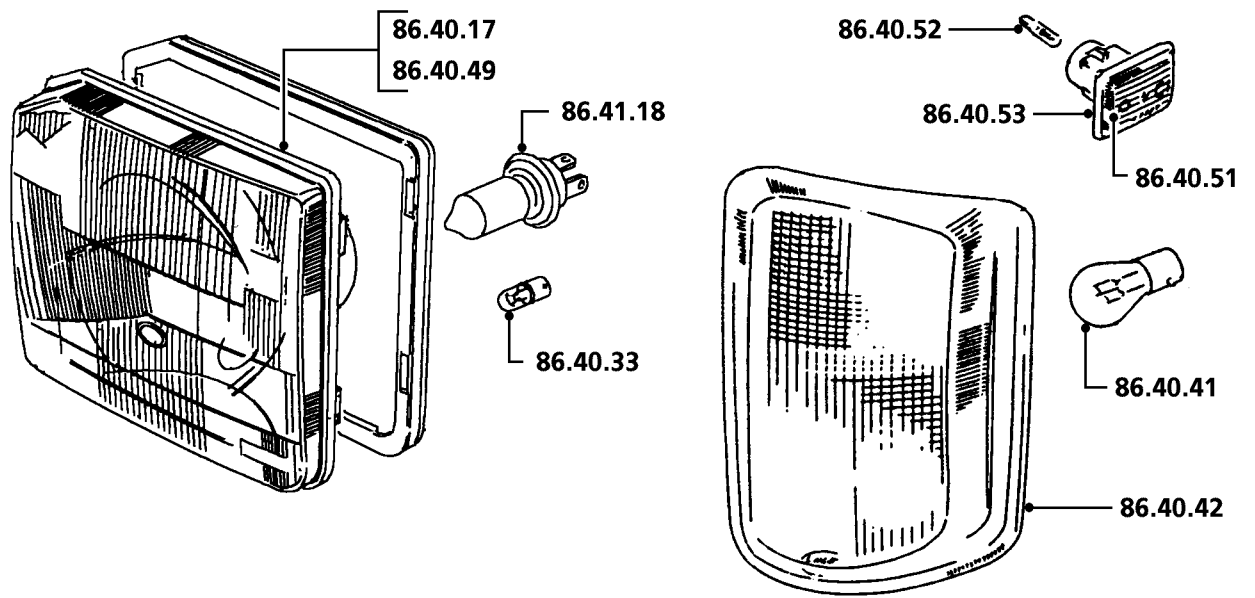

DIS RT75A

		Todas Los Modelos	
86.45	LAMPARAS - INTERIOR		
86.45.07	Bombilla - luz de guantera - cambio	00.10	
86.45.09	Conjunto de luz - interior - delantera - cambio.....	00.15	7J9
86.45.11	Cristal - luz interior - cambio	00.10	7J9
86.45.12	Bombilla - luz interior - cambio	00.10	7J9
86.45.15	Bombilla - espacio de carga/maletero - cambio.....	00.10	7K3
86.45.16	Conjunto de luz - espacio de carga/maletero - cambio	00.10	7K3
86.45.18	Conjunto de luz - interior - trasera - cambio.....	00.15	7J9
86.45.35	Bombilla - iluminación - interruptor de luces antiniebla traseras - cambio	00.10	7K1
86.45.40	Bombilla - luz del selector de transmisión automática - cambio ..	00.30	7K2
86.45.48	Bombilla - iluminación - instrumentos - cada una - cambio	00.50	7K1
86.45.48/01	Bombilla - iluminación - instrumentos - cada una adicional - cambio	00.10	7K1
86.45.54	Bombilla - iluminación - reloj - cambio	00.10	7K1
86.45.55	Bombilla - encendedor - delantero - cambio	00.65	7Z1
86.45.57	Bombilla - encendedor - trasero - cambio	00.15	7Z1
86.45.58	Bombilla - iluminación - interruptores de la columna de dirección - cambio	00.35	7K1
86.45.61	Bombillas - luces de aviso - cada una - cambio.....	00.45	7K8
86.45.61/01	Bombillas - luces de aviso - cada una adicional - cambio	00.10	7K8
86.45.73	Bombilla - luz de aviso - mando del calefactor - cambio	00.25	7K1
86.45.78	Bombilla - luz de aviso - interruptor de encendido - cambio	00.15	7K1
86.45.89	Bombilla - iluminación - interruptor de intermitentes de emergencia - cambio	00.10	
86.45.90	Bombilla - iluminación - interruptor de luneta térmica - cambio	00.10	

A - MAL REGULADO	J - DESGASTADO/ESTIRADO	S - CIRCUITO ABIERTO/BLOQUEADO
B - POROSO/DESPRENDIDO	K - RUIDOSO/DESGASTE FRICCION	T - CORTOCIRCUITO/DANO ROSCA
C - MAL ADAPTADO	L - TREPIDACION/FALLO CONEXION	U - IMPRECISO/PATINANDO
D - ROTO	M - CARROC./FUGAS REFRIG./QUEMADO	V - FALLO BOMBILLA/LAMPARA
E - AGRIETADO/PARTIDO/CORTADO	N - FUGAS-NO PERDIDA REFRIGERANTE	W - VIBRACION/DESEQUILIBRIO
F - AGARROTADO/GRIPADO	P - ENGRANE DIFICIL	X - TRACCION FRENO/DANO SUPERFICAL
G - SINCRONIZADOR FLOJO/DEBIL	Q - DESVANECIDO/MANCHADO/DESCOLORI	Z - INOPERANTE
H - CORROSION/FALLO PLAQUEADO	R - DANO EN LA FABRICA	

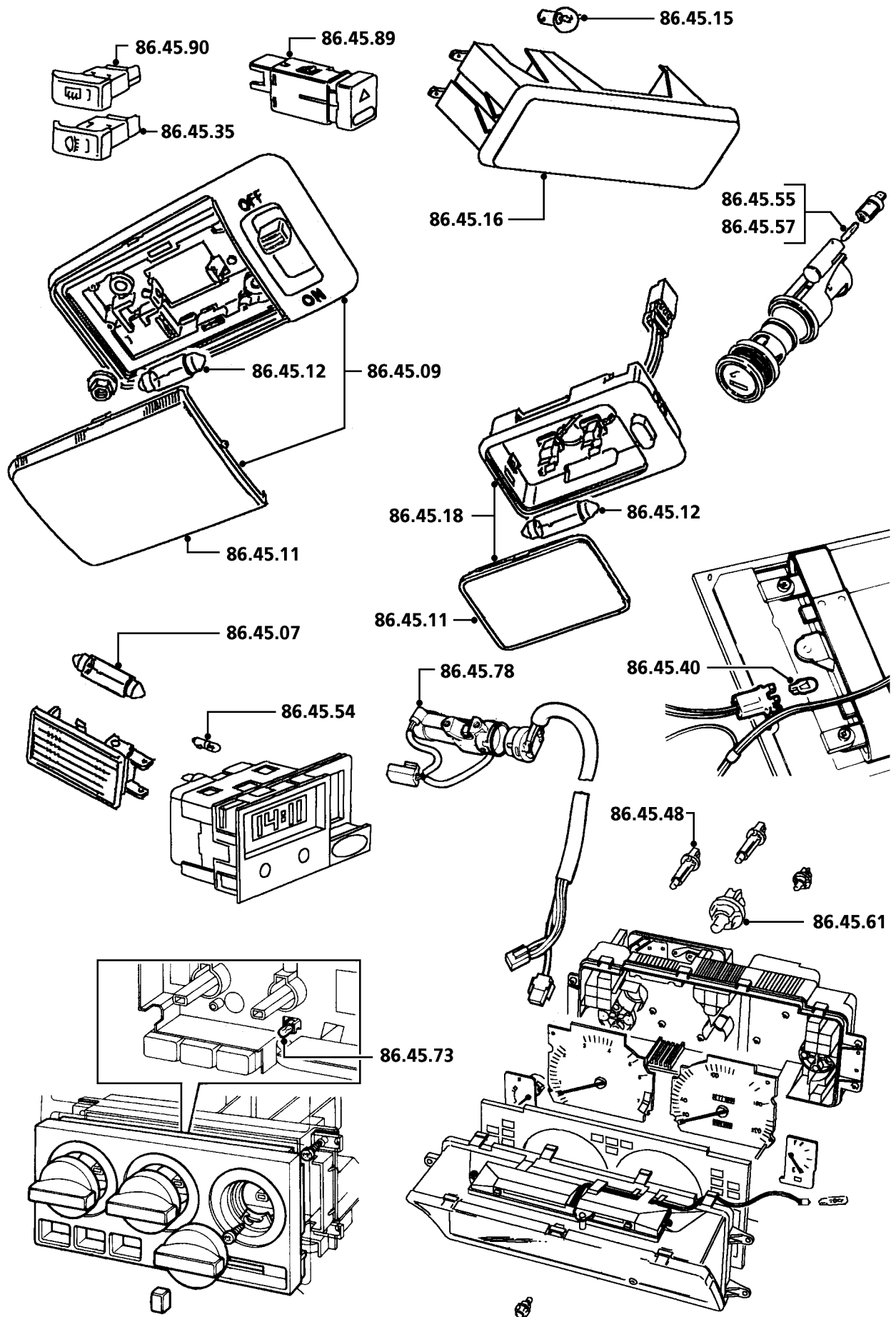

DIS RT76

		Todas Los Modelos	
86.50	AUDIO		
86.50.03	Radio - cambio.....	00.20	7Z3
86.50.10	Altavoz - puerta delantera - cambio.....	00.10	7Z5
86.50.12	Altavoz - trasero - cambio	00.20	7Z5
	97 Modelo Año en adelante	00.10	7Z5
86.50.13	Interruptor(es) - a distancia - sistema de sonido - cada uno - cambio	00.10	
86.50.14	Bombilla - interruptor(es) de mando a distancia - sistema de sonido - cambio	00.10	
86.50.18	Antena - manual - cambio	01.35	7Z4
86.50.34	Altavoz - tweeter - delantero - cambio	00.20	7Z5
86.50.41	Altavoz y amplificador - grupo/conjunto - cambio	00.50	*
86.50.42	Altavoz - portón trasero - cambio.....	00.90	7Z5
86.50.43	Altavoces - portón trasero - pareja - cambio	01.20	7Z5
86.50.44	Rejilla - altavoz - portón trasero - cambio	00.15	7Z5
86.50.45	Carcasa - altavoz - portón trasero - cambio.....	01.20	7Z5
86.50.46	Panel - guarnecido de plástico - altavoz - cambio	00.30	7Z5
86.50.54	Amplificador - portón trasero - cambio.....	00.55	6X4
86.50.55	Relé - amplificador de potencia - cambio	00.25	
86.50.60	Cambiador automático de CD - cambio.....	00.15	6X3
86.50.62	Cable coaxial - antena de cristal - lado del conductor - cambio ..	01.10	7Z4
86.50.63	Cable coaxial - antena de cristal - lado del acompañante - cambio	01.20	7Z4
86.50.64	Cable coaxial - antena de cristal - ambos lados - cambio	02.10	7Z4

A - MAL REGULADO	J - DESGASTADO/ESTIRADO	S - CIRCUITO ABIERTO/BLOQUEADO
B - POROSO/DESPRENDIDO	K - RUIDOSO/DESGASTE FRICCION	T - CORTOCIRCUITO/DANO ROSCA
C - MAL ADAPTADO	L - TREPIDACION/FALLO CONEXION	U - IMPRECISO/PATINANDO
D - ROTO	M - CARROC./FUGAS REFRIG./QUEMADO	V - FALLO BOMBILLA/LAMPARA
E - AGRIETADO/PARTIDO/CORTADO	N - FUGAS-NO PERDIDA REFRIGERANTE	W - VIBRACION/DESEQUILIBRIO
F - AGARROTADO/GRIPADO	P - ENGRANE DIFICIL	X - TRACCION FRENO/DANO SUPERFICAL
G - SINCRONIZADOR FLOJO/DEBIL	Q - DESVANECIDO/MANCHADO/DESCOLORI	Z - INOPERANTE
H - CORROSION/FALLO PLAQUEADO	R - DANO EN LA FABRICA	

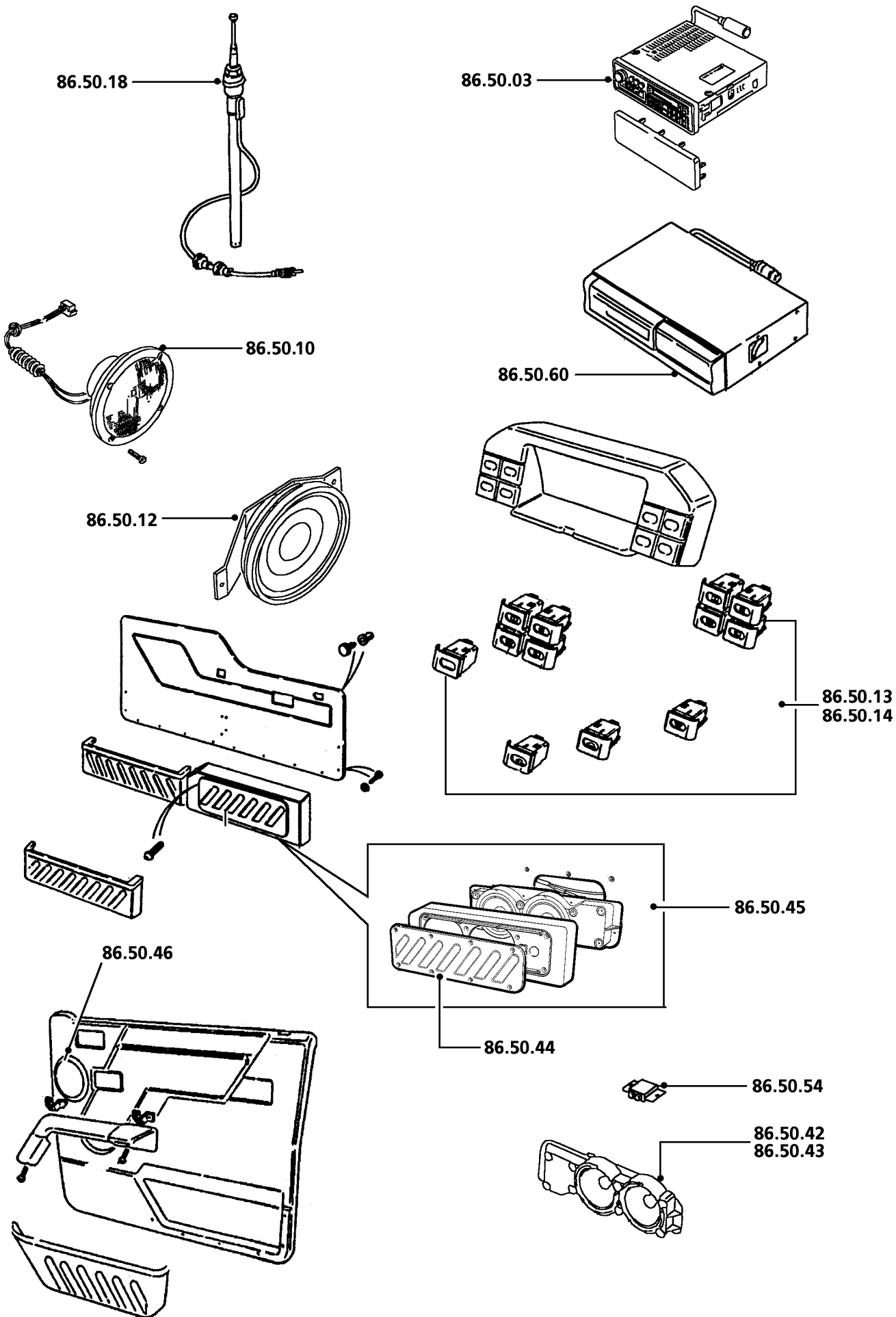

DIS RT77

		Todas Los Modelos	
86.55	RELES Y UNIDADES DE INTERMITENCIA		
86.55.01	Unidad de intermitencia - intermitentes de dirección/emergencia - cambio	00.15	7M4
86.55.02	Relé - emergencia - cambio.....	00.15	7M5
86.55.09	Relé - bocina - cambio.....	00.15	7Q8
86.55.14	Relé - solenoide de aire fresco - cambio	00.15	
86.55.18	Relé - parabrisas térmico - cambio	00.15	7X7
86.55.19	Relé - luneta térmica - cambio	00.20	7X8
86.55.52	Relé - circuitos auxiliares - cambio	00.15	*
86.55.72	Unidad multifuncional - cambio	00.40	6U1
86.55.73	Unidad de sirena - alarma de luces encendidas/memoria del asiento - cambio	00.15	6S6
86.60	MOTOR DE ARRANQUE		
86.60.01	Motor de arranque - cambio		
	2.0 Mpi	00.35	7C1
	300 TDi	00.50	7C1
	E.F.I.	00.70	7C1
	E.F.I. 96 en adelante	01.00	7C1
86.60.08	Solenoide - motor de arranque - cambio		
	2.0 Mpi	00.45	7C5
	300 TDi	00.75	7C5
	E.F.I.	01.20	7C5
86.60.10	Relé - motor de arranque - cambio	00.15	7C7
86.60.12	Escudo de calor - motor de arranque - cambio		
	E.F.I.	00.30	7C4

A - MAL REGULADO	J - DESGASTADO/ESTIRADO	S - CIRCUITO ABIERTO/BLOQUEADO
B - POROSO/DESPRENDIDO	K - RUIDOSO/DESGASTE FRICCION	T - CORTOCIRCUITO/DANO ROSCA
C - MAL ADAPTADO	L - TREPIDACION/FALLO CONEXION	U - IMPRECISO/PATINANDO
D - ROTO	M - CARROC./FUGAS REFRIG./QUEMADO	V - FALLO BOMBILLA/LAMPARA
E - AGRIETADO/PARTIDO/CORTADO	N - FUGAS-NO PERDIDA REFRIGERANTE	W - VIBRACION/DESEQUILIBRIO
F - AGARROTADO/GRIPADO	P - ENGRANE DIFICIL	X - TRACCION FRENO/DANO SUPERFICAL
G - SINCRONIZADOR FLOJO/DEBIL	Q - DESVANECIDO/MANCHADO/DESCOLORI	Z - INOPERANTE
H - CORROSION/FALLO PLAQUEADO	R - DANO EN LA FABRICA	

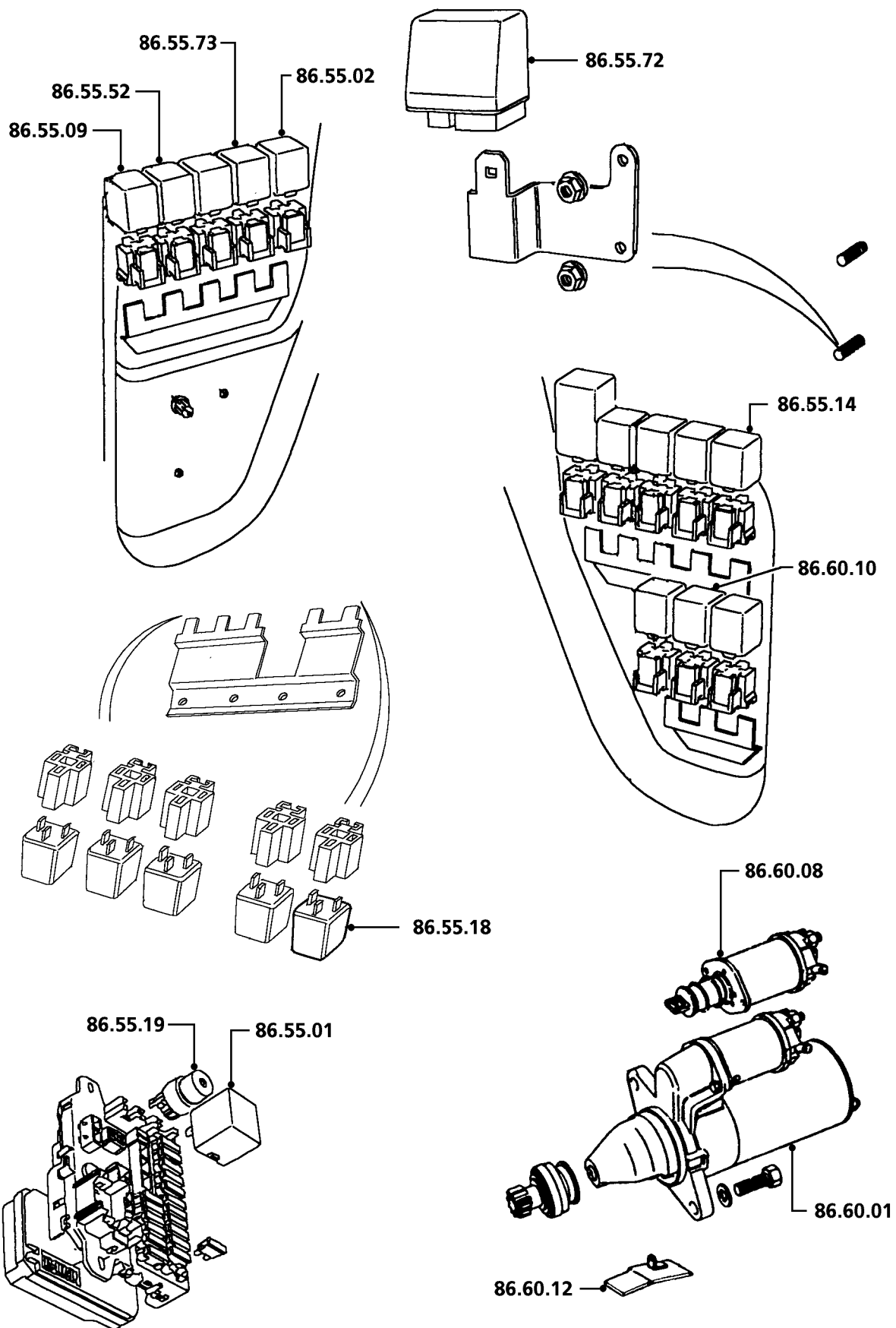

DIS RT78

		Todas Los Modelos	
86.65	INTERRUPTORES Y ENCENDEDORES		
86.65.15	Interruptor - pilar de puerta - cambio	00.10	7L6
86.65.16	Interruptor - nivelación de faros - cambio	00.20	6N1
86.65.24	Interruptor - luz de guantera/lectura de mapas - cambio	00.10	7L9
86.65.36	Interruptor - calefactor de luneta - cambio	00.10	7X9
86.65.50	Interruptor - emergencia - cambio	00.10	7L4
86.65.55	Interruptor - combinado de intermitentes de dirección/faros/bocina - cambio	00.40	*
86.65.60	Encendedor - delantero - cambio	00.65	7Z1
86.65.61	Encendedor - trasero - cambio	00.15	7Z1
86.65.65	Interruptor - luz antiniebla trasera - cambio	00.15	7L7
86.65.75	Interruptor - control - retrovisor exterior - cambio	00.15	9P7

A - MAL REGULADO	J - DESGASTADO/ESTIRADO	S - CIRCUITO ABIERTO/BLOQUEADO
B - POROSO/DESPRENDIDO	K - RUIDOSO/DESGASTE FRICCION	T - CORTOCIRCUITO/DANO ROSCA
C - MAL ADAPTADO	L - TREPIDACION/FALLO CONEXION	U - IMPRECISO/PATINANDO
D - ROTO	M - CARROC./FUGAS REFRIG./QUEMADO	V - FALLO BOMBILLA/LAMPARA
E - AGRIETADO/PARTIDO/CORTADO	N - FUGAS-NO PERDIDA REFRIGERANTE	W - VIBRACION/DESEQUILIBRIO
F - AGARROTADO/GRIPADO	P - ENGRANE DIFICIL	X - TRACCION FRENO/DANO SUPERFICIAL
G - SINCRONIZADOR FLOJO/DEBIL	Q - DESVANECIDO/MANCHADO/DESCOLORI	Z - INOPERANTE
H - CORROSION/FALLO PLAQUEADO	R - DANO EN LA FABRICA	

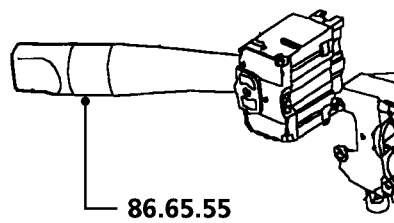
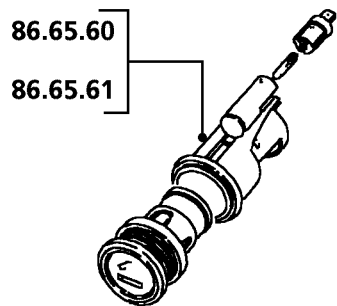
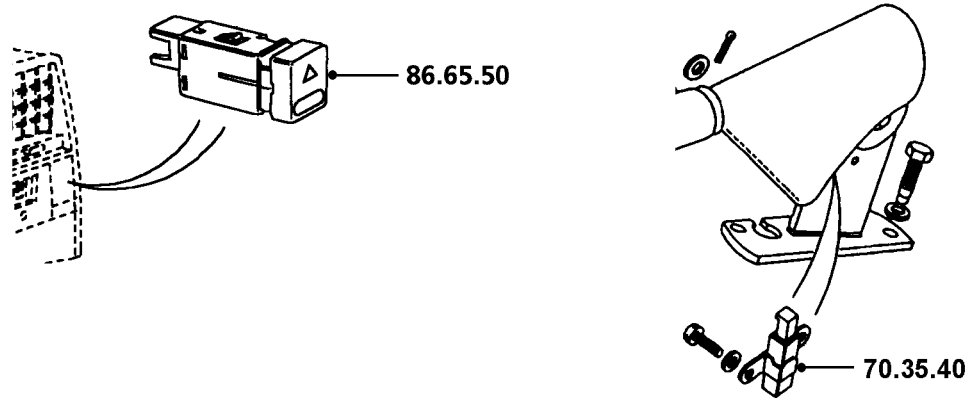
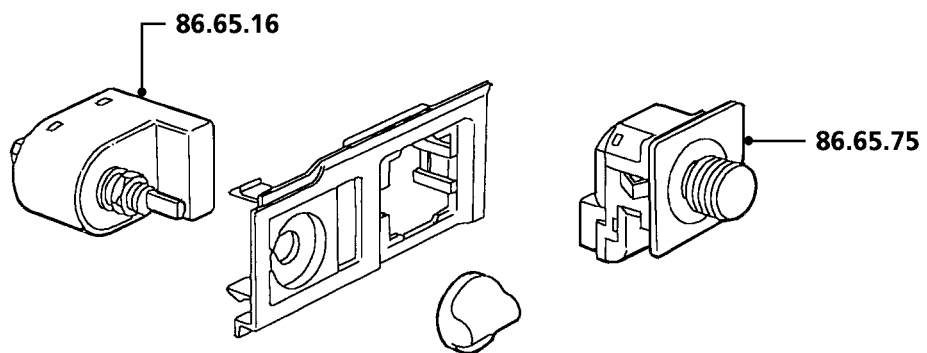
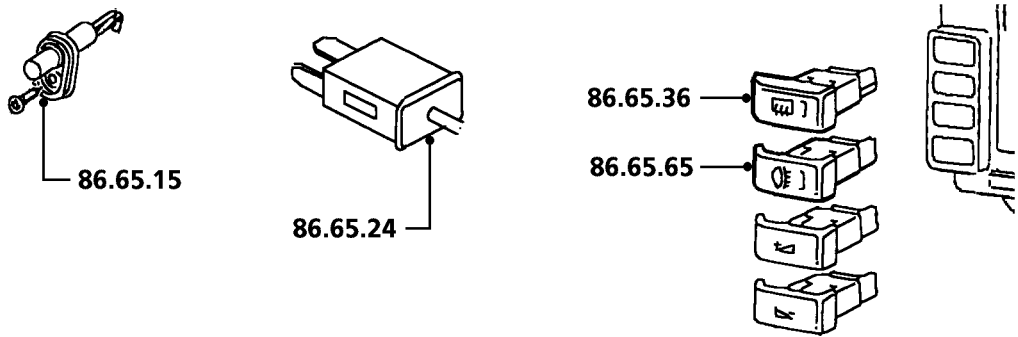

DIS RT79

		Todas Los Modelos	
86.70	CABLEADO Y FUSIBLES		
86.70.02	Fusible - cambio	00.10	7Z2
86.70.02/01	Fusible - cada uno adicional - cambio	00.10	7Z2
86.70.04	Caja de fusibles - principal - cambio	00.40	7Z2
86.70.07	Mazo de cables - principal - cambio	06.60	7Y1
86.70.11	Mazo de cables - carrocería - lado izquierdo - cambio	06.55	7Y1
86.70.17	Mazo de cables - motor - cambio		
	Diesel Auto	03.75	7Y1
	Diesel Manual	02.00	7Y1
	E.F.I.	01.00	7Y1
86.70.19	Mazo de cables - portón trasero/tapa del maletero - cambio.....	00.75	7Y1
86.70.20	Mazo de cables - caja de cambios - cambio	00.35	*
86.70.22	Mazo de cables - inyectores - cambio	03.05	7F0
86.70.23	Mazo de cables - aire acondicionado - cambio	00.90	8R0
86.70.32	Mazo de cables - faros - lado izquierdo - cambio	00.65	7K0
86.70.33	Mazo de cables - faros - lado derecho - cambio	00.95	7K0
86.70.51	Mazo de cables - bujías de incandescencia diesel - cambio		
	300 TDi	00.35	
86.70.52	Mazo de cables - bujías de incandescencia diesel/unidad temporizadora - cambio		
	300 TDi	00.20	
86.70.53	Mazo de cables - motor de arranque - cambio	00.85	7C0

A - MAL REGULADO	J - DESGASTADO/ESTIRADO	S - CIRCUITO ABIERTO/BLOQUEADO
B - POROSO/DESPRENDIDO	K - RUIDOSO/DESGASTE FRICCION	T - CORTOCIRCUITO/DANO ROSCA
C - MAL ADAPTADO	L - TREPIDACION/FALLO CONEXION	U - IMPRECISO/PATINANDO
D - ROTO	M - CARROC./FUGAS REFRIG./QUEMADO	V - FALLO BOMBILLA/LAMPARA
E - AGRIETADO/PARTIDO/CORTADO	N - FUGAS-NO PERDIDA REFRIGERANTE	W - VIBRACION/DESEQUILIBRIO
F - AGARROTADO/GRIPADO	P - ENGRANE DIFICIL	X - TRACCION FRENO/DANO SUPERFICAL
G - SINCRONIZADOR FLOJO/DEBIL	Q - DESVANECIDO/MANCHADO/DESCOLORI	Z - INOPERANTE
H - CORROSION/FALLO PLAQUEADO	R - DANO EN LA FABRICA	

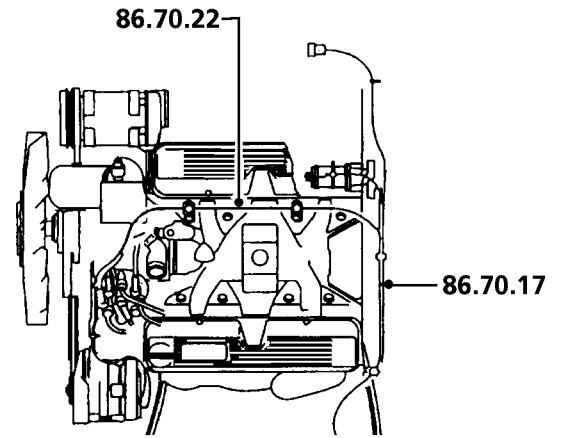
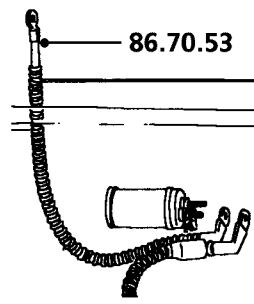
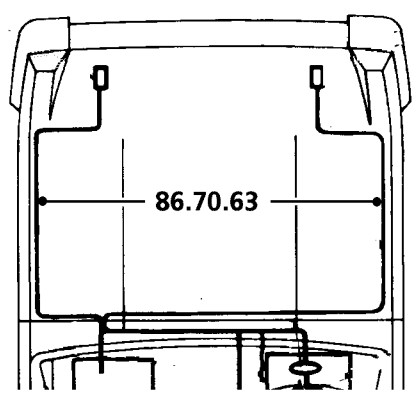
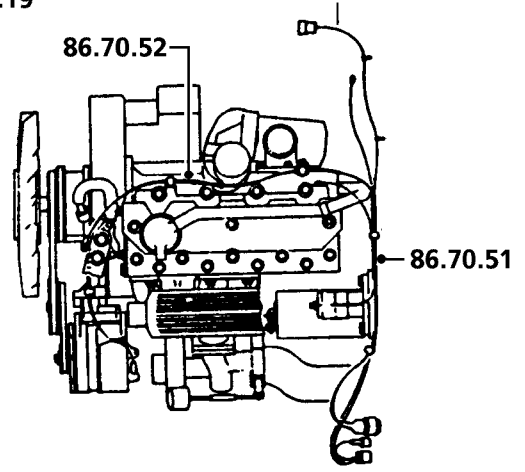
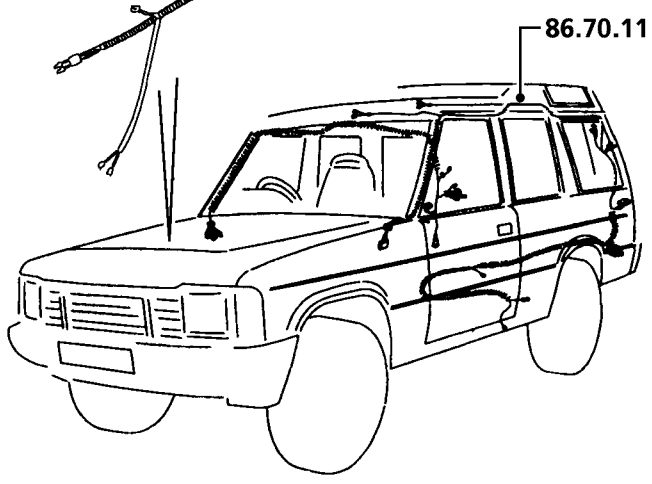
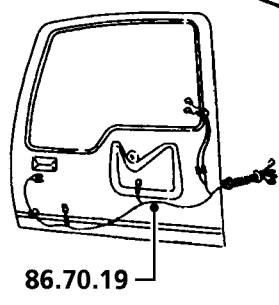
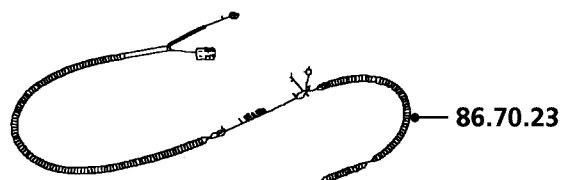
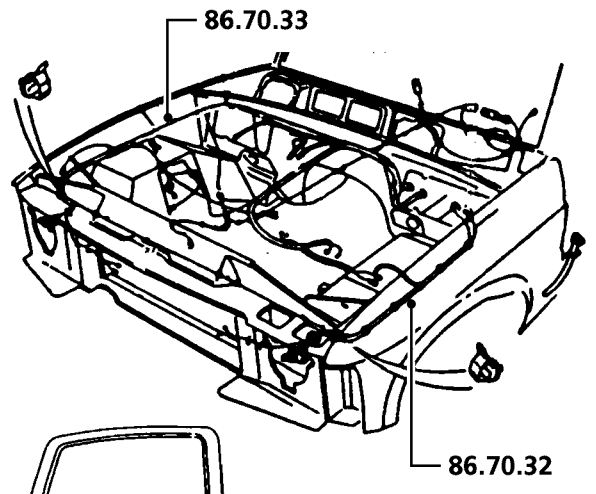
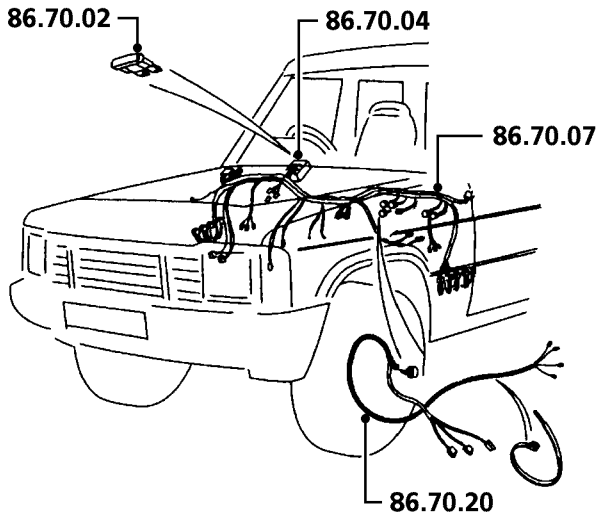

DIS RT80

		Todas Los Modelos	
86.77	UNIDADES Y MODULOS DE ALARMA		
86.77.01	Módulo principal (ECM) - sistema de alarma - cambio	00.35	6S1
86.77.03	Inmovilizador - cambio.....	01.20	6S8
86.77.10	Sirena/bocina - sistema de alarma - cambio	00.15	6S6
86.77.14	Antena - sistema de alarma - cambio	00.20	6S0
86.77.20	Interruptor - capó - sistema de alarma - cambio	00.10	6S5
86.77.30	Sensores - ultrasónicos - sistema de alarma - pareja - cambio....	00.10	6S2
86.77.32	Sensor - ultrasónico - sistema de alarma - cambio	00.05	6S2
86.77.35	Bobina - inmovilización pasiva - sistema de alarma - cambio	00.15	
86.77.40	Relé - sistema de alarma - cambio	00.15	6S4
86.90	DIAGNOSIS		
	(las operaciones están basadas en los procedimientos del Manual de Reparaciones y/o el uso de equipos homologados)		
86.90.01/01	Sistemas de arranque y carga - diagnosis	00.50	-

A - MAL REGULADO	J - DESGASTADO/ESTIRADO	S - CIRCUITO ABIERTO/BLOQUEADO
B - POROSO/DESPRENDIDO	K - RUIDOSO/DESGASTE FRICCION	T - CORTOCIRCUITO/DANO ROSCA
C - MAL ADAPTADO	L - TREPIDACION/FALLO CONEXION	U - IMPRECISO/PATINANDO
D - ROTO	M - CARROC./FUGAS REFRIG./QUEMADO	V - FALLO BOMBILLA/LAMPARA
E - AGRIETADO/PARTIDO/CORTADO	N - FUGAS-NO PERDIDA REFRIGERANTE	W - VIBRACION/DESEQUILIBRIO
F - AGARROTADO/GRIPADO	P - ENGRANE DIFICIL	X - TRACCION FRENO/DANO SUPERFICAL
G - SINCRONIZADOR FLOJO/DEBIL	Q - DESVANECIDO/MANCHADO/DESCOLORI	Z - INOPERANTE
H - CORROSION/FALLO PLAQUEADO	R - DANO EN LA FABRICA	

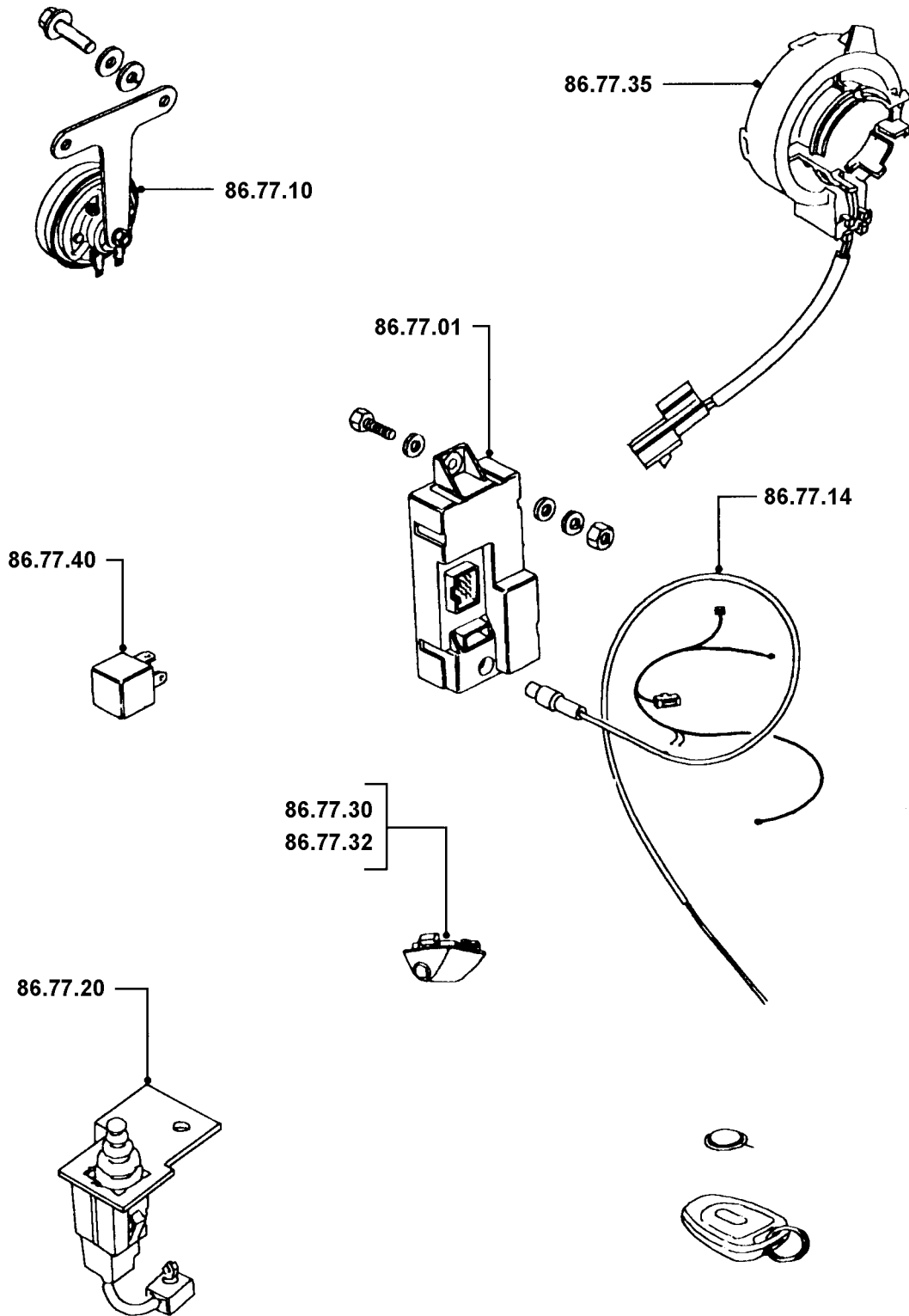

DIS RT81A

		Todas Los Modelos	
88.15	RELOJ		
88.15.07	Reloj - cambio	00.10	7V7
88.20	CUADRO DE INSTRUMENTOS		
88.20.02	Carcasa - instrumentos - cambio.....	00.25	8S2
88.20.06	Ventanilla - carcasa de instrumentos - cambio	00.40	8S2
88.20.13	Carcasa - instrumentos - cambio.....	00.35	8S2
88.20.19	Placa de circuitos impresos - cuadro de instrumentos - cambio ..	00.85	7V9
88.20.22	Placa de circuitos impresos - iluminación del cuadro de instrumentos - cambio	00.50	7V9
88.20.25	Unidad electrónica de control - cuadro de instrumentos - cambio .	00.50	7U5
88.25	INDICADORES DEL ACEITE, REFRIGERANTE Y COMBUSTIBLE		
88.25.14	Indicador - temperatura del refrigerante - cambio	00.80	7U1
88.25.20	Sensor - temperatura del refrigerante - cambio	00.40	7U3
88.25.26	Indicador - combustible - cambio.....	00.80	7U7
88.25.32	Sensor - sensor del depósito de combustible - cambio	01.00	7U8
88.30	VELOCIMETRO Y TACOMETRO		
88.30.01	Velocímetro - cambio	00.80	7T1
88.30.10	Cable - velocímetro - caja de cambios al transductor - cambio	00.20	7T3
88.30.14	Transductor - velocidad - cambio	00.25	7T2
88.30.21	Tacómetro - cambio.....	00.80	7T5

- | | | |
|-------------------------------|------------------------------------|------------------------------------|
| A - MAL REGULADO | J - DESGASTADO/ESTIRADO | S - CIRCUITO ABIERTO/BLOQUEADO |
| B - POROSO/DESPRENDIDO | K - RUIDOSO/DESGASTE FRICCION | T - CORTOCIRCUITO/DANO ROSCA |
| C - MAL ADAPTADO | L - TREPIDACION/FALLO CONEXION | U - IMPRECISO/PATINANDO |
| D - ROTO | M - CARROC./FUGAS REFRIG./QUEMADO | V - FALLO BOMBILLA/LAMPARA |
| E - AGRIETADO/PARTIDO/CORTADO | N - FUGAS-NO PERDIDA REFRIGERANTE | W - VIBRACION/DESEQUILIBRIO |
| F - AGARROTADO/GRIPADO | P - ENGRANE DIFICIL | X - TRACCION FRENO/DANO SUPERFICAL |
| G - SINCRONIZADOR FLOJO/DEBIL | Q - DESVANECIDO/MANCHADO/DESCOLORI | Z - INOPERANTE |
| H - CORROSION/FALLO PLAQUEADO | R - DANO EN LA FABRICA | |

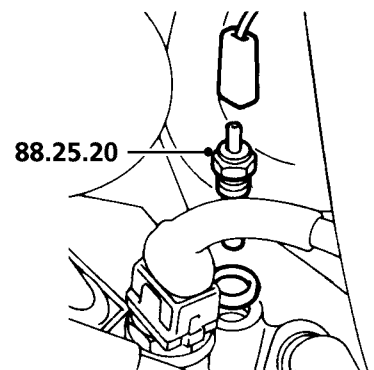
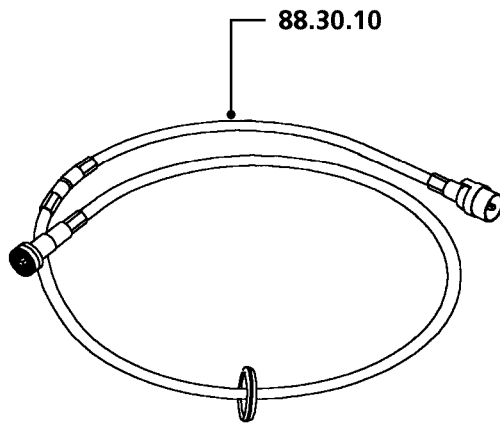
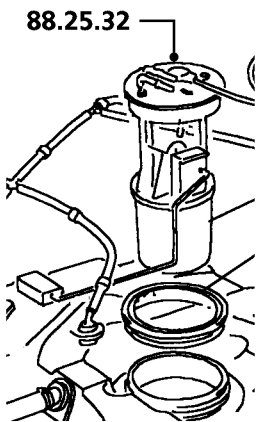
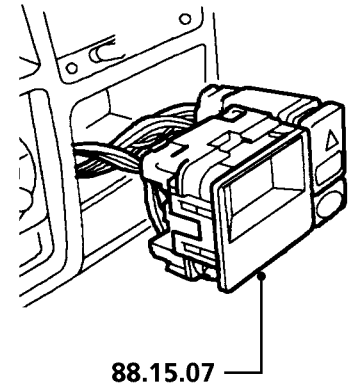
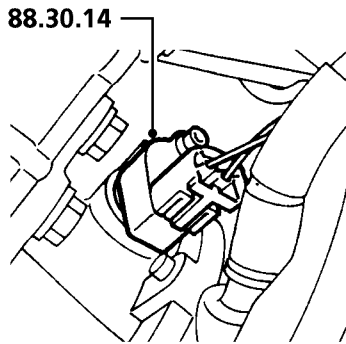
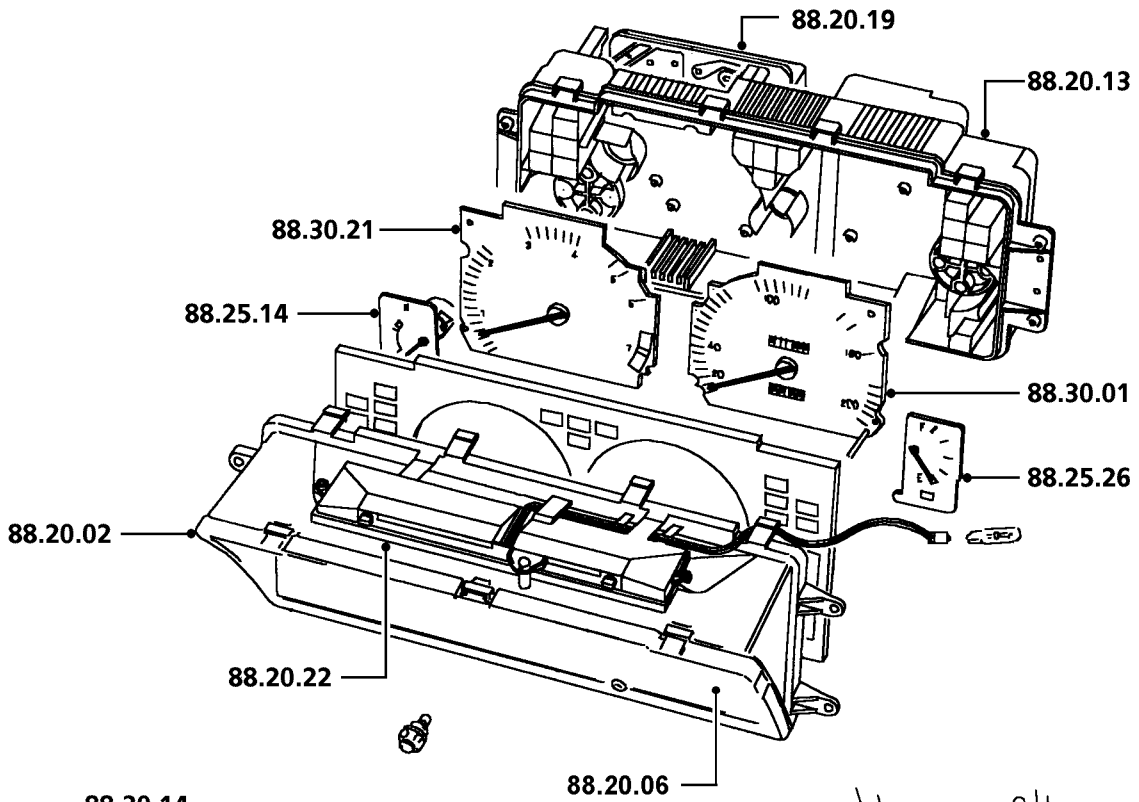

DIS RT82A